

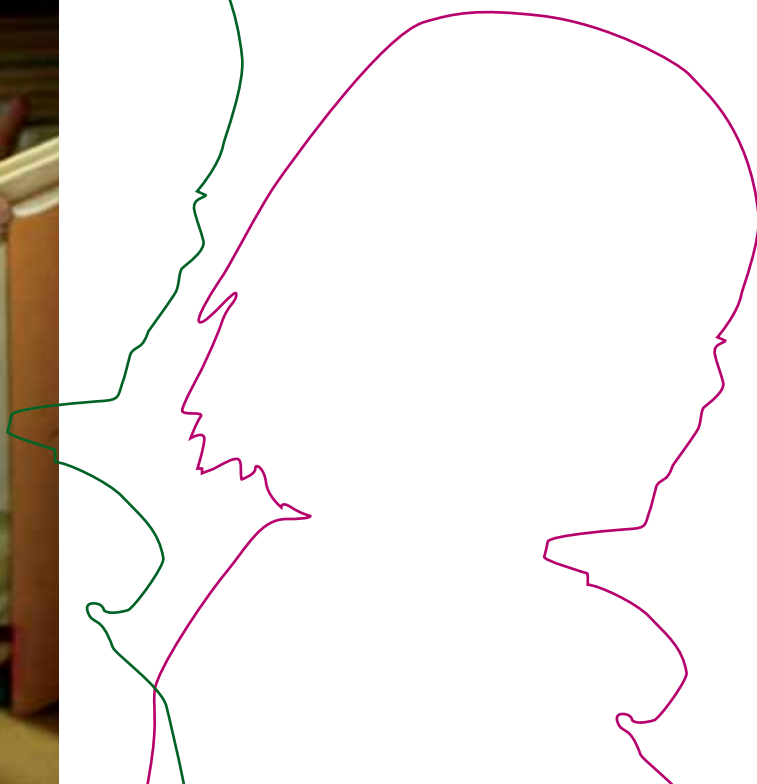

Ministerie van Onderwijs, Cultuur en  
Wetenschap

# Kerncijfers 2008-2012

Onderwijs, Cultuur en Wetenschap



# Het Nederlandse onderwijsstelsel

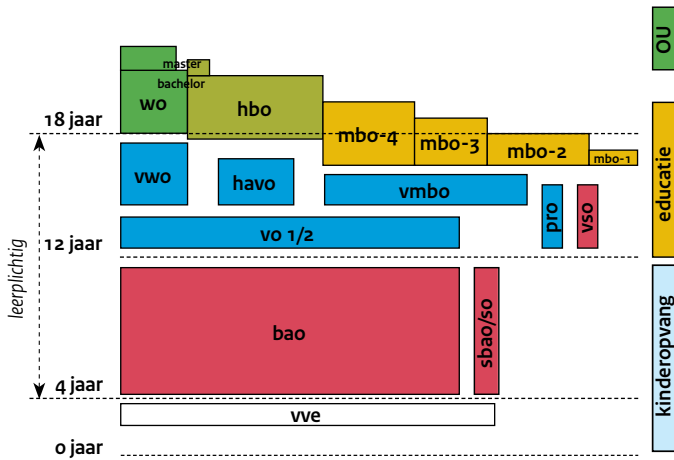

- bao** basisonderwijs
- bbl** beroepsbegeleidende leerweg
- bol** beroepsopleidende leerweg
- havo** hoger algemeen voortgezet onderwijs
- hbo** hoger beroepsonderwijs
- mbo** middelbaar beroepsonderwijs
- ou** open universiteit
- pro** praktijkonderwijs
- sbao** speciaal basisonderwijs
- so** speciaal onderwijs
- vmbo** voorbereidend middelbaar beroepsonderwijs
- vo** voortgezet onderwijs
- vso** voortgezet speciaal onderwijs
- vve** voor- en vroegschoolse educatie
- wvo** voorbereidend wetenschappelijk onderwijs
- wo** wetenschappelijk onderwijs

# Kerncijfers

# 2008-2012

Onderwijs, Cultuur en Wetenschap

Deze publicatie is samengesteld door de directie Kennis van het Ministerie van Onderwijs, Cultuur en Wetenschap.

Voor vragen en/of opmerkingen kunt u terecht bij:

- Priscilla Middleton (070 4123625; p.s.middleton@minocw.nl)
- Linda de Paepe (070 4123485 ; l.depaepe@minocw.nl )

# Voorwoord

Voor u ligt de zeventiende editie van 'Kerncijfers 2008-2012'. Het Ministerie van Onderwijs, Cultuur en Wetenschap presenteert in deze publicatie de meest recente cijfers over de beleidsterreinen onderwijs, cultuur en wetenschap, plus een korte analyse.

'Kerncijfers 2008-2012' bevat een aantal vaste hoofdstukken over onderwijs, studiefinanciering, cultuur en media, emancipatie en wetenschap. Per onderwijssector zijn gegevens te vinden over deelnemers, instellingen, personeel, resultaten en uitgaven. Daarnaast zijn een aantal thema's opgenomen. De thema's, zoals 'Voortijdig schoolverlaters' en 'Passend onderwijs', komen jaarlijks terug. In deze editie vindt u ook een aantal nieuwe thema's. Dit zijn 'Aansluiting onderwijs arbeidsmarkt', 'Best presterende leerlingen' en een analyse over de verschillen tussen jongens en meisjes in het onderwijs.

In het hoofdstuk 'Onderwijs internationaal' wordt het Nederlandse onderwijs kort in internationaal perspectief getoond. Ook gegevens over het groene onderwijs van het Ministerie van Economische Zaken zijn in dit hoofdstuk opgenomen. Bijdragen van het Centraal Bureau voor de Statistiek (CBS) verdiepen het inzicht in onder andere de situatie van de allochtone leerlingen, het niet-bekostigde onderwijs en het hoger onderwijs in internationaal perspectief.

In het hoofdstuk 'Cultuur en media' komt een uitgebreid aanbod cultuuruitingen voor het voetlicht. Zo worden gegevens gepresenteerd over de Nederlandse film, de podiumkunsten, pers en omroep, openbare bibliotheken en cultureel erfgoed.

In het hoofdstuk over emancipatie zijn onder andere paragrafen opgenomen over vrouwenemancipatie en genderverschillen in het onderwijs.

Het laatste hoofdstuk geeft u een beeld van de stand van het wetenschappelijk onderzoek, waarbij onderwerpen aan bod komen als personeel en onderzoekers, universitair onderzoek en vrouwen in de wetenschap.

Kerncijfers biedt u met al deze bijdragen een breed cijfermatig inzicht in de actuele ontwikkelingen binnen onderwijs, cultuur en wetenschap. De publicatie is daarmee een onmisbaar instrument voor iedereen die zich met de beleidsterreinen van OCW bezighoudt.

Ook over de grens is er behoefte aan de Kerncijfers. Daarom verschijnt in juli 2013 een Engelse vertaling, onder de titel 'Key figures 2008-2012'.

De minister van Onderwijs, Cultuur en Wetenschap,



dr. Jet Bussemaker

# Inhoud en leeswijzer

In Kerncijfers 2008-2012 vindt u de belangrijkste ontwikkelingen van onderwijs, cultuur en wetenschap in cijfers.

Het eerste hoofdstuk toont kort enkele kengetallen van de verschillende beleidsterreinen van OCW. Het daaropvolgende hoofdstuk 'Onderwijs nationaal' geeft een samenvattend beeld van de belangrijkste ontwikkelingen in het Nederlandse onderwijsstelsel. Cijfers over de deelname aan het onderwijs, de deelnemersstromen door het onderwijs, uitgaven en het opleidingsniveau van de bevolking komen hier aan bod.

Daarnaast bevat dit hoofdstuk een aantal vaste themaparagrafen. De thema's, zoals 'Voortijdig schoolverlaters' en 'Passend onderwijs', komen jaarlijks terug.

Naast jaarlijks terugkerende thema's vindt u ook een aantal nieuwe thema's. Dit zijn 'Aansluiting onderwijs arbeidsmarkt', 'Best presterende leerlingen' en een analyse over de verschillen tussen jongens en meisjes in het onderwijs. Deze nieuwe thema's zijn te vinden in het laatste deel van dit hoofdstuk onder "Thema's onderwijs nationaal".

Het hoofdstuk 'Onderwijs internationaal' toont het Nederlandse onderwijs in internationaal perspectief. Aan de hand van aspecten zoals onder andere onderwijsdeelname, mobiliteit van docenten en leerlingen, vaardigheden internationaal, opleidingsniveau van de bevolking en de uitgaven internationaal wordt duidelijk hoe het Nederlandse onderwijs er internationaal voor staat. Hierbij schenken we ook aandacht aan de opbrengst van het Nederlands onderwijs voor een aantal belangrijke prestatieindicatoren ten opzichte van de top 5 best presterende landen.

In de hoofdstukken die volgen treft u cijfers aan over de afzonderlijke onderwijssectoren en over studiefinanciering. In de laatste hoofdstukken komen de beleidsterreinen cultuur en media, wetenschap en emancipatie aan de orde. In het hoofdstuk 'Emancipatie' vindt u gegevens over het emancipatiebeleid voor homo's, vrouwenemancipatie en genderverschillen in het onderwijs. Het slothoofdstuk bevat informatie over het groene onderwijs.

In de bijlagen vindt u een algemene technische toelichting op de cijfers. Naast een aansluittabel die de samenhang verklaart tussen de door OCW en CBS/OESO gehanteerde definities voor de uitgaven, vindt u daar een toelichting over de verschillen en overeenkomsten in de cijfers en indeling van OCW en CBS over het hoger onderwijs. Verder staat in de bijlage een lijst van de opgenomen figuren, tabellen en afkortingen.

# Inhoudsopgave Kerncijfers 2008 - 2012 OCW

<b>Voorwoord   Inhoud en leeswijzer</b>	3		
<b>Inhoudsopgave</b>	4		
<b>1. Onderwijs, Cultuur en Wetenschap in het kort</b>	6		
<b>2. Onderwijs nationaal</b>	8		
- Het Nederlandse onderwijs	10		
- Leerlingen en studenten	16		
- Opleidingsniveau en arbeidsmarkt	18		
- Instellingen en personeel	24		
- Uitgaven	28		
- Schoolgrootte	30		
- Passend onderwijs	32		
- Voortijdig schoolverlaters	38		
- Niet-bekostigd onderwijs	40		
- Leven lang leren			
<b>Thema's onderwijs nationaal</b>			
- Analyse schoolloopbanen in het voortgezet onderwijs	42		
- Analyse zittenblijvers	44		
- Analyse schoolloopbanen in het mbo	46		
- Brugklasanalyse	48		
- Analyse doorstroom vmbo-mbo-hbo	50		
- Uitstroom van onderwijs naar arbeidsmarkt	52		
- Best presterende leerlingen vmbo, havo en vwo	54		
- Analyse verschillen jongens en meisjes	58		
<b>3. Onderwijs internationaal</b>	62		
- EU-doelstellingen	64		
- Mobiliteit primair, voortgezet en beroepsonderwijs	66		
- Mobiliteit hoger onderwijs	66		
- Vaardigheden internationaal	68		
- Opleidingsniveau en arbeidsmarkt internationaal	70		
- Hoger onderwijs internationaal			
<b>4. Primair onderwijs</b>	72		
- Stelsel en financiën po	74		
- Financiën van instellingen po	76		
- Leerlingen po	78		
- Stromen po	80		
- Instellingen po	82		
- Personeel en arbeidsmarkt po			
<b>5. Voortgezet onderwijs</b>			
- Stelsel en financiën vo	84		
- Financiën van instellingen vo	86		
- Leerlingen vo	88		
- Stromen en rendement vo	90		
- Instellingen en personeel vo	94		
- Profielkeuze vo	96		
- Allochtone leerlingen in het vo	98		
<b>6. Beroepsonderwijs en volwasseneneducatie</b>			
- Stelsel en financiën bve	100		
- Financiën van instellingen bve	102		
- Studenten bve	104		
- Stromen en rendement bve	106		
- Instellingen en personeel bve	108		
- Arbeidsmarktpositie mbo-schoolverlaters	110		
- Allochtone deelnemers in het mbo	112		
<b>7. Hoger beroepsonderwijs</b>			
- Stelsel en financiën hbo	114		
- Financiën van instellingen hbo	116		
- Studenten hbo	118		
- Verblijfsduur en rendement hbo	120		
- Instellingen en personeel hbo	122		
- Aansluiting vooropleiding hbo	124		
<b>8. Wetenschappelijk onderwijs</b>			
- Stelsel en financiën wo	126		
- Financiën van instellingen wo	128		
- Studenten wo	130		
- Verblijfsduur en rendement wo	132		
- Instellingen en personeel wo	134		
- Allochtonen in het hoger onderwijs	136		
<b>9. Studiefinanciering</b>			
- Stelsel en financiën studiefinanciering	138		
- Studiefinanciering: voor mbo en ho	140		
- Studiefinanciering: gerechtigden	142		
- Lenen en bijverdienen	144		
- Wet tegemoetkoming onderwijsbijdragen en schoolkosten	146		
- Les – en cursusgeld/collegegeld	148		

## 10. Cultuur en Media

- Stelsel en financiën cultuur en media	150
- Kunsten	152
- Kunsten: film	154
- Media	156
- Letteren en bibliotheken	158
- Cultureel erfgoed	160

## 11. Wetenschap

- Stelsel en financiën wetenschap	162
- Financiën van instellingen wetenschap	164
- Personeel en onderzoekers wetenschap	166
- Universitair onderzoek	168
- NWO en KNAW wetenschap	170
- Vrouwen in de wetenschap	172
- Internationaal wetenschap	174

## 12. Emancipatie

- Emancipatie	178
---------------	-----

## 13. Groen onderwijs (EZ)

- Stelsel en financiën groen onderwijs	186
- Deelnemers en instellingen groen onderwijs	188

## Bijlagen

- OCW-uitgaven en nationale context	190
- Onderwijsuitgaven (inter-) nationaal gezien	192
- Cijfers en indeling hoger onderwijs	194
- Toelichting en begrippen	196
- Lijst van figuren	212
- Lijst van tabellen	218
- Lijst van afkortingen	222

# Onderwijs, Cultuur en Wetenschap in het kort

## Onderwijs

De afgelopen jaren is het aantal onderwijsdeelnemers sterk gegroeid. In totaal volgden in het schooljaar 2012/13 ruim 3,7 miljoen mensen het door de overheid bekostigde onderwijs. Het onderwijs op ruim 8.100 scholen biedt hen de kans hun eigen mogelijkheden te ontdekken, te ontplooiën en te gebruiken. Het aantal leerlingen en studenten dat een diploma haalde, is de laatste jaren opgelopen tot 457 duizend in 2012. De OCW-uitgaven aan onderwijs bedroegen in hetzelfde schooljaar bijna 27 miljard euro en de EZ-uitgaven bijna 0,8 miljard euro. De uitgaven aan studiefinanciering – 3,9 miljard euro – zijn hierin niet begrepen. Het door OCW-bekostigde onderwijs telt 312 duizend fulltime arbeidsplaatsen.

## Cultuur en Media

OCW bevordert een breed aanbod van cultuur en stimuleert dat meer mensen cultuur bezoeken. De OCW-uitgaven aan kunsten en cultuur zijn vrijwel stabiel gebleven in 2012. Dit komt doordat 2012 nog bij de subsidieplanperiode 2009-2012 hoorde. OCW zal echter vanaf 2013 haar rol als financier van de culturele sector verkleinen omdat er met ingang van 2013 in totaal 200 miljoen euro op de culturele sector bezuinigd wordt.

In 2011 bezochten bijna 4,3 miljoen mensen de Rijksgesubsidieerde podiumkunsten in Nederland. Er werden in dat jaar bijna 17 duizend voorstellingen opgevoerd in Nederland. Dit betekent een stijging van 6 procent ten opzichte van het voorgaande jaar. Het is niet ongebruikelijk dat het aantal uitvoeringen en bezoeken van instellingen schommelt van jaar tot jaar, afhankelijk van de programmering. In 2012 bedroegen de OCW-uitgaven aan podiumkunsten 297 miljoen euro (inclusief Fonds Podiumkunsten).

In 2011 registreerden de 30 Rijksgesubsidieerde musea 6,1 miljoen bezoeken. Deze musea hebben in 2011 ruim 190 miljoen euro via OCW ontvangen. De OCW-uitgaven aan musea in 2012 bedroegen 184,4 miljoen euro. Daarnaast beschikt de Mondriaanstichting over een klein budget voor musea en erfgoed (circa 6 miljoen euro). De publieke omroepen hadden in 2012 een kijktijdaandeel (tussen 18 en 24 uur) van bijna 38 procent. De OCW-uitgaven voor de landelijke omroepen bedroegen 745 miljoen euro in 2012.

## Wetenschap

OCW bevordert een onderzoeksklimaat waarin onderzoekers optimaal kunnen presteren, leidend tot hoge wetenschappelijke prestaties en een bijdrage aan de kennissamenleving en maatschappelijke vragen. Resultaat is dat in 2011 ruim 66,5 duizend wetenschappelijke publicaties en 12,5 duizend vakpublicaties vanuit de universiteiten verschenen, en er 3,8 duizend promoties plaatsvonden.

Bij instellingen voor hoger onderwijs waren in 2010 35 duizend fte aan personeel betrokken bij Research en Development (R&D). Bij onderzoeksinstellingen ging dat om circa 11 duizend. De OCW-uitgaven voor 'Onderzoek en wetenschapsbeleid' bedroegen 934 miljoen euro in 2012. Dit is exclusief de financiering van wetenschappelijk onderzoek via de universiteiten.

## Kinderopvang en Emancipatie

Het beleidsterrein kinderopvang is vanaf 2011 weer overgegaan naar SZW. Het beleidsterrein kwam in 2006 van SZW naar OCW en vanaf 2007 werden de uitgaven voor kinderopvang verantwoord in het jaarverslag van OCW. Hier heeft het tot 2010 gestaan. Het beleidsterrein emancipatie is ook in 2006 overgegaan naar OCW, waar het nog steeds zit. De uitgaven voor kinderopvang zijn niet zichtbaar in onderstaande figuur. Dit om een verkeerd beeld tegen te gaan. De uitgavenreeks voor kinderopvang is wel zichtbaar in tabel 1.3 (tot 2010).

Figuur 1.1 | Gesaldeerde uitgaven OCW

Per hoofdtaak, inclusief overige uitgaven (x € 1 mld)

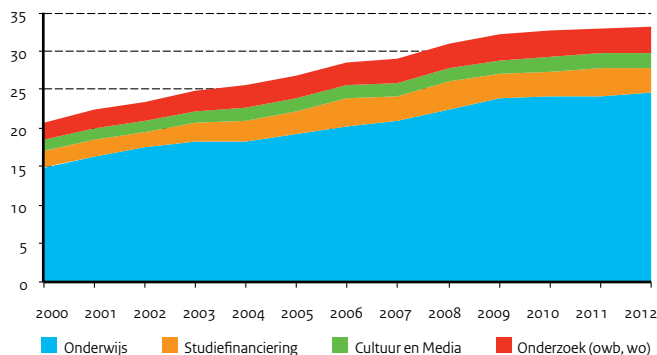



**Bron**

Diverse bronnen; zie volgende hoofdstukken

**Toelichting**

- Onderwijs:
  - Inclusief groen onderwijs
  - mbo: gediplomeerden van alle niveaus
  - De uitstroomcijfers met diploma zijn exclusief de stroom vanuit vavo
  - Zie bijlage Toelichting en Begrippen, deel C
- Cijfers van de uitstroom zijn vanaf 2010 aangepast op basis van de onderwijsmatrices.

**Tabel 1.1 | Resultaten**

	2008	2009	2010	2011	2012
<b>Onderwijs (aantal x 1.000)</b>					
Deelnemers	3.722,5	3.760,9	3.779,5	3.769,9	3.752,4
Gediplomeerden vo, mbo, hbo en wo	426,2	434,0	442,3	449,2	457,3
Uitstroom uit onderwijs met diploma vo, mbo, hbo en wo	187,8	189,8	201,7	213,2	226,4
<b>Cultuur en Media</b>					
Bezoeken podiumkunsten (NED) (aantal x 1.000)	3.085	3.340	3.411	4.291	--
Bezoeken gesubsidieerde musea (aantal x 1.000)	5.522	5.556	5.512	6.115	--
Kijktijdaandeel publieke omroep (in procenten)	37,3	36,8	37,6	34,4	37,7
<b>Wetenschap (universiteiten, aantal)</b>					
Wetenschappelijke publicaties	62.822	61.794	65.083	66.535	--
Dissertaties	3.254	3.537	3.701	3.821	--
Vakpublicaties	13.294	13.819	12.732	12.540	--

**Tabel 1.2 | Instellingen en personeel**

	2008	2009	2010	2011	2012
<b>Onderwijs (aantal)</b>					
Instellingen	8.283	8.266	8.231	8.184	8.109
Personeel (fte's x 1.000)	322,0	328,1	327,0	319,7	312,1
<b>Cultuur en Media (aantal)</b>					
Musea gesubsidieerd	30	30	30	30	30
Gezelschappen	191	158	158	158	158
<b>Wetenschap (fte's x 1.000)</b>					
R&D personeel ho	29,1	29,5	30,2	32,2	--
R&D personeel onderzoekinstellingen	12,2	11,4	11,4	11,3	--

**Bron**

Diverse bronnen; zie volgende hoofdstukken

**Toelichting**

- Exclusief groen onderwijs

**Tabel 1.3 | Uitgaven (x € 1 mln)**

	2008	2009	2010	2011	2012
<b>OCW-uitgaven</b>					
Onderwijs	24.646,8	25.978,7	26.259,7	26.454,8	26.908,3
Studiefinanciering	4.060,1	3.786,8	3.917,4	4.248,8	3.920,1
Kinderopvang	2.838,1	3.078,8	3.352,8	.	.
Cultuur en media	1.834,9	1.836,8	1.892,9	1.843,6	1.894,6
Onderzoek en wetenschapsbeleid	1.018,3	1.167,4	1.235,0	909,8	934,1
Overige uitgaven	334,6	437,0	441,1	507,3	512,0
<b>EZ-uitgaven voor onderwijs</b>	<b>723,9</b>	<b>755,7</b>	<b>756,3</b>	<b>761,6</b>	<b>769,2</b>

**Bron**

Jaarverslagen OCW

**Toelichting**

- OCW-uitgaven: afgeleid van tabel 1.4.1
- Overige uitgaven: Overige programma uitgaven, Ministerie Algemeen en Overige niet-beleidsartikelen

# Het Nederlandse onderwijs

## Het Nederlandse onderwijsstelsel

Voor kinderen jonger dan de leerplichtige leeftijd zijn er in Nederland voorzieningen voor voor- en vroegschoolse educatie. Deze voorzieningen richten zich op kinderen van 2,5 tot en met 5 jaar die een risico lopen op een onderwijsachterstand. Vanaf het vierde levensjaar gaan de meeste kinderen naar de basisschool, welke uit 8 leerjaren bestaat. Voor leerlingen die specialistische zorg en ondersteuning nodig hebben, bestaan het speciaal basisonderwijs en het (voortgezet) speciaal onderwijs. Op gemiddeld 12-jarige leeftijd gaan kinderen naar het voortgezet onderwijs (vo). Het vo bestaat uit drie niveaus waar kinderen naar toe kunnen gaan, dit zijn: het voorbereidend middelbaar beroepsonderwijs (vmbo), het hoger algemeen voortgezet onderwijs (havo) of het voorbereidend wetenschappelijk onderwijs (vwo). Leerlingen hebben ook de optie om door te stromen naar het praktijkonderwijs (pro) of het voortgezet speciaal onderwijs (vso). Na het speciaal (basis-)onderwijs stromen de meeste leerlingen door naar het vmbo en het pro.

Binnen het vmbo bestaan vier leerwegen: basisberoepsgerichte leerweg (bl), kaderberoepsgerichte leerweg (kl), gemengde leerweg (gl) en de theoretische leerweg (tl, vergelijkbaar met voorheen het mavo). Na het vmbo kunnen leerlingen, gemiddeld op 16-jarige leeftijd, voor het middelbaar beroepsonderwijs kiezen. Gediplomeerden van de theoretische leerweg kunnen ook doorstromen naar het havo. Het havo is bedoeld als voorbereiding op het hoger beroepsonderwijs. Het vwo is bedoeld als voorbereiding op het wetenschappelijk onderwijs. In de praktijk stromen vwo-geplumeerden ook door naar het hbo.

Er is een verschil in duur tussen de onderwijssoorten. Het vmbo duurt 4 jaar, het havo 5 jaar en het vwo 6 jaar. Het mbo bestaat uit de beroepsopleidende leerweg (bol) en de beroepsbegeleidende leerweg (bbl). Er zijn 4 kwalificatieniveaus: assistent-opleiding (niveau 1), basisberoepsopleiding (niveau 2), vakopleiding (niveau 3) en middenkader- en specialistenopleiding (niveau 4). De maximale opleidingsduur is 4 jaar. Het hbo leidt in 4 jaar op tot een bachelordiploma. In het wo kan in 3 jaar een bachelordiploma behaald worden. De masteropleiding in het wo duurt 1 of 2 jaar. Van elke honderd kinderen stromen er rond 12-jarige leeftijd circa 95 door naar regulier voortgezet onderwijs, 41 komen er daarna direct in het havo/vwo terecht en 53 in het vmbo. Daarna stromen deze leerlingen door naar mbo, hbo of wo, eventueel via een omwegtraject. Uiteindelijk behalen van elke honderd kinderen er circa 10 een wo-diploma en 25 een hbo-diploma; 21 van de honderd kinderen behalen een startkwalificatie in het mbo, d.w.z. een mbo-diploma in niveau 2 of hoger.

## Beeld van het stelsel

Naast de indicatoren gericht op de inrichting en toerusting van het stelsel toont deze paragraaf een aantal indicatoren die een beeld geven van de kwaliteit en de prestaties van het onderwijsstelsel. Deze omvatten:

- de uitgaven aan onderwijsinstelling en per deelnemer in internationaal perspectief;
- de toezichtarrangementen (oordeel Inspectie van het Onderwijs);
- doorstroom van gediplomeerden;
- de aansluiting tussen onderwijs en arbeidsmarkt;
- de situatie op de arbeidsmarkt voor leraren.

**Figuur 2.1 | Stromen in het Nederlandse onderwijs**

In procenten van een cohort uitstromende basisonderwijsleerlingen, 2011

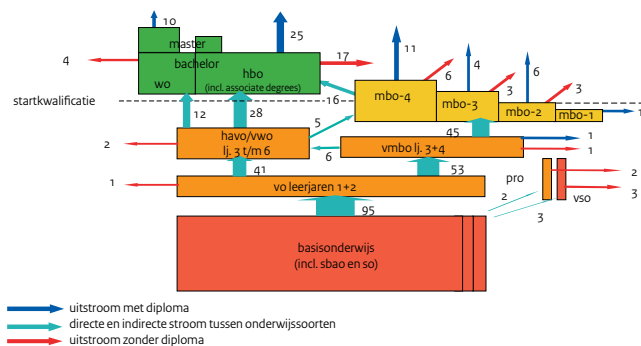

**Figuur 2.2 | Uitgaven aan onderwijsinstellingen**

Per deelnemer, gerelateerd aan het BBP per hoofd van de bevolking, 2009

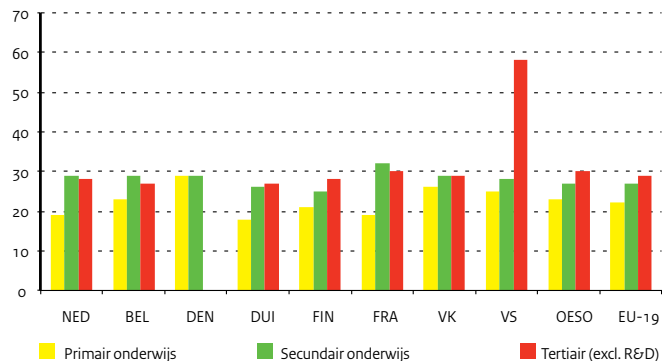

**Figuur 2.3 | Toezichtsarrangementen basisonderwijs, 2012**

Percentage po scholen naar oordeel inspectie



**Figuur 2.4 | Toezichtsarrangementen vo, 2012**

Percentage vo scholen naar oordeel inspectie

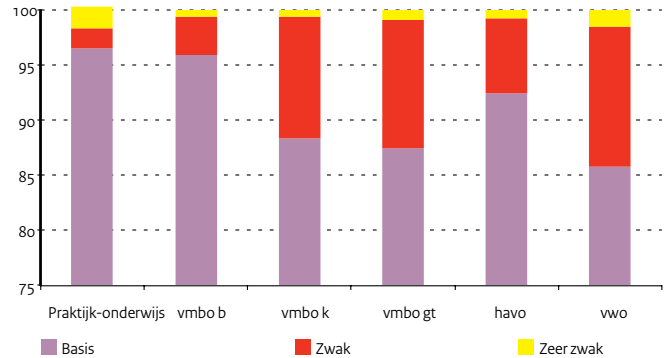

**Figuur 2.5 | Toezichtsarrangementen mbo, 2012**

Percentage mbo scholen naar oordeel inspectie

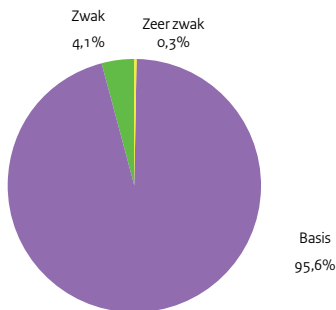

**Figuur 2.6 | Aansluiting onderwijs - arbeidsmarkt** Percentage afgest. dat aangeeft dat de opl. vold. basis was om te starten op de arbeidsmarkt

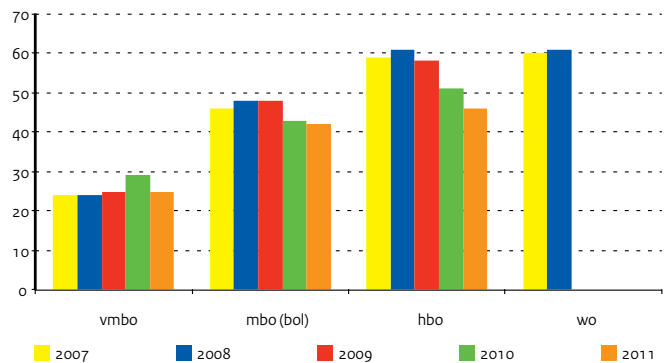

**Figuur 2.7 | Doorlopende leerlijn**

Procentuele verdeling van gediplomeerden naar bestemming

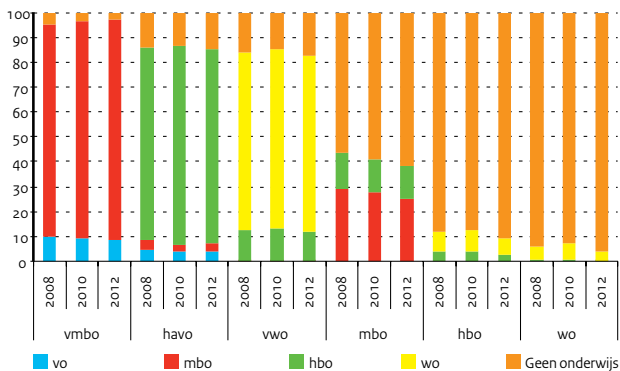

**Figuur 2.8 | Openstaande vacatures**

Aantal vacatures voor leraren en directiepersoneel (gem. per beëindigd schooljaar in fte)

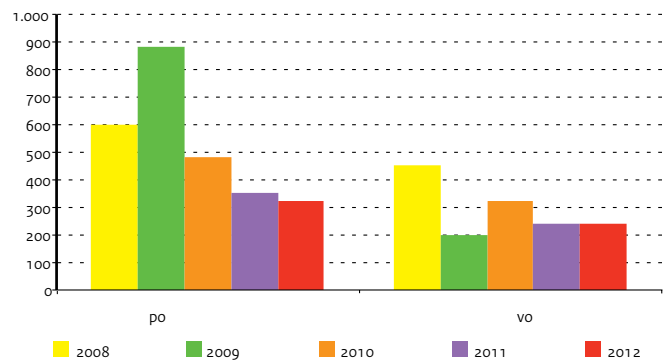

# Leerlingen en studenten

## Deelname aan onderwijs

Het aantal leerlingen, deelnemers en studenten dat in 2012 deelnam aan het door de ministeries van OCW en EZ bekostigde onderwijs was ruim 3,7 miljoen. Tussen 1990 en 2012 is er een grote toename in onderwijsdeelnemers per leeftijdscategorie vooral rond 20-jarige leeftijd. In 1990 nam bijna 46 procent van de 20-jarigen deel aan het onderwijs, in 2012 is dit gestegen naar ruim 69 procent. Ruim 1,6 miljoen leerlingen namen in 2012 deel aan het primair onderwijs (po) en ruim 960 duizend leerlingen aan het voortgezet onderwijs (vo). De deelname aan het primair onderwijs bleef redelijk stabiel, maar daalt de laatste jaren als gevolg van de geboortedaling. Het aantal leerlingen in het voortgezet onderwijs is de afgelopen jaren gestegen. De deelname aan het po en vo wordt voornamelijk bepaald door demografische factoren. De laatste jaren heeft er een daling plaatsgevonden in het mbo. In 2008 telde het mbo ruim 506 duizend deelnemers; in 2010 nam dit toe tot meer dan 519 duizend deelnemers. Dat is een stijging van 2,5 procent. In 2012 is het aantal mbo deelnemers echter weer gedaald naar 506 duizend.

De stijging in deelname is ook sterk te zien in het hoger beroepsonderwijs (hbo) en het wetenschappelijk onderwijs (wo). In 2008 namen bijna 383 duizend studenten deel aan het hbo en ruim 219 duizend studenten aan het wo. In 2012 zijn deze aantallen toegenomen tot respectievelijk 421 en bijna 240 duizend studenten. Binnen het hbo is de deelname aan het deeltijdonderwijs in 2012 ten opzichte van 2011 gedaald met 12 procent. De deelname aan voltijdonderwijs is gestegen met ruim 1 procent. Nederlanders blijven doorleren na het afsluiten van het reguliere onderwijs. Dit wordt verder uitgewerkt in de paragraaf over Leven lang leren in hoofdstuk 2. Naast het door de ministeries van OCW en EZ bekostigde onderwijs wordt er ook onderwijs verzorgd door particuliere instellingen.

Dit thema is verder uitgewerkt in de CBS-bijdrage 'Niet-bekostigd onderwijs' in hoofdstuk 2.

## Zorgleerlingen

Het speciaal onderwijs en voortgezet speciaal onderwijs (so en vso) zijn andere mogelijke richtingen voor kinderen met extra zorgbehoeften. De deelname aan het sbao is gedaald van 44 duizend leerlingen in 2008 naar bijna 40 duizend leerlingen in 2012. Ook de deelname aan het so is gedaald in deze periode van 34,4 naar 33,6 duizend leerlingen. Het aantal vso-leerlingen is daarentegen fors gestegen van bijna 32 duizend in 2008 naar 37 duizend leerlingen in 2012. Het aantal leerlingen met leerlinggebonden financiering in het vo is toegenomen van 14,5 duizend leerlingen in 2008 naar bijna 20 duizend leerlingen in 2012. Het aantal lgf leerlingen in het (s)bao is gedaald van ruim 22 duizend leerlingen in 2008 naar ruim 19 duizend leerlingen in 2012.

Voor leerlingen die extra steun en ondersteuning nodig hebben, bestaat er de leerlinggebonden financiering (lgf, ook wel rugzak genoemd). Hierdoor kunnen zij naar het reguliere onderwijs of het speciaal basisonderwijs (sbao).

Het aantal leerlingen in het praktijkonderwijs (pro) en leerwegondersteunend onderwijs (lwoo) is gegroeid. In 2008 zaten ruim 127 duizend leerlingen in het pro en lwoo (inclusief groen onderwijs), in 2012 is dit echter gestegen naar ruim 130 duizend leerlingen.

**Figuur 2.9 | Ontwikkeling van het aantal deelnemers**

Onderwijsdeelnemers (index 1995 = 100) per sector (incl. groen onderwijs)

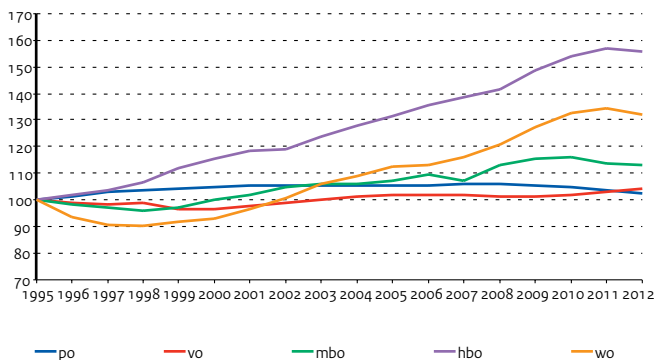

**Figuur 2.10 | Onderwijsdeelnemers naar leeftijd in Nederland**

Deelname aan bekostigd onderwijs als percentage van de totale bevolking

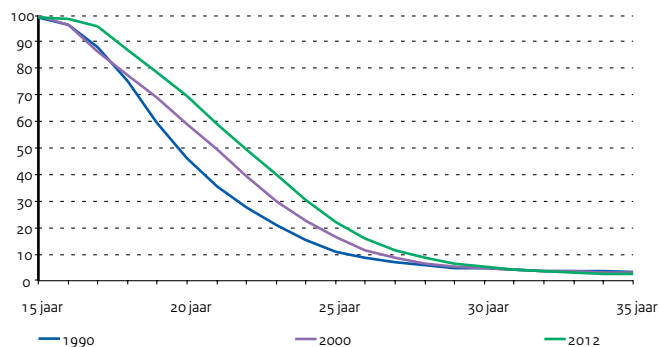

**Tabel 2.1 | Onderwijsdeelnemers (aantal x 1.000)**

Bron	2008	2009	2010	2011	2012	
OCW (DUO)						
<b>Totaal</b>	<b>3.722,5</b>	<b>3.760,9</b>	<b>3.779,5</b>	<b>3.769,9</b>	<b>3.752,4</b>	
<b>Toelichting</b>	<b>Totaal po</b>	<b>1.663,8</b>	<b>1.659,2</b>	<b>1.647,0</b>	<b>1.629,8</b>	<b>1.608,9</b>
- Peildatum 1 oktober	bao	1.553,4	1.548,3	1.535,3	1.517,9	1.498,3
- Aantal leerlingen bao inclusief trekkende bevolking; aantal leerlingen so en vso is inclusief onbezette plaatsen	sbao	44,1	43,3	42,8	41,8	39,9
	so	34,4	34,2	34,2	34,2	33,6
	vso	31,9	33,4	34,6	35,9	37,1
- Aantallen hbo omvatten alle ingeschrevenen (bachelor- en masterstudenten); vt (voltijd) en dt (deeltijd) zijn inclusief hbo groen	<b>Totaal vo</b>	<b>934,6</b>	<b>935,0</b>	<b>939,9</b>	<b>949,4</b>	<b>962,0</b>
	Brugjaar 1+2	324,3	327,4	332,6	339,5	345,3
	vmbo	153,2	149,4	146,7	148,0	151,8
	havo	145,7	149,4	151,2	152,2	153,4
- Aantallen wo incl. extranei en deeltijdstudenten	vwo	164,4	163,7	164,7	163,5	162,1
	zorg (pro en lwoo)	112,6	112,2	112,9	114,4	116,9
	vmbo-groen	19,7	19,0	18,3	18,3	19,0
	lwoo-groen	14,7	14,0	13,6	13,5	13,5
	<b>Totaal vavo</b>	<b>15,4</b>	<b>17,1</b>	<b>16,5</b>	<b>14,7</b>	<b>14,4</b>
	<b>Totaal mbo</b>	<b>506,7</b>	<b>515,5</b>	<b>519,5</b>	<b>508,8</b>	<b>506,1</b>
	bbl	156,8	155,4	153,4	142,6	136,9
	bol-vt	313,2	322,0	327,3	328,3	335,1
	bol-dt	9,6	8,7	8,7	7,6	5,1
	bol-groen	16,9	17,7	18,6	18,6	18,5
	bbl-groen	10,2	11,7	11,5	11,7	10,5
	<b>Totaal hbo</b>	<b>382,9</b>	<b>402,4</b>	<b>415,9</b>	<b>423,3</b>	<b>421,1</b>
	hbo-vt	321,4	338,6	351,8	362,9	368,0
	hbo-dt	61,5	63,8	64,1	60,4	53,1
	waarvan hbo-groen	(8,0)	(8,5)	(8,9)	(9,1)	(9,3)
	<b>Totaal wo</b>	<b>219,2</b>	<b>231,7</b>	<b>240,7</b>	<b>243,8</b>	<b>239,8</b>
	wo	214,0	226,0	234,3	236,8	232,4
	wo-groen	5,2	5,7	6,4	7,0	7,4

**Tabel 2.2 Aantal leerlingen met leerlinggebonden financiering (x 1.000)**

Bron	2008	2009	2010	2011	2012	
OCW (DUO)						
<b>Toelichting</b>	In het (s)bao	22,1	21,8	21,1	20,1	19,2
- Leerlingen die vanuit een expertisecentrum begeleid worden	In het vo	14,5	15,8	15,7	19,2	19,6

# Leerlingen en studenten

## Verdeling derde leerjaar voortgezet onderwijs

Nederland kent twee hoofdroutes om via het voortgezet onderwijs (vo), onderwijs te volgen in het mbo of ho. Dit zijn de route vmbo-mbo en de route havo/vwo-hbo/wo. Veelal kiezen de leerlingen na de eerste twee leerjaren van het vo één van de twee routes. Deze keuze bepaalt in belangrijke mate de leerloopbaan van leerlingen en daarmee ook het uiteindelijke opleidingsniveau dat een leerling zal behalen. Leerlingen in het derde leerjaar vo zitten in het vmbo, het havo/vwo of behoren tot de categorie zorgleerlingen. In het laatste geval nemen zij deel aan het voortgezet speciaal onderwijs (vso), het praktijkonderwijs (pro) of krijgen zij leerwegondersteunend onderwijs (lwoo). Dit laatste in combinatie met een van de reguliere vormen van vmbo. Het aandeel zorgleerlingen is de laatste jaren bijna verdubbeld, van 9,3 procent in 1990 naar 17,5 procent in 2012. Het aandeel vmbo-leerlingen (exclusief lwoo) in het derde leerjaar van het vo was ruim 58 procent in 1990. In 2012 is dit aandeel gedaald naar ruim 38 procent. Het aandeel vmbo-leerlingen blijft al sinds 2010 steken op 38,5 procent. In het derde leerjaar van het vo was het aandeel havo/vwo-leerlingen in 1990 ruim 32 procent. In 2012 is dit toegenomen naar 44 procent. Hier geldt dat dit percentage het afgelopen jaar ook niet is veranderd.

Per schoolsoort varieert de verdeling van jongens en meisjes. In het vso, pro en lwoo stijgt het percentage meisjes tussen 1990 en 2008 opvallend. Daarna blijft het redelijk constant. In 1990 was de verhouding in het vso, pro en lwoo tussen jongens en meisjes 64:36. In 2012 bedraagt de verhouding 56:44. Ondanks de toename van het aandeel meisjes vormen de jongens in dit type onderwijs nog de meerderheid. In het derde leerjaar van het vmbo (exclusief lwoo) is het aandeel meisjes 47 procent in 2012, dit is al jaren min of meer constant. In het totaal van havo-3 en vwo-3 vormen meisjes de meerderheid met een aandeel van 52 procent in 2012.

**Figuur 2.11 | Verdeling in het 3e leerjaar vo**

In procenten van het totaal aantal leerlingen (incl. groen onderwijs)

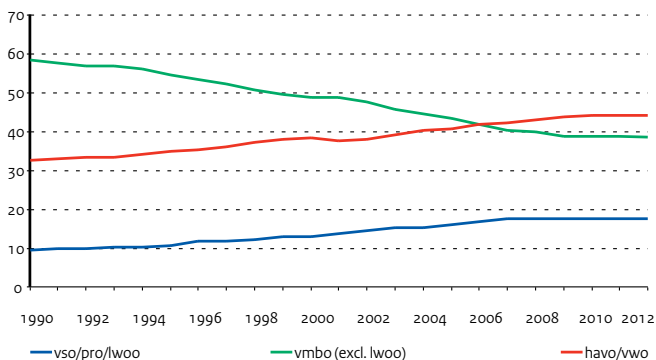

## Deelnemersstromen binnen het onderwijs

Deze paragraaf beschrijft de deelnemersstromen tussen twee opeenvolgende schooljaren (de directe doorstroom). In 2012 zijn ruim 192 duizend leerlingen uit het voortgezet onderwijs (vo) uitgestroomd (met en zonder diploma). Daarvan is bijna 50 procent doorgestroomd naar het middelbaar beroepsonderwijs (mbo), bijna 20 procent naar het hoger beroepsonderwijs (hbo) en 12 procent naar het wetenschappelijk onderwijs (wo). De overige leerlingen zijn voor het grootste gedeelte uit het bekostigde onderwijs gestroomd en een klein gedeelte is teruggeplaatst in het voortgezet speciaal onderwijs.

In 2012 stroomt van de vmbo-gediplomeerden 79,6 procent door naar de beroepsopleidende leerweg (bol) in het mbo en 8,5 procent naar de beroepsbegeleidende leerweg (bbl). Van de havo/vwo-gediplomeerden stroomt 80 procent door naar het hoger onderwijs.

Van de bijna 198 duizend deelnemers die het mbo in 2012 hebben verlaten (met en zonder diploma) is ruim 11 procent doorgestroomd naar het hbo. De rest volgde het jaar erop geen bekostigd onderwijs meer. In 2009 stroomden er nog 14 procent van de mbo'ers door naar hbo. Ook bij de doorstroom van hbo naar wo is een lichte daling te zien. In 2009 stroomde nog 9 procent van de hbo'ers door naar wo, terwijl dit in 2012 is gezakt naar 6,9 procent. Het mbo, hbo en wo gelden veelal als eindonderwijs.

**Figuur 2.12 | Deelnemersstromen naar vervolgonderwijs**

In procenten van gediplomeerden uit voorafgaand onderwijs (incl. groen onderwijs)

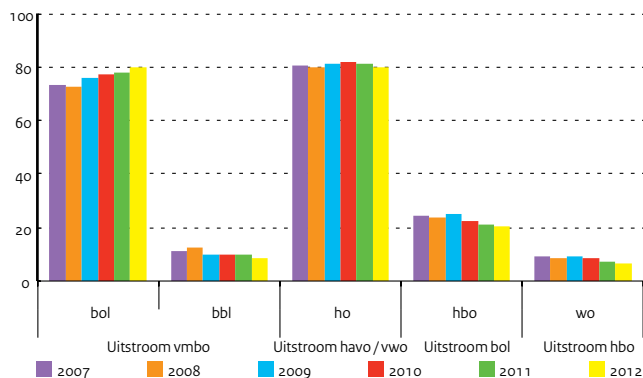

**Bron**

OCW (DUO)

**Toelichting**

- Inclusief groen onderwijs en exclusief vavo
- vso en pro: 15-jarige leerlingen
- pro: t/m 2001 svo mlk (15 jr)
- lwoo: t/m 1999 leerlingen uit ivbo, voor 2002 leerlingen uit svo lom (15 jr)
- Brugjaar havo/vwo bij havo opgeteld

**Tabel 2.3 | Deelname derde leerjaar vo naar geslacht (aantal x 1.000)**

		1990	2000	2008	2009	2010	2011	2012
<b>Totaal</b>		<b>203,1</b>	<b>203,8</b>	<b>207,9</b>	<b>205,8</b>	<b>203,6</b>	<b>206,9</b>	<b>210,1</b>
vso (15 jr)	Jongens	1,2	2,2	4,1	4,2	4,3	4,6	4,7
	Meisjes	0,6	1,0	1,7	1,8	1,8	1,7	1,9
pro (15 jr)	Jongens	1,4	2,4	3,3	3,3	3,1	3,1	3,0
	Meisjes	0,8	1,4	2,3	2,3	2,2	2,1	2,3
lwoo	Jongens	9,5	11,8	12,9	12,9	12,8	12,7	12,9
	Meisjes	5,4	7,5	11,9	11,6	11,5	11,8	11,9
vmbo (excl. lwoo)	Jongens	62,3	51,7	43,8	42,1	41,3	41,7	42,6
	Meisjes	56,2	47,7	38,6	37,5	37,1	38,0	38,3
havo	Jongens	16,3	20,1	22,8	23,2	23,0	23,7	24,3
	Meisjes	18,3	22,3	23,6	24,2	23,8	24,5	25,3
vwo	Jongens	15,1	16,1	19,6	19,9	20,0	20,3	20,0
	Meisjes	16,1	19,6	23,2	22,8	22,7	22,8	22,9

**Tabel 2.4 | Stromen tussen onderwijssoorten (aantal x 1.000)**

<b>Van</b>	<b>Naar</b>	<b>po</b>	<b>vo</b>	<b>mbo</b>	<b>hbo</b>	<b>wo</b>	<b>Geen onderwijs</b>
		2009	190,3	1,1			14,0
		2010	193,0	2,1			10,4
		2011	198,3	2,2			9,4
		2012	201,6	2,2			9,6
vo		2009	1,6	98,4	36,4	24,2	37,0
		2010	3,3	97,6	37,6	22,9	31,4
		2011	3,7	96,4	37,7	23,3	31,6
		2012	3,8	95,4	38,1	23,0	32,1
mbo		2009			24,1		147,0
		2010			23,5		171,5
		2011			22,7		180,8
		2012			22,5		175,3
hbo		2009		2,6		9,6	93,0
		2010		2,7		9,5	94,4
		2011		2,9		9,1	98,8
		2012		3,7		8,1	105,8
wo		2009			4,4		44,2
		2010			4,9		48,3
		2011			4,5		54,9
		2012			4,5		61,1
Geen onderwijs		2009	200,2	7,2	79,9	56,6	26,6
		2010	190,7	5,7	79,3	53,5	28,1
		2011	189,8	5,6	72,3	52,7	27,9
		2012	189,5	5,0	70,4	49,5	28,4

**Bron**

OCW (DUO: Onderwijsmatrices)

**Toelichting**

- Cijfers betreffen zowel gediplomeerden als ongediplomeerden
- Stromen tussen onderwijssectoren zijn alleen directe stromen
- Kleine stromen tussen onderwijssectoren zijn niet opgenomen: bijv. van mbo naar vo
- Inclusief groen onderwijs
- Stromen van en naar educatie zijn opgenomen onder geen onderwijs
- Zie bijlage Toelichting en Begrippen, deel C

# Leerlingen en studenten

## Slaagkans en verblijfsduur

De verwachte slaagkans is het verwachte percentage van de ingestroomde leerlingen/studenten dat uiteindelijk een diploma haalt in de betreffende onderwijssector. De verwachte slaagkans in 2012 van leerlingen in het voortgezet onderwijs (vo) is 83 procent, 1 procentpunt lager dan in 2011. Dit percentage schommelt de laatste jaren rond de 83 en 84 procent. Voor leerlingen in het middelbaar beroepsonderwijs (mbo) daalt de slaagkans de afgelopen jaren tot 67 procent. In 2012 is er weer een lichte stijging te zien in de slaagkans voor leerlingen in het middelbaar beroepsonderwijs, namelijk 70 procent. De slaagkans in het hoger beroepsonderwijs (hbo) is in 2012 met 3 procentpunt gedaald ten opzichte van 2011 naar 65 procent. In het wetenschappelijk onderwijs (wo) is de slaagkans met 2 procentpunt gedaald naar 68 procent in 2012. Vooral in het hbo is de laatste jaren een dalende trend zichtbaar.

De verwachte verblijfsduur van gediplomeerden in het vmbo, havo en vwo blijft sinds 2008 (en daarvoor ook al) redelijk constant. Het gaat hier om het gemiddeld aantal jaren dat een deelnemer onderwijs geniet. In het vmbo is de gemiddelde verblijfsduur in 2012 4,2 jaar, in het havo 5,3 en in het vwo 6,2 jaar. De verwachte verblijfsduur is in alle onderwijssoorten iets langer dan de nominale duur. Ook de verwachte verblijfsduur in het hbo is in de periode 2008-2012 redelijk constant. In het hbo is de verwachte verblijfsduur gemiddeld 4,7 jaar in 2012. De verwachte verblijfsduur in het wo daalt sinds 2010. In het wo is de verwachte verblijfsduur gemiddeld 4,9 jaar in 2012. Ten opzichte van 2011 is dit een daling van 0,4 jaar.

In 2009 is de totale verwachte onderwijsduur van een 5-jarige leerling bijna 18 jaar. In het Hoofdstuk 'Onderwijs internationaal' wordt de totale verwachte onderwijsduur van 5-jarige leerlingen in internationaal perspectief beschreven.

**Figuur 2.13 | Ontwikkeling aantal gediplomeerden**

Per onderwijssector, index met 2000 = 100 (incl. groen onderwijs)

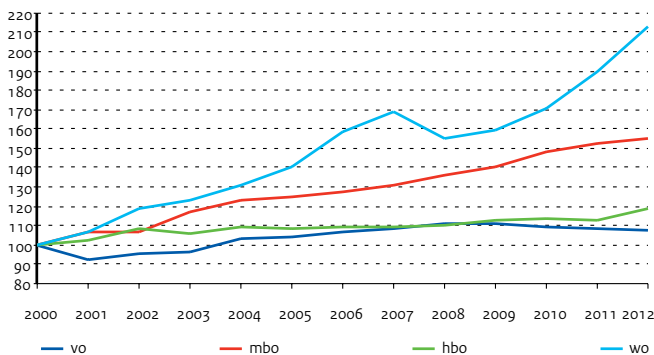

## Gediplomeerden

In de periode van 2000 tot en met 2012 is in bijna alle sectoren het aantal gediplomeerden gestegen. In 2012 haalden 457 duizend jongeren een diploma, verdeeld over bijna 175 duizend gediplomeerden in het voortgezet onderwijs, ruim 177 duizend in het mbo en 105 duizend in het hoger onderwijs. Jongeren die een diploma halen op havo/vwo of mbo 2 niveau hebben een zogenaamde startkwalificatie. Jongeren die niet in het bezit zijn van een startkwalificatie en die geen onderwijs volgen, worden aangemerkt als voortijdig schoolverlaters. In de themaparagraaf 'Voortijdig schoolverlaters' wordt dit onderwerp verder uitgewerkt.

De doorstroom van de gediplomeerden naar vervolgonderwijs nam over de hele linie met uitzondering van vmbo-gediplomeerden in 2012 iets af.

**Figuur 2.14 | Gediplomeerden naar bestemming**

Verdeling over bestemmingen, aantal x 1.000 (incl. groen onderwijs)

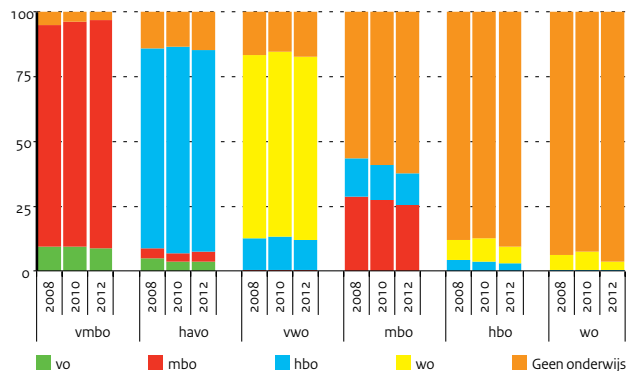



**Bron**

OCW (DUO)

**Toelichting**

- Het verwachte slaagpercentage van de ingestroomde leerlingen/studenten dat uiteindelijk een diploma haalt in de betreffende onderwijssector
- Zie bijlage Toelichting en Begrippen, deel C

**Bron**

OCW (DUO)

**Toelichting**

- Het gemiddeld aantal jaren dat een deelnemer onderwijs geniet
- Zie bijlage Toelichting en Begrippen, deel C

**Bron**

OCW (DUO)

**Toelichting**

- Gediplomeerd in het schooljaar dat eindigt in vermeld jaar
- Inclusief groen onderwijs en vavo
- Startkwalificatie: diploma behaald op niveau havo, vwo of mbo 2
- Verhoging aantal wo-gediplomeerden ten gevolge van uitfaseren oude structuur in 2007
- Zie bijlage Toelichting en Begrippen, deel C

**Tabel 2.5 | Verwachte slaagkans (in procenten)**

	2008	2009	2010	2011	2012
vo	83	84	84	84	83
mbo	71	74	68	67	70
hbo	69	74	70	68	65
wo	70	70	70	70	68

**Tabel 2.6 | Verwachte verblijfsduur gediplomeerden (in jaren)**

	2008	2009	2010	2011	2012
vmbo	4,1	4,1	4,1	4,2	4,2
havo	5,2	5,3	5,3	5,3	5,3
vwo	6,1	6,1	6,2	6,2	6,2
hbo	4,7	4,7	4,7	4,8	4,7
wo	5,6	5,5	5,5	5,3	4,9

**Tabel 2.7 | Gediplomeerden met en zonder startkwalificatie (aantal x 1.000)**

	2008	2009	2010	2011	2012
<b>Zonder startkwalificatie</b>					
vo (vmbo)	101,4	98,7	96,4	93,3	90,7
vmbo (bl+kl)	51,6	49,4	48,1	45,3	44,0
vmbo (gl+tl)	49,8	49,3	48,4	47,9	46,8
mbo (niveau 1)	13,7	13,1	15,6	16,1	16,3
bbl	6,0	6,1	7,8	8,2	7,7
bol-vt	7,2	6,4	7,3	7,5	8,3
bol-dt	0,5	0,6	0,5	0,4	0,4
<b>Met startkwalificatie</b>					
vo (havo/vwo)	79,4	81,9	81,5	83,8	84,0
havo	45,2	45,8	46,9	48,3	49,5
vwo	34,3	36,1	34,5	35,5	34,5
mbo (niveau 2 t/m 4)	141,9	148,3	154,3	158,5	160,9
bbl	52,7	58,9	63,0	64,1	63,6
bol-vt	85,6	86,1	87,6	90,7	93,7
bol-dt	3,6	3,3	3,8	3,7	3,7
hbo	60,4	61,7	62,2	61,7	65,0
hbo-vt	50,7	52,1	52,7	52,2	55,2
hbo-dt	9,7	9,6	9,5	9,4	9,8
wo	29,5	30,2	32,3	35,9	40,3



### Opleidingsniveau

In de afgelopen jaren is het opleidingsniveau van de bevolking van 25 tot en met 64 jaar geleidelijk aan gestegen. Zo had in 1996 ruim 62 procent een diploma op het niveau van de startkwalificatie (minimaal een diploma op havo/vwo of mbo 2 niveau), in 2011 was dat iets minder dan 72 procent. De stijging van het opleidingsniveau is vooral toe te schrijven aan het aandeel personen met een hbo- of een wo-diploma. Steeds meer vrouwen voltooien een opleiding in het hoger onderwijs en het opleidingsniveau van vrouwen is ook sterker gestegen dan dat van mannen. Dit is het duidelijkst zichtbaar bij personen van 25-34 jaar. In 1996 had 25 procent van de mannen en 22 procent van de vrouwen binnen deze leeftijdsgroep een hbo- of wo-diploma. In 2011 was dat respectievelijk 35 en 43 procent.

### Arbeidsparticipatie en werkloosheid

Ook het aandeel personen met een betaalde baan (netto arbeidsparticipatie) is steeds wat toegenomen. In 1996 was 63 procent van de Nederlandse bevolking (25-64 jaar) aan het werk, in 2000 gold dit voor 69 procent. Vanaf 2008 nam het aandeel werkenden met 74 procent niet verder toe en ook in 2011 had ongeveer driekwart van de bevolking een betaalde baan. Vooral steeds meer vrouwen participeren op de arbeidsmarkt. In 1996 had nog minder dan de helft van de vrouwen een betaalde baan; in 2011 was dat twee derde. Bij mannen is de netto arbeidsparticipatie in deze periode nauwelijks veranderd. De arbeidsparticipatie is hoger naarmate men hoger is opgeleid. Wel zijn de verschillen in arbeidsparticipatie tussen lager en hoogopgeleiden sinds 1996 wat afgenomen.

In 2011 ging het economisch gezien minder goed in Nederland, wat zijn weerslag had op de werkloosheid. Zo steeg het werkloosheidspercentage van de 25-64 jarigen van 4,7 procent in 2010 naar 4,8 procent in 2011. Ook bij het vinden of behouden van een betaalde baan speelt opleidingsniveau een rol. Onder hoogopgeleide 25-64 jarigen was het werkloosheidspercentage met 3,6 procent in 2011 iets lager dan in 2010. Bij degenen zonder een startkwalificatie, dus met uitsluitend basisonderwijs of een diploma op vmbo/mbo 1 niveau, lag dit percentage met 6,7 procent beduidend hoger, maar ook voor die groep is de werkloosheid iets afgenomen.

### Geslacht

Het verschil in opleidingsniveau tussen mannen en vrouwen is de afgelopen jaren steeds kleiner geworden; de 25-34-jarige vrouwen hebben hun mannelijke leeftijdsgenoten zelfs ingehaald. Op de arbeidsmarkt zijn de verschillen tussen mannen en vrouwen echter nog steeds groot. In 2011 was 82 procent van de 25-64 jarige mannen aan het werk; van de vrouwen was dit 65 procent. Naarmate men hoger opgeleid is, zijn deze verschillen tussen mannen en vrouwen kleiner. Bij de jongere generaties zijn de verschillen tussen mannen en vrouwen ook kleiner dan bij de oudere generaties. Aangezien er steeds meer vrouwen dan mannen zijn met een hbo- of wo-diploma zijn vrouwen ook wat betreft participatie op de arbeidsmarkt bezig met een inhaalslag. Vrouwen waren wat vaker werkloos dan mannen. Van de 25-64 jarige vrouwen was 5,0 procent werkloos, bij mannen was dit 4,7 procent.

**Figuur 2.15 | Opleidingsniveau Nederlandse bevolking**

In procenten van 25-34 jarige bevolking, naar opleidingsniveau

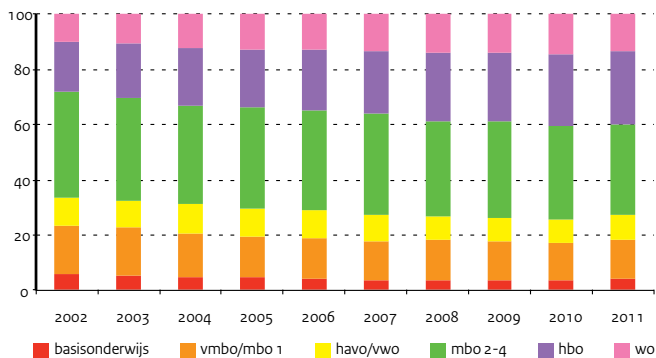

**Figuur 2.16 | Netto arbeidsparticipatie naar geslacht**

In procenten van 25-64 jarige bevolking, naar opleidingsniveau, 2011

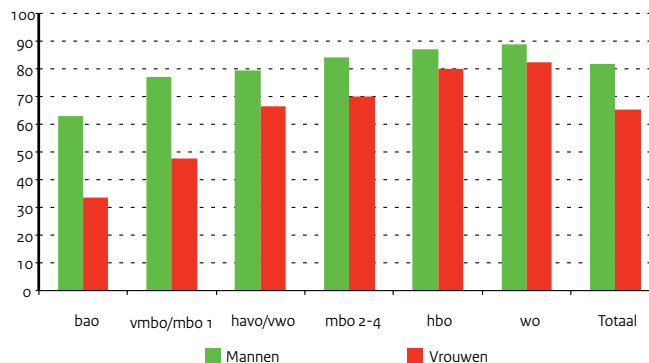

**Tabel 2.8 | Opleidingsniveau Nederlandse bevolking (leeftijd 25-64 jaar)**
**Bron**

CBS (Enquête Beroepsbevolking)

**Toelichting**

- Aandeel 'in procenten' naar opleidingsniveau
- vmbo/mbo 1: inclusief avo-onderbouw
- hbo: inclusief wo-bachelor

	1996	1998	2000	2007	2008	2009	2010	2011
<b>Bevolking (aantal x 1.000)</b>	<b>8.585</b>	<b>8.731</b>	<b>8.856</b>	<b>9.011</b>	<b>9.018</b>	<b>9.017</b>	<b>9.011</b>	<b>8.984</b>
Basisonderwijs	11,9	11,2	11,1	7,5	7,5	7,6	7,6	7,8
vmbo/mbo 1	25,4	24,4	23,6	20,0	20,1	19,6	19,2	19,6
havo/vwo	8,0	8,0	8,1	7,9	7,3	6,9	7,0	7,8
mbo 2-4	32,7	32,7	32,1	34,1	33,6	33,8	33,3	32,2
hbo	14,3	14,9	15,8	18,2	19,2	19,9	20,4	20,6
wo	7,3	8,4	8,8	11,2	11,4	11,4	11,7	11,2
Onbekend	0,3	0,4	0,5	1,0	0,8	0,7	0,9	0,9

**Tabel 2.9 | Arbeidsparticipatie en werkloosheid Nederlandse bevolking (leeftijd 25-64 jaar)**
**Bron**

CBS (Enquête Beroepsbevolking)

**Toelichting**

- Aandeel 'in procenten' naar opleidingsniveau
- vmbo/mbo 1: inclusief avo-onderbouw
- hbo: inclusief wo-bachelor
- Netto arbeidsparticipatie: werkzame beroepsbevolking 'in procenten' van de bevolking
- Werkloosheidspercentage: percentage van de beroepsbevolking dat niet werkt
- De Enquête Beroepsbevolking is een steekproefonderzoek onder personen die in Nederland wonen, met uitzondering van personen in instellingen en tehuizen
- Er wordt informatie verzameld over de situatie van personen op de arbeidsmarkt

	1996	1998	2000	2007	2008	2009	2010	2011
<b>A) Netto arbeidsparticipatie</b>								
<b>Totaal</b>	<b>63</b>	<b>67</b>	<b>69</b>	<b>72</b>	<b>74</b>	<b>74</b>	<b>74</b>	<b>74</b>
Basisonderwijs	36	39	42	44	46	46	45	47
vmbo/mbo 1	51	54	56	59	61	61	61	62
havo/vwo	65	69	72	70	74	75	73	73
mbo 2-4	70	73	75	76	77	77	77	77
hbo	78	81	81	84	85	84	84	84
wo	84	87	88	84	86	86	86	86
<b>B) Werkloosheidspercentage</b>								
<b>Totaal</b>	<b>6,7</b>	<b>4,6</b>	<b>3,3</b>	<b>3,9</b>	<b>3,2</b>	<b>4,0</b>	<b>4,7</b>	<b>4,8</b>
Basisonderwijs	13	11	7	7	6	7	9	8
vmbo/mbo 1	9	6	4	5	4	5	7	6
havo/vwo	8	5	4	6	4	5	5	6
mbo 2-4	5	4	3	4	3	4	4	5
hbo	5	3	3	2	2	3	3	3
wo	5	3	2	3	3	3	4	4

**Tabel 2.10 | Opleidingsniveau Nederlandse bevolking naar geslacht (25-34 jaar)**
**Bron**

CBS (Enquête Beroepsbevolking)

**Toelichting**

- Aandeel 'in procenten' met een hbo- of wo-diploma

	1996	1998	2000	2007	2008	2009	2010	2011
<b>Aandeel met diploma hoger onderwijs</b>								
<b>Totaal</b>	<b>23</b>	<b>26</b>	<b>28</b>	<b>36</b>	<b>39</b>	<b>39</b>	<b>40</b>	<b>39</b>
Mannen	25	26	29	34	36	36	37	35
Vrouwen	22	25	27	38	41	42	43	43

# Instellingen en personeel

## Aantal instellingen

Het aantal instellingen in het primair en voortgezet onderwijs neemt de laatste jaren licht af. In het (voortgezet) speciaal onderwijs ((v)so) is het aantal vestigingen tussen 2002 en 2009 toegenomen. Hiervoor zijn twee redenen. De Justitiële Jeugd Inrichtingen (JJI's) worden vanaf 2002 als onderwijsinstelling gezien. Daarnaast is het door een wijziging van de Wet op de Expertise Centra (WEC) vanaf augustus 2003 voor (v)so-scholen formeel mogelijk geworden nevenvestigingen op te richten. Het aantal instellingen voor beroeps- en volwasseneneducatie en het hoger beroepsonderwijs is gedaald in de periode 1999-2011. In het hbo geldt dat deze sterkere daling (ten opzichte van bve) het gevolg is van fusies. Hierbij moet wel de kanttekening geplaatst worden dat er alleen naar instellingen gekeken wordt en niet naar het aantal vestigingen. In het wetenschappelijk onderwijs is het aantal instellingen steeds gelijk gebleven.

## Gemiddelde omvang van instellingen

Ondanks de gestage daling van het aantal instellingen in het primair onderwijs blijft het gemiddelde aantal leerlingen de laatste jaren redelijk constant, in 2012 was dit 219. De gemiddelde schoolgrootte in het voortgezet onderwijs blijft vanaf 2008 langzaam toenemen. De gemiddelde instelling in het voortgezet onderwijs telde in 2012 1.441 leerlingen. Bij bve is in de afgelopen jaren de gemiddelde omvang nog licht toegenomen als gevolg van enkele fusies. De gemiddelde omvang van de hogescholen en universiteiten is in het verleden sterk gestegen, maar in 2011 voor het eerst gedaald door een daling van de aantallen studenten.

## Personeel

De werkgelegenheid in het onderwijs (po, vo en bve) bedraagt in 2012 ruim 240 duizend voltijdbanen. Dat betekent dat in één jaar de werkgelegenheid met bijna 10 duizend voltijdbanen is afgenomen. De dalende trend is voor po en vo reeds in 2010 begonnen, bij bve was er in 2011 voor het eerst sprake van een daling.

Voor hbo en wo is de personeelssterkte tot en met 2011 bekend. De werkgelegenheid is hier in de afgelopen jaren nog toegenomen.

De gemiddelde leeftijd van het onderwijspersoneel in po, vo en bve is in de afgelopen 10 jaren sterk toegenomen. In het afgelopen jaar is het aandeel 50-plussers alleen in het po nog iets verder toegenomen. In de bve-sector en in het vo is het aandeel in 2012 constant gebleven. Het aandeel 50-plussers is nog steeds het hoogst in de bve-sector met 58 procent.

Figuur 2.17 | Aantal instellingen, inclusief groen

Index met 2000=100 (bij (v)so betreft het vestigingen)

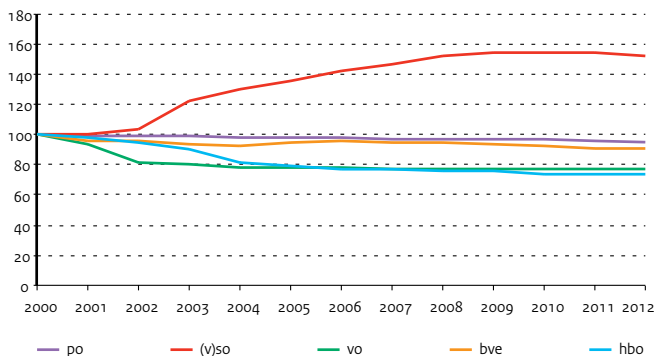

Figuur 2.18 | Leeftijdverdeling van docenten

Aantal fte's per leeftijdsjaar, 2002 en 2012

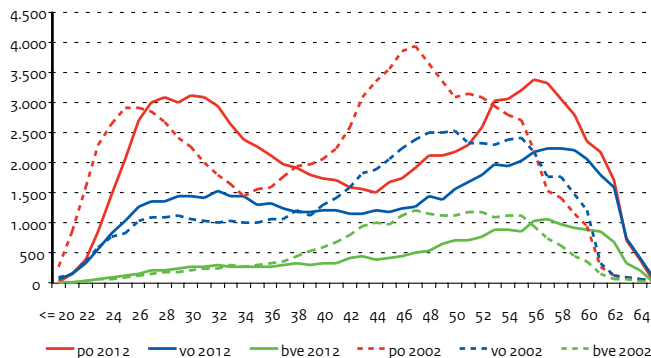

**Bron**

OCW (DUO)

**Toelichting**

- Exclusief groen onderwijs
- B) Aantal onderwijsdeelnemers volgens Tabel 2.1 gedeeld door aantal instellingen

**Tabel 2.11 | Onderwijsinstellingen, aantal en omvang**

	2008	2009	2010	2011	2012
<b>A) Aantal onderwijsinstellingen</b>					
po scholen	7.528	7.515	7.480	7.434	7.360
vo scholen	647	644	646	646	645
bve	60	59	58	57	57
hbo	36	36	35	35	35
wo	12	12	12	12	12
<b>B) Gemiddelde omvang van onderwijsinstellingen</b>					
po scholen	221	221	220	219	219
vo scholen	1.391	1.401	1.406	1.421	1.441
bve	7.994	8.238	8.438	8.395	8.370
hbo	10.412	10.942	11.629	11.835	11.765
wo	17.833	18.836	19.526	19.734	19.367

**Bron**

Diverse bronnen; zie volgende hoofdstukken

**Toelichting**

- Totaal personeel, dus zowel directie-, onderwijzend en onderwijsondersteunend personeel
- Personeel wo: onderwijs+onderzoek en incl. 3e geldstroom
- Exclusief groen onderwijs
- Zie bijlage Toelichting en Begrippen, deel D

**Bron**

OCW (DUO)

**Tabel 2.12 | Personeel**

	2008	2009	2010	2011	2012
<b>A) Personeelssterkte in (fte's x 1.000)</b>					
po	133,4	135,5	133,3	127,5	122,5
vo	85,7	88,0	86,5	85,2	83,7
bve	38,5	38,5	38,7	37,4	35,4
hbo	28,4	29,3	29,9	30,8	--
wo	37,7	39,1	39,8	39,7	--

**Tabel 2.13 | Leeftijdverdeling docenten binnen onderwijssectoren po en vo (fte's x 1.000)**

	2008	2009	2010	2011	2012
<b>A) Primair onderwijs</b>					
<25 jaar	6,2	6,2	5,1	3,7	2,9
25-34	28,9	30,0	30,0	29,1	28,0
35-44	17,9	18,2	18,0	17,9	18,1
45-54	30,1	29,4	27,2	24,8	22,7
>55	19,1	21,1	22,4	22,8	23,1
<b>B) Voortgezet onderwijs</b>					
<25 jaar	2,4	2,5	2,3	2,1	2,0
25-34	13,2	13,8	13,9	13,7	13,8
35-44	11,9	12,1	12,0	12,0	12,2
45-54	19,4	18,8	17,4	16,3	15,4
>55	15,9	17,2	17,5	17,7	17,6

# Instellingen en personeel

## Vacatures

In het primair onderwijs is in het schooljaar 2011/12 het aantal openstaande vacatures verder gedaald. Waren er in het schooljaar 2010/11 nog 400 openstaande vacatures, in het schooljaar 2011/12 is dat gedaald naar 370. Deze daling wordt vooral veroorzaakt door een daling van het aantal openstaande vacatures voor leraren. In het schooljaar 2011/12 waren er in het primair onderwijs nog 170 openstaande vacatures voor leraren, ongeveer 30 minder dan in het schooljaar daarvoor. Scholen in de grote steden hebben relatief meer openstaande vacatures dan scholen in de rest van het land. Vooral in Flevoland en Utrecht staan meer vacatures open. In het voortgezet onderwijs is het aantal openstaande vacatures constant gebleven op 260, waarvan 210 voor leraren. Ook in het voortgezet onderwijs zijn er regionale verschillen, vooral scholen in Almere en in de Gooi- en Vechtstreek hebben relatief gezien meer moeite om hun lerarenvacatures in te vullen.

## Werkloosheid

Sinds 2005 zijn onderwijswerkgevers zelf verantwoordelijk voor de re-integratie van hun werkloze ex-werknemers. De werkloosheid in de overheids- en onderwijssectoren is laag. Wel is ten opzichte van 2010 in 2011 bij de onderwijssectoren het aantal personen met een WW-uitkering bijna 20 procent (1258 personen) gestegen. Het jaar daarvoor was de stijging nog 3,8 procent.

## Arbeidsongeschiktheid

De Wet werk en inkomen naar arbeidsvermogen (WIA, de nieuwe WAO) is eind december 2005 ingevoerd. Het aantal lopende WIA-uitkeringen in het onderwijs bedroeg eind 2011 ruim 4.950. Naar verwachting groeit het WIA-bestand de komende jaren verder. Het WAO-bestand zal daarentegen geleidelijk afnemen, vooral doordat uitkeringsgerechtigden de pensioen-gerechtigde leeftijd bereiken. Eind 2011 waren er ruim 10.300 minder WAO-uitkeringen dan eind 2007. In diezelfde periode nam het aantal WIA-uitkeringen met ruim 3.500 toe.

Per saldo is het aantal arbeidsongeschiktheidsuitkeringen (WAO en WIA) in de periode 2007 – 2011 dus flink afgenomen (-22%).

## Ziekteverzuim in primair en voortgezet onderwijs

Het ziekteverzuim in primair onderwijs schommelt de laatste jaren rond de 6,0 procent. In 2011 is het verzuim in het basisonderwijs echter gestegen naar 6,5 procent. In het speciaal onderwijs is het verzuim licht gestegen tot 6,8 procent in 2011. In het voortgezet onderwijs is het ziekteverzuim ook licht gestegen, van 5,2 procent in 2009 via 4,9 procent in 2010 weer naar 5,2 procent in 2011. In het middelbaar beroepsonderwijs is het ziekteverzuim in 2011 gedaald naar 5,7 procent (was 5,9 procent). Bij de hbo instellingen is met 4,2 procent het verzuim gelijk gebleven. In het wo is er ook sprake van een gelijkblijvend verzuim op 3,0 procent. Bij de onderzoeksinstellingen is een stijging te zien van 2,7 procent naar 3,1 procent.

Figuur 2.19 | Onvervulde vacatures in po en vo

Als percentage van de werkgelegenheid, 2011/12

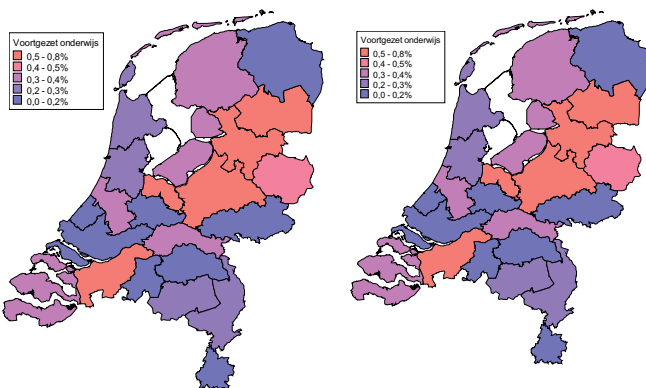

Figuur 2.20 | Instroom in de lerarenopleiding

Aantal x 1.000

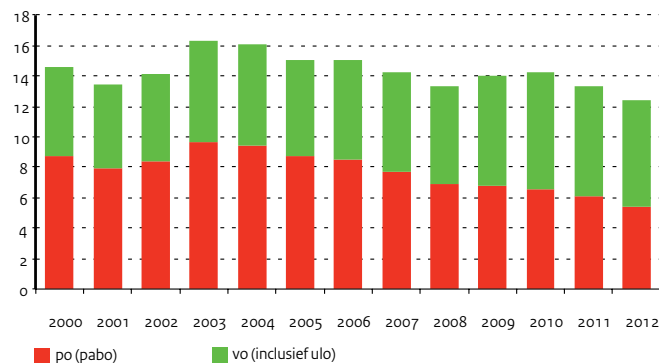

**Bron**

ECORYS / ResearchNed,  
Arbeidsmarktbarometer po, vo en mbo

**Tabel 2.14 | Gemiddeld aantal openstaande vacatures**

	2008	2009	2010	2011	2012
<b>Primair onderwijs (totaal)</b>	<b>720</b>	<b>1.010</b>	<b>540</b>	<b>400</b>	<b>370</b>
Directiepersoneel	190	210	160	150	150
Leraren	410	670	320	200	170
Onderwijsondersteunend personeel	120	130	60	50	50
<b>Voortgezet onderwijs (totaal)</b>	<b>530</b>	<b>250</b>	<b>350</b>	<b>260</b>	<b>260</b>
Directiepersoneel	50	40	50	30	30
Leraren	400	160	270	210	210
Onderwijsondersteunend personeel	80	50	30	20	20
<b>Totaal po en vo</b>	<b>1.250</b>	<b>1.260</b>	<b>890</b>	<b>660</b>	<b>630</b>
waarvan leraren	810	830	590	410	380

**Bron**

UWV

**Tabel 2.15 | Aantal ww'ers in de onderwijssectoren**

	2007	2008	2009	2010	2011
po	2.697	2.519	2.619	2.682	3.226
vo	1.270	1.298	1.253	1.402	1.720
<b>mbo</b>	<b>633</b>	<b>684</b>	<b>888</b>	<b>845</b>	<b>1063</b>
hbo	450	439	496	512	623
wo	664	579	838	899	957
onderzoeksinstituten	38	37	41	30	39
<b>Totaal</b>	<b>5.752</b>	<b>5.556</b>	<b>6.135</b>	<b>6.370</b>	<b>7.628</b>

**Bron**

UWV

**Toelichting**

- WIA staat voor Wet inkomen naar arbeidsvermogen
- Peildatum 31 december

**Tabel 2.16 | Aantal arbeidsongeschikten, WAO of WIA, in de onderwijssectoren**

	2007	2008	2009	2010	2011
Totaal	31.059	29.196	27.538	26.167	24.247
WAO	29.635	26.914	24.379	22.044	19.283
WIA	1.424	2.282	3.159	4.123	4.964
Primair onderwijs	13.593	12.910	12.816	12.318	11.559
Voortgezet onderwijs	8.001	7.355	6.298	5.833	5.269
Beroepsonderwijs en volwasseneducatie	4.862	4.554	4.267	4.052	3.733
Hoger beroepsonderwijs	2.075	1.964	1.857	1.782	1.655
Wetenschappelijk onderwijs	2.400	2.292	2.186	2.069	1.923
Onderzoeksinstituten	128	121	114	113	108

**Bron**

Regioplan, DUO, VO-raad, het  
Arboservicepunt BVE, HBO-raad (Zestor),  
VSNU en WVOI

**Toelichting**

- Percentage van de totale arbeidstijd die men door ziekte niet heeft gewerkt
- In 2009 zijn de cijfers gebaseerd op CASO en dekken voor het primair onderwijs 75 procent van de instellingen en voor het voortgezet onderwijs ongeveer 65 procent
- In 2011 zijn de cijfers gebaseerd op het programma van Eisen op grond waarvan de instellingen aan DUO aanleveren. De dekking in het primair onderwijs is 97,5 procent van de instellingen en voor het voortgezet onderwijs 82,5 procent. Deze cijfers zijn voorlopig
- Zie bijlage Toelichting en Begrippen, deel D

**Tabel 2.17 | Percentage ziekteverzuim in het onderwijs**

	2007	2008	2009	2010	2011
bao	5,9	6,0	6,0*	6,1	6,5**
so	6,8	6,7	6,7*	6,5	6,8**
vo	5,1	5,1	5,1*	4,9	5,2**
mbo	5,7	5,8	5,8	5,9	5,7
hbo	4,5	4,7	4,3	4,2	4,2
wo	3,1	3,1	3,0	3,0	3,0
Onderzoeksinstituten	3,0	3,1	3,2	2,7	3,1

# Instellingen en personeel

## Deelname aan lerarenopleidingen

De instroom in de lerarenopleiding basisonderwijs is in de afgelopen jaren gedaald. Als gevolg hiervan daalt ook het bijbehorende aantal gediplomeerden.

Bij de lerarenopleidingen voortgezet onderwijs is de instroom in de afgelopen twee jaren ook gedaald. Maar door de groei van de instroom in eerdere jaren neemt het aantal gediplomeerden hier nog steeds toe.

Een toenemend aandeel van de instroom en uitstroom voor de lerarenopleidingen voortgezet onderwijs is afkomstig uit de universitaire lerarenopleidingen. Binnen deze universitaire lerarenopleidingen is het aandeel van communicatie/maatschappijleer gegroeid van 13 procent in 2007 naar 23 procent in 2011. Het aandeel van Moderne en klassieke talen en van Aardrijkskunde/geschiedenis is gedaald tot respectievelijk 21 procent en 24 procent.

## Arbeidsmarktsituatie pas afgestudeerden lerarenopleiding

83 procent van de leraren die in 2009 zijn afgestudeerd aan een lerarenopleiding basisonderwijs, had een half jaar na afstuderen een baan in het onderwijs. (Iemand is werkzaam in het onderwijs als hij of zij 12 uur of meer in het onderwijs werkt.)

Wel zijn er bij de afgestudeerden van de lerarenopleiding basisonderwijs regionale verschillen. Pas afgestudeerden in het westen van het land vinden sneller een baan in het onderwijs dan pas afgestudeerden in het noorden van Nederland. In Flevoland (inclusief Almere) had 98 procent van de afgestudeerden van de lerarenopleiding basisonderwijs binnen een halfjaar een baan in het onderwijs gevonden, terwijl dat in Groningen rond de 65 procent is.

Van de leraren die in 2009 zijn afgestudeerd aan de lerarenopleiding voortgezet onderwijs, had bijna driekwart (73 procent) een half jaar na afstuderen een baan in het onderwijs. Van de afgestudeerden van de universitaire lerarenopleiding is dit aandeel hoger, 83 procent.

De regionale verschillen bij de afgestudeerden van de lerarenopleiding voortgezet onderwijs zijn iets kleiner dan in het basisonderwijs. In Groningen heeft twee derde (66 procent) van de afgestudeerden een half jaar later een baan in het onderwijs; in het westen van Nederland geldt dit voor zo'n 80 procent van de afgestudeerden.

Figuur 2.21 | Gediplomeerden universitaire lerarenopleidingen

Aantal x 1.000

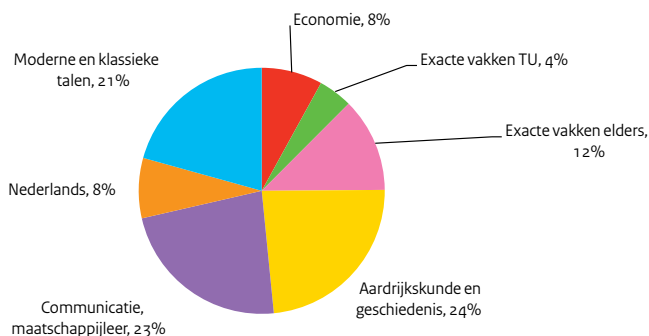



**Bron**

OCW (DUO: 1 cijfer HO 2012)

**Toelichting**

- ulo: universitaire lerarenopleiding
- Zie bijlage Toelichting en Begrippen, deel D

**Tabel 2.18 | Eerstejaars en afgestudeerden van de lerarenopleiding**

	2008	2009	2010	2011	2012
<b>Eerstejaars lerarenopleiding bao</b>	<b>6.870</b>	<b>6.740</b>	<b>6.620</b>	<b>6.060</b>	<b>5.420</b>
Voltijd	6.080	5.920	5.710	5.400	4.880
Deeltijd	790	820	910	660	540
<b>Gediplomeerden lerarenopleiding bao</b>	<b>6.560</b>	<b>5.880</b>	<b>5.320</b>	<b>5.080</b>	<b>4.980</b>
Voltijd	5.050	4.580	4.230	4.100	3.910
Deeltijd	1.510	1.300	1.090	980	1.070
<b>Eerstejaars lerarenopleidingen vo</b>					
<b>(hbo: eerstejaars, ulo: ingeschrevenen)</b>	<b>6.510</b>	<b>7.240</b>	<b>7.620</b>	<b>7.240</b>	<b>6.960</b>
hbo-vt	4.170	4.520	4.570	4.340	4.240
hbo-dt	1.230	1.390	1.440	1.160	1.030
ulo	1.110	1.330	1.610	1.740	1.690
<b>Gediplomeerden lerarenopleidingen vo</b>	<b>4.620</b>	<b>4.760</b>	<b>5.240</b>	<b>5.620</b>	<b>6.170</b>
hbo-vt	2.350	2.560	2.780	2.890	3.020
hbo-dt	1.660	1.610	1.730	1.890	2.100
ulo	610	590	730	840	1.050

**Tabel 2.19 | Functiemix primair onderwijs (in voltijd banen, in procenten)**

	2008	2009	2010	2011	2012
<b>A) Basisonderwijs</b>					
Salarisschaal LA	98,5	98,1	93,1	85,9	82,1
Salarisschaal LB	1,4	1,9	6,8	14,0	17,8
Salarisschaal LC	0,1	0,1	0,1	0,1	0,2
<b>B) Speciaal basisonderwijs</b>					
Salarisschaal LA	0,4	0,5	0,4	0,2	0,3
Salarisschaal LB	97,7	97,3	96,0	93,2	91,3
Salarisschaal LC	1,9	2,2	3,6	6,6	8,4

**Tabel 2.20 | Functiemix voortgezet onderwijs (in voltijd banen, in procenten)**

	2008	2009	2010	2011	2012
<b>A) Voortgezet onderwijs binnen de Randstadregio's</b>					
Salarisschaal LB	64,3	57,6	48,2	36,6	36,7
Salarisschaal LC	19,4	25,9	33,8	43,0	42,9
Salarisschaal LD	16,0	16,3	17,8	20,2	20,3
Salarisschaal LE	0,3	0,3	0,3	0,2	0,2
<b>B) Voortgezet onderwijs buiten de Randstadregio's</b>					
Salarisschaal LB	64,5	63,1	61,4	57,1	56,0
Salarisschaal LC	18,0	19,5	20,5	22,9	23,7
Salarisschaal LD	17,2	17,2	17,7	19,8	20,1
Salarisschaal LE	0,2	0,3	0,3	0,2	0,2

**Bron**

OCW (DUO)

## 2 | Onderwijs nationaal

# Uitgaven

### Nationale uitgaven aan onderwijs

De totale onderwijsuitgaven bestaan uit de publieke en private uitgaven aan onderwijsinstellingen en uit de publieke uitgaven aan huishoudens, bedrijven en non-profit instellingen. Alleen de uitgaven voor onderwijsinstellingen die regulier onderwijs geven of ondersteunen zijn hier zichtbaar. De onderwijsuitgaven op deze pagina's worden weergegeven volgens verschillende definities, namelijk de totale overheidsuitgaven aan onderwijs (CBS), de nationale uitgaven (zowel publiek als privaat) aan onderwijsinstellingen (OESO), de totale nationale uitgaven (zowel publiek als privaat) aan onderwijs (CBS) en de OCW-uitgaven aan onderwijs.

### Revisie onderwijsstatistiek door het CBS

In 2008 zijn de statistieken over onderwijsuitgaven door het CBS gerevisieerd. De belangrijkste wijzigingen betreffen het opnemen van de uitgaven van huishoudens en bedrijven aan particuliere opleidingen van het particuliere onderwijs (in 2006 bijna 1,2 miljard euro) en de uitgaven van bedrijven voor duale leerlingen en stagiaires (in 2006 bijna 1,7 miljard euro). Daarnaast is de bestaande statistiek kritisch bekeken en dit heeft tot diverse verbeteringen geleid. Dit heeft in 2006 geleid tot een verhoging van de totale onderwijsuitgaven met 1,2 miljard euro. In 2012 heeft wederom een revisie plaatsgevonden over de gehele tijdreeks. De totale onderwijsuitgaven zijn hierbij naar boven bijgesteld. In de herziene cijfers zijn ontbrekende uitgaven toegevoegd en enkele bestaande onderdelen verbeterd. Ontbrekende uitgaven betreffen de uitgaven m.b.t. educatie aan 3-jarige kinderen in peuterspeelzalen en kinderdagopvang, de uitgaven aan huiswerkbegeleiding en bijlessen door huishoudens en Europese en overige internationale uitgaven voor onderwijs in Nederland. De nieuwe cijfers geven een beter en vollediger beeld van de onderwijsuitgaven.

Een nadere toelichting op de aansluiting van de onderwijsuitgaven van OCW op de internationale definities van de OESO en de definities van het CBS wordt gegeven in de bijlage.

### Financieringsstromen

Naast de rechtstreekse bekostiging door het ministerie van OCW krijgen onderwijsinstellingen inkomsten via gemeenten (onder andere voor educatie en voor de huisvesting van primair en voortgezet onderwijs) en van de onderwijsdeelnemers zelf. De laatste betreffen de cursus- en collegegelden die aan de regionale opleidingen centra (ROC's) en instellingen voor hbo en wo worden betaald.

### OCW-uitgaven als percentage van het BBP

De totale OCW-uitgaven aan onderwijs bedroegen in 2012 ruim 30,5 miljard euro. Dit is inclusief studiefinanciering en wo-onderzoek. Deze OCW-uitgaven wijken af van de CBS-cijfers, die op de OESO-definitie zijn gebaseerd. In 2012 bedroegen de onderwijsuitgaven van OCW 5,0 procent van het BBP (meest recente cijfers). Dit is met 0,1 procentpunt gedaald ten opzichte van 2011. De onderwijsuitgaven van OCW bedroegen in 2012 18 procent van de rijksuitgaven. Dit is een stijging van circa 0,2 procentpunten in vergelijking met 2011.

Figuur 2.22 | Overheidsuitgaven voor onderwijs

Uitgaven volgens CBS-definitie (x € 1 mld)

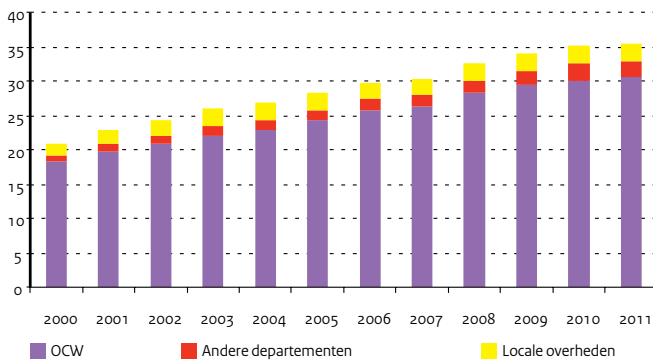

Figuur 2.23 | Uitgaven OCW als percentage van het BBP

Gesaldeerde uitgaven OCW, BBP volgens CBS Statline

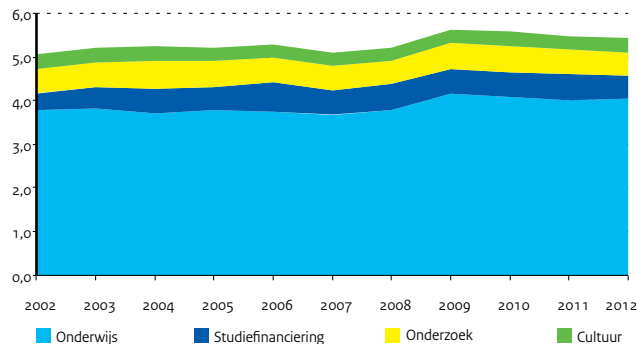

**Bron**

<http://statline.cbs.nl>

CBS 'Jaarboek Onderwijs in cijfers'

**Toelichting**

- De uitgaven in deze tabel zijn bepaald op basis van de in 2008 gereviseerde cijfers van het CBS voor de onderwijsstatistiek
- A) Voor een toelichting op het verband tussen de 'Onderwijsuitgaven OCW' en de 'Uitgaven OCW volgens CBS' zie Bijlage Tabel 14.3
- B) De percentages zijn berekend volgens de definities van de OESO

**Tabel 2.21 | Overheidsuitgaven voor onderwijs volgens CBS/OESO-definitie (x € 1 mln)**

	2007	2008	2009	2010	2011
<b>A) Uitgaven overheid totaal (CBS)</b>	<b>30.441</b>	<b>32.708</b>	<b>34.086</b>	<b>35.086</b>	<b>35.575</b>
OCW volgens CBS	26.211	28.232	29.413	30.006	30.568
Andere departementen (EZ en VWS)	1.830	1.956	2.064	2.483	2.445
Locale overheden	2.400	2.519	2.609	2.597	2.561
<b>B) Onderwijsuitgaven volgens CBS en OESO als percentage BBP</b>					
CBS (overheidsuitgaven aan onderwijs)	5,3	5,5	5,9	6,0	5,9
OESO (nationale uitgaven aan onderwijsinstellingen)	5,6	5,7	6,2	6,2	6,1
CBS (nationale uitgaven aan onderwijs)	6,2	6,4	6,9	6,9	6,8

**Bron**

Jaarverslagen OCW

**Toelichting**

- Bedragen samengesteld uit Tabel 14.1; gesaldeerd met bepaalde ontvangsten en naar rato toegerekende overige uitgaven
- Zie bijlage Toelichting en Begrippen, deel B

**Tabel 2.22 | Onderwijsuitgaven OCW, gesaldeerd en inclusief overige uitgaven (x € 1 mln)**

	2008	2009	2010	2011	2012
<b>Totaal OCW</b>	<b>28.448,8</b>	<b>29.501,4</b>	<b>29.902,9</b>	<b>30.412,0</b>	<b>30.506,5</b>
po	9.036,6	9.666,5	9.574,9	9.680,9	9.843,3
vo	6.543,9	6.853,7	7.048,8	7.048,0	7.236,9
bve	3.375,9	3.543,6	3.554,8	3.522,0	3.540,5
hbo	2.178,0	2.346,4	2.529,7	2.550,0	2.573,4
wo	3.709,8	3.822,7	3.873,7	3.986,6	4.042,4
sfb	3.604,6	3.268,5	3.321,0	3.624,6	3.270,0

**Bron**

BBP: CBS

Rijksuitgaven: Financiële Jaarverslagen van het Rijk

**Toelichting**

- Gesaldeerde uitgaven inclusief overige uitgaven OCW, conform Tabel 2.22
- Zie bijlage Toelichting en Begrippen, deel B

**Tabel 2.23 | Onderwijsuitgaven OCW ten opzichte van BBP en rijksuitgaven**

	2008	2009	2010	2011	2012
<b>Onderwijsuitgaven OCW (x € 1 mln)</b>	<b>28.448,8</b>	<b>29.501,4</b>	<b>29.902,9</b>	<b>30.412,0</b>	<b>30.506,5</b>
<b>BBP (tegen marktprijzen x € 1 mld)</b>	<b>594,5</b>	<b>573,2</b>	<b>588,7</b>	<b>602,0</b>	<b>610,8</b>
<b>Rijksuitgaven (x € 1 mld)</b>	<b>169,0</b>	<b>174,1</b>	<b>185,9</b>	<b>170,9</b>	<b>169,1</b>
<b>Totaal als percentage van het BBP</b>	<b>4,8</b>	<b>5,1</b>	<b>5,1</b>	<b>5,1</b>	<b>5,0</b>
Onderwijssectoren	4,2	4,6	4,5	4,4	4,5
Studiefinanciering	0,6	0,6	0,6	0,6	0,5
<b>Totaal als percentage van de rijksuitgaven</b>	<b>16,8</b>	<b>16,9</b>	<b>16,1</b>	<b>17,8</b>	<b>18,0</b>
Onderwijssectoren	14,7	15,1	14,3	15,7	16,1
Studiefinanciering	2,1	1,9	1,8	2,1	1,9

## 2 | Onderwijs nationaal

# Uitgaven

### Uitgaven per deelnemer

Het opleiden van jongeren is de hoofdtaak van het onderwijs. Bij gelijkblijvende onderwijskwaliteit zijn de uitgaven per deelnemer een indicatie van de doelmatigheid van het onderwijs. De groei van de uitgaven per deelnemer wordt in belangrijke mate bepaald door de loon- en prijsontwikkeling. De groei wordt verder beïnvloed door beleidsimpulsen in het onderwijs.

### Vergelijkbaarheid tussen onderwijssectoren

De OCW uitgaven per deelnemer maken een vergelijking in de tijd mogelijk. Een vergelijking tussen de onderwijssectoren is echter lastig. De opbouw van de OCW-uitgaven verschilt per sector. De volgende verschillen zijn relevant:

- In het primair en voortgezet onderwijs komt de huisvesting voor rekening van de gemeenten;
- In het primair onderwijs zijn de kosten van ambulante begeleiding van alle rugzakleerlingen exclusief mbo en inclusief het reguliere vo (inclusief pro, lwoo) opgenomen;
- In het bve, het hbo en het wo is de huisvestingsbijdrage onderdeel van de rijksbijdrage;
- Collegegelden (in hbo en wo) gaan van de deelnemers rechtstreeks naar de instellingen en maken geen deel uit van de rijksbijdrage.

### Bijdragen aan instellingen per deelnemer

Voor een vergelijking van de sectoren is het budget waarover de instellingen per deelnemer beschikken van belang. Het instellingsbudget per deelnemer geeft inzicht over welk bedrag de instelling per leerling in de verschillende sectoren beschikt. Dit budget is afkomstig van verschillende bronnen, waaronder OCW.

Dit instellingsbudget omvat zowel de rijksbijdrage, de gemeentelijke bijdrage als het collegegeld. In deze opsomming ontbreken de private bijdragen anders dan cursus- en collegegelden, zoals vrijwillige ouderbijdragen, sponsorgelden en dergelijke. Informatie hierover is nog niet per sector beschikbaar en daarom niet opgenomen in de bijdragen aan instellingen. Over de hele linie zijn de bijdragen aan instellingen per deelnemer tussen 380 (mbo) en ruim 2.000 (wo) euro hoger dan de OCW-uitgaven per deelnemer. Ook is er in alle sectoren sprake van een groei in de bijdragen aan instellingen per deelnemer sinds 2008.

### OCW-uitgaven per gediplomeerde

Als indicator voor de doelmatigheid van het onderwijsstelsel kunnen de OCW-uitgaven per sector gedeeld door het aantal gediplomeerden in beeld worden gebracht. Deze indicator relateert de uitgaven aan de kwaliteit van de uitstroom. Hierbij kan het diploma als een indicatie van kwaliteit worden opgevat. In het primair onderwijs zijn de OCW-uitgaven per gediplomeerde in 2012 gelijk gebleven ten opzichte van 2011, met 47.000 euro per gediplomeerde. Ook in het mbo zijn de uitgaven gelijk gebleven met 20.000 per gediplomeerde. In 2012 zijn de OCW-uitgaven per hbo- en wo-gediplomeerde gedaald. Voor hbo geldt dat dit met 2.000 euro is gedaald naar 39.000 euro, in het wo zelfs met 4.000 naar 36.000 euro ten opzichte van 2011.

Figuur 2.24 | OCW-uitgaven voor onderwijs per deelnemer

Per onderwijssoort, in prijzen 2012 (in euro's)

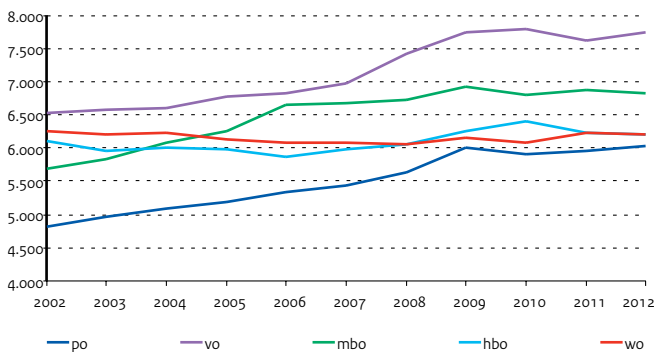

Figuur 2.25 | Bijdragen aan instellingen per deelnemer

Per onderwijssoort, in prijzen 2012 (in euro's)

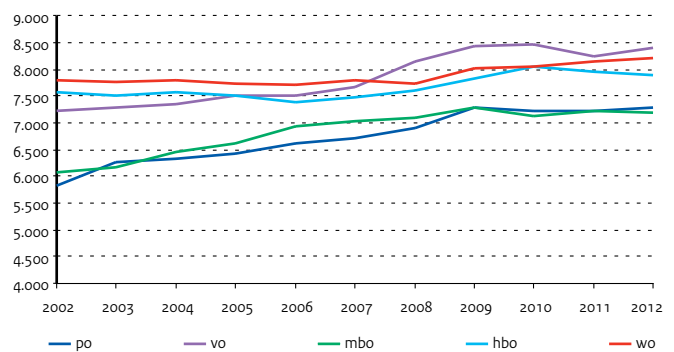

**Bron**

Jaarverslagen OCW

**Toelichting**

- Betreft gesaldeerde OCW-uitgaven zoals per onderwijssector aangegeven, exclusief overige uitgaven
- De OCW bekostiging bevat geen bedragen voor huisvesting po en vo, deze uitgaven lopen via de gemeenten
- De uitgaven WSF/WTOS per onderwijsdeelnemer betreffen bruto uitgaven gedeeld door onderwijsdeelnemers van het voltijd onderwijs
- Bedragen po zijn inclusief de kosten van rugzakleerlingen in het vo
- Zie bijlage Toelichting en Begrippen, deel B en C

**Tabel 2.24 | OCW-uitgaven per deelnemer (in lopende prijzen x € 1)**

	2008	2009	2010	2011	2012
<b>po</b>					
Uitgaven primair onderwijs per leerling	5.390	5.760	5.730	5.840	6.030
<b>vo</b>					
Uitgaven per leerling	7.110	7.410	7.550	7.460	7.730
<b>bve</b>					
Uitgaven mbo per deelnemer	6.450	6.640	6.580	6.750	6.820
<b>hbo</b>					
Uitgaven per student	5.800	6.000	6.200	6.100	6.200
<b>wo</b>					
Uitgaven per student	5.800	5.900	5.900	6.100	6.200
<b>Uitgaven WSF/WTOS per onderwijsdeelnemer</b>					
vo	210	100	70	70	70
bol	3.470	3.170	3.130	3.160	2.970
hbo	4.890	4.470	4.440	4.330	4.350
wo	4.740	4.320	4.510	5.760	4.450

**Tabel 2.25 | Bijdragen aan instellingen per deelnemer (in lopende prijzen x € 1)****Bron**

Jaarverslagen OCW

Nationale Rekeningen CBS

**Toelichting**

- Inclusief gemeentelijke bijdragen en collegegelden hbo en wo

	2008	2009	2010	2011	2012
po	6.600	7.000	7.000	7.100	7.300
vo	7.800	8.100	8.200	8.100	8.400
mbo	6.800	7.000	6.900	7.100	7.200
hbo	7.300	7.500	7.800	7.800	7.900
wo	7.400	7.700	7.800	8.000	8.200

**Tabel 2.26 | OCW-uitgaven per sector gedeeld door aantal gediplomeerden (in lopende prijzen x € 1)****Bron**

Jaarverslagen OCW

**Toelichting**

- Uitgaven OCW per deelnemer x aantal deelnemers / aantal gediplomeerden
- Gediplomeerden po zijn alle doorstromers naar het vo

	2008	2009	2010	2011	2012
po	48.000	51.000	49.000	47.000	47.000
vo	35.000	37.000	38.000	38.000	40.000
mbo	22.000	22.000	21.000	20.000	20.000
hbo	36.000	39.000	41.000	41.000	39.000
wo	42.000	44.000	43.000	40.000	36.000

# Schoolgrootte (menselijke maat)

## De menselijke maat in het onderwijs

Onderwijs wordt gegeven op scholen en in instellingen waar de betrokkenen elkaar kennen. Een school of instelling die “(...) overzichtelijk is, zodat de betrokkenen en de belanghebbenden zeggenschap en keuzevrijheid hebben en zich samen verantwoordelijk voelen voor de school en de lijnen van besluitvorming kort zijn”. Zo luidt de omschrijving van menselijke maat die het kabinet gebruikt (Kamerstukken II, 2008/09, 31 135, 16). Voor een belangrijk deel is dat een opdracht voor de scholen en instellingen zelf. Het kabinet wil eraan bijdragen dat scholen en instellingen zich op een menselijke maat organiseren. Een van de instrumenten daarvoor is de fusietoets. In de loop van 2011 is de wet op de fusietoets in werking getreden. Instellingen die willen fuseren dienen een voorstel in bij de minister, een onafhankelijke commissie brengt een advies uit over zo'n fusievoorstel. De fusietoets is vooral bedoeld om te waarborgen dat besturen of instellingen een zorgvuldig en door betrokkenen - personeelsleden, ouders, deelnemers en studenten - gedragen besluit nemen.

## Afname aantal besturen

Tussen 2000 en 2011 is het aantal besturen in vrijwel alle sectoren afgenomen. De sterkste daling in deze periode deed zich tussen 2000 en 2006 voor in het basisonderwijs en het voortgezet onderwijs. In het mbo en hbo werd vooral vóór 2000 gefuseerd. De laatste jaren is de situatie stabiel in het mbo en hbo. De afname in het basisonderwijs zet zich voort in de laatste jaren. In 2011 nam ook het aantal besturen in het vo weer af na een redelijk stabiele periode. De hoeveelheid van besturen hangt ook af van de provincies. Zo hebben Gelderland, Zuid- en Noord-Holland het meeste aantal po-besturen. De minste po-besturen zijn te vinden in Flevoland.

In de provincies Limburg en Groningen zijn het aantal besturen in de periode 2000-2012 gedaald met respectievelijk 68 en 60 procent.

## Gemiddeld aantal leerlingen naar samenstelling van het bestuur en de instelling

Het gemiddeld aantal leerlingen per bestuur groeit langzaam in vrijwel alle sectoren, behalve voor het mbo. Het aantal leerlingen per instelling, blijft redelijk constant de afgelopen jaren. De eerdere dalingen in aantallen leerlingen per instelling zijn meestal het gevolg van een fusie of door toename van het aantal studenten. In het wo is voor het eerst een daling te zien sinds enkele jaren.

## Gemiddeld aantal leerlingen per vestiging in het funderend onderwijs

Voor de leerling, deelnemer of student is de vestiging het gezicht van de instelling. Over de omvang van vestigingen zijn alleen cijfers voor het primair- en voortgezet onderwijs beschikbaar. Die omvang is al jaren stabiel. In het vo was in 2010 en in 2011 wel een lichte daling zichtbaar.

## Variatie in omvang

Gemiddelden vertellen maar een deel van het verhaal. Sommige leerlingen, deelnemers of studenten zitten op kleine instellingen, terwijl anderen op behoorlijke grote instellingen zitten. Ook de omvang van besturen, gemeten in aantallen deelnemers, loopt uiteen. In het basisonderwijs tellen 70 besturen minder dan 100 kinderen in 2012. Twintig besturen daarentegen hebben meer dan 4.000 kinderen op hun scholen zitten. In het voortgezet onderwijs tellen de meeste besturen tussen de 1.000 en 4.000 leerlingen. Vier besturen tellen meer dan 20.000 leerlingen.

Figuur 2.26 | Frequentieverdeling van besturen bo, sbao, (v)so en vo over groottecategorieën leerlingenaantallen 2012

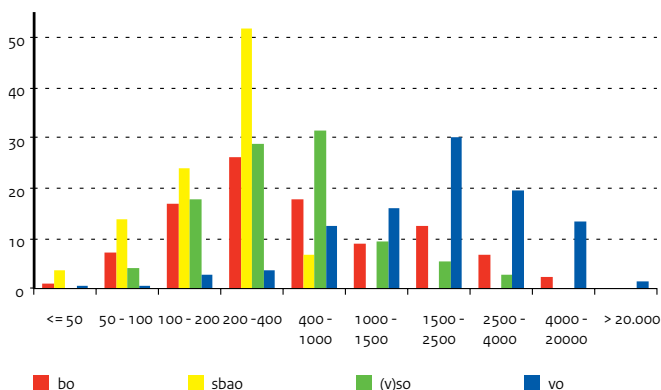

Figuur 2.27 | Aantal besturen met basisscholen per provincie, 2000 en 2012

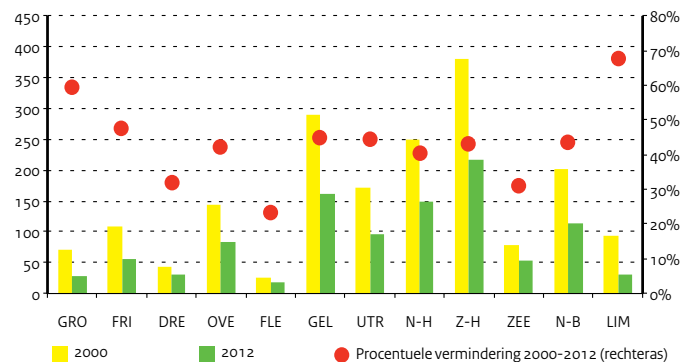

**Tabel 2.27 | Het gemiddeld aantal onderwijsdeelnemers naar samenstelling van de instelling**

Bron	2000	2008	2009	2010	2011	2012	
OCW (DUO)	bo	220	225	225	224	223	222
	sbao	140	141	139	139	137	135
<b>Toelichting</b>	(v)so	138	205	209	212	217	219
- Aantal onderwijsdeelnemers gedeeld door het aantal instellingen	vo	1.037	1.403	1.413	1.415	1.431	1.451
- Inclusief groen onderwijs	vo/mbo	6.124	7.148	7.332	6.810	6.639	6.739
	mbo	6.648	7.846	8.078	8.530	8.559	8.478
	hbo	5.924	9.647	10.147	10.757	10.952	10.902
	wo	12.925	17.152	18.146	18.907	19.097	18.770

**Tabel 2.28 | Het gemiddeld aantal leerlingen naar samenstelling van de vestiging**

Bron	2000	2008	2009	2010	2011	2012	
OCW (DUO)	bo	215	220	220	219	218	217
	sbao	116	126	126	129	128	127
<b>Toelichting</b>	(v)so	136	129	130	132	135	138
- Aantal onderwijsdeelnemers gedeeld door het aantal vestigingen	vo	631	725	725	712	707	707
- Inclusief groen onderwijs							

**Tabel 2.29 | Het gemiddeld aantal onderwijsdeelnemers naar samenstelling van het bestuur**

Bron	2000	2008	2009	2010	2011	2012	
OCW (DUO)	bo	589	861	886	891	896	909
	bo/sbao	2.959	3.772	3.834	3.845	3.746	3.708
<b>Toelichting</b>	bo/sbao/(v)so	3.639	5.819	5.960	5.716	5.714	5.660
- Aantal onderwijsdeelnemers gedeeld door het aantal besturen	bo/sbao/(v)so/vo	6.442	11.587	11.584	12.310	13.417	13.518
- Inclusief groen onderwijs	bo/sbao/vo	3.872	5.729	5.995	6.164	6.297	6.310
- Alleen de samenstellingen van besturen met in totaal meer dan 20.000 leerlingen zijn opgenomen	bo/vo	1.916	1.991	1.706	1.741	2.424	2.856
	(v)so	211	516	535	563	576	589
	vo	2.303	2.771	2.766	2.779	2.837	2.915
	vo/mbo	6.976	9.445	9.109	8.746	8.572	7.680
	mbo	7.267	8.286	9.037	9.357	9.184	9.563
	mbo/hbo	9.669	19.654	20.530	14.646	4.292	.
	hbo	5.898	9.293	9.778	11.085	11.680	11.426
	wo	12.925	13.451	14.001	14.724	15.513	16.005

**Tabel 2.30 | Ontwikkeling van het aantal besturen**

Bron	2000	2008	2009	2010	2011	2012	
OCW (DUO)	bo	1.672	952	911	896	874	853
	bo/sbao	67	119	117	116	118	117
<b>Toelichting</b>	bo/sbao/(v)so	19	31	31	33	34	33
- Aantal onderwijsdeelnemers gedeeld door het aantal besturen	bo/sbao/(v)so/vo	36	10	10	9	8	8
- Inclusief groen onderwijs	bo/sbao/vo	38	11	12	12	11	10
- Alleen de samenstellingen van besturen met in totaal meer dan 20.000 leerlingen zijn opgenomen	bo/vo	22	12	9	8	11	12
	(v)so	119	81	80	75	74	73
	vo	316	278	279	280	274	274
	vo/mbo	28	27	26	25	25	24
	mbo	42	37	37	38	38	38
	mbo/hbo	1	3	3	2	1	0
	hbo	52	35	48	35	49	37
	wo	13	13	13	13	13	13

## 2 | Onderwijs nationaal

# Passend onderwijs

### Speciaal onderwijs

Binnen het onderwijs bestaan er verschillende voorzieningen voor leerlingen die extra zorg en aandacht nodig hebben vanwege een handicap, stoornis of “ziekte”. In het primair onderwijs zijn er samenwerkingsverbanden Weer Samen Naar School, waarin basisscholen met een speciale school voor basisonderwijs samenwerken. In het voortgezet onderwijs werken scholen ook samen in samenwerkingsverbanden. Extra zorg wordt geboden in het praktijkonderwijs (pro) en in het leerwegondersteunend onderwijs (lwo). Voor leerlingen met specifieke handicaps en stoornissen is er de mogelijkheid om onderwijs te volgen in scholen voor speciaal onderwijs of voortgezet speciaal onderwijs, dan wel om met een leerlinggebonden financiering onderwijs te volgen in reguliere scholen.

Speciaal onderwijs is onderverdeeld in 4 clusters:

Cluster 1: onderwijs voor kinderen met een visuele beperking.

Cluster 2: onderwijs voor dove en slechthorende kinderen, kinderen met ernstige spraak/taalmoeilijkheden en kinderen met een stoornis in het autistisch spectrum waarbij de focus ligt op communicatie.

Cluster 3: onderwijs voor zeer moeilijk lerende kinderen, leerlingen met lichamelijke én/of verstandelijke beperkingen, langdurig zieke kinderen en leerlingen met epilepsie.

Cluster 4: onderwijs voor zeer moeilijk opvoedbare kinderen, kinderen met psychiatrische stoornissen of ernstige gedragsproblemen, langdurig zieke kinderen zonder een lichamelijke beperking.

### Groei speciaal onderwijs en leerlinggebonden financiering

Bij de invoering van de leerlinggebonden financiering – het rugzakje – was de verwachting dat het aantal leerlingen met een indicatie voor (voortgezet) speciaal onderwijs stabiel zou blijven. De inzet was dat 25 procent van de geïndiceerde leerlingen met een rugzak naar het reguliere onderwijs zou gaan, in plaats van naar het (voortgezet) speciaal onderwijs ((v)so). Zowel het totaal aantal leerlingen in het (voortgezet) speciaal onderwijs als het aantal leerlingen met een leerlinggebonden financiering bleef echter groeien.

De groei is met name zichtbaar vanaf de leeftijd van 12 jaar. In het basisonderwijs is het aantal leerlingen met een leerlinggebonden financiering gegroeid, maar sinds 2008 neemt dit aantal weer af. Vanaf 2008 is het aantal leerlingen in het so de laatste jaren relatief stabiel gebleven.

Zowel het aantal leerlingen met een leerlinggebonden financiering in het vo of mbo, als het aantal leerlingen in het voortgezet speciaal onderwijs groeit. Wel is er sprake van een minder sterke groei wanneer wordt vergeleken met de groei van een aantal jaar geleden

**Figuur 2.28 | Leerlinggebonden financiering**

Naar bao, sbao en vo (aantal x 1.000)

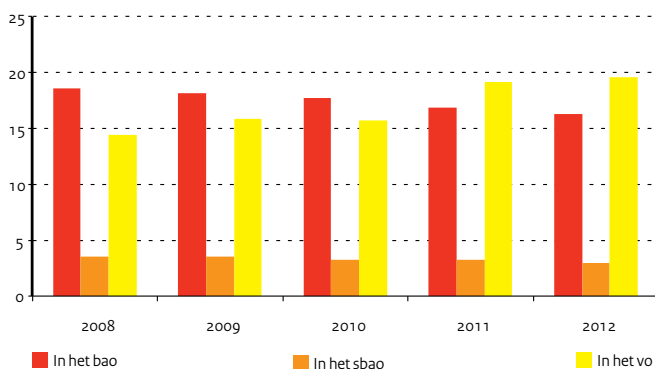

**Figuur 2.29 | Aantal leerlingen in het so en vso**

Aantal x 1.000

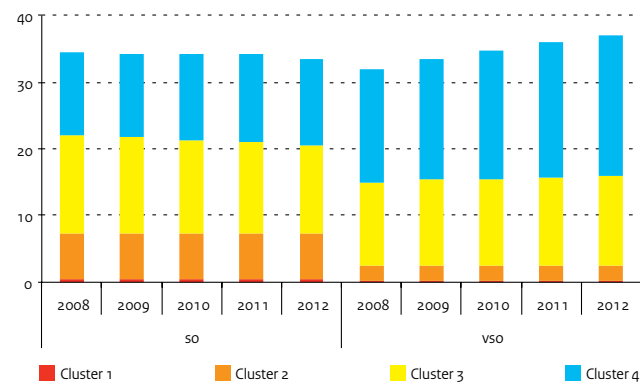



**Bron**

OCW (DUO: Leerlingentellingen)

**Toelichting**

- Peildatum 1 oktober

**Tabel 2.31 | Aantal leerlingen so en vso naar cluster, x 1.000**

	2008	2009	2010	2011	2012
<b>so</b>					
Cluster 1	0,5	0,5	0,5	0,5	0,5
Cluster 2	6,9	6,9	6,9	6,9	6,9
Cluster 3	14,7	14,3	14,0	13,7	13,1
Cluster 4	12,2	12,7	12,8	13,2	13,1
<b>vso</b>					
Cluster 1	0,2	0,3	0,3	0,2	0,3
Cluster 2	2,2	2,2	2,2	2,3	2,3
Cluster 3	12,5	12,9	12,9	13,3	13,4
Cluster 4	17,0	18,1	19,2	20,1	21,1
<b>Totaal</b>	<b>66,3</b>	<b>67,8</b>	<b>68,9</b>	<b>70,2</b>	<b>70,7</b>

# Voortijdig schoolverlaters

## Doelen

Het onderwijsbeleid is erop gericht om hoogwaardig onderwijs aan te bieden waarbij jongeren het beste uit zichzelf kunnen halen en hun talenten kunnen ontwikkelen. Het behalen van een startkwalificatie (een diploma op havo, vwo of mbo 2 niveau) staat daarbij voorop. Daarom richt Nederland zich op het terugdringen van het aantal nieuwe voortijdig schoolverlaters (vsv'ers). Minder vsv'ers betekent meer goed opgeleide jongeren die hun plek vinden in de samenleving en op de arbeidsmarkt. Daardoor kunnen zij optimaal bijdragen aan de maatschappij. Het kabinet Rutte I heeft de doelstelling voor het tegengaan van voortijdig schooluitval (vsv) aangescherpt. Het aantal nieuwe voortijdig schoolverlaters mag in 2016 maximaal 25.000 zijn. In 2011-2012 zijn er 36.250 nieuwe vsv'ers (voorlopige cijfers).

## Vernieuwde vsv-aanpak 2012-2015

Bij een aangescherpte vsv-doelstelling hoort een vernieuwde aanpak. Uitgangspunten hierbij zijn resultaatgerichtheid, administratieve eenvoud, continuïteit en borging van de vsv-aanpak na 2015. Bij het toekennen van prestatiesubsidie wordt vanaf schooljaar 2012-2013 gekeken naar procentuele normen die per school en niveau moeten worden gehaald. Hierbij wordt gekeken naar het aantal vsv'ers ten opzichte van het aantal deelnemers. Ook wordt vanaf 2012-2013 de meetsystematiek vernieuwd. Door gebruik te maken van meerdere informatiebronnen kan het merendeel van de jongeren die nu ten onrechte als vsv'er worden geteld uit de vsv-cijfers worden gehaald. Meer informatie over de nieuwe vsv-aanpak kunt u vinden op [www.aanvalopschooluitval.nl](http://www.aanvalopschooluitval.nl).

## RMC-regio's

Nederland is opgedeeld in 39 RMC-regio's (Meld- en Coördinatiefunctie). Met deze regio's zijn convenanten gesloten om het aantal nieuwe vsv'ers terug te dringen. De regio's laten zeer uiteenlopende resultaten zien. Kop van Noord-Holland (43,8 procent) en Walcheren (42,5 procent) hebben de grootste reductie behaald ten opzichte van 2005-2006. Elf regio's hebben een daling tussen de 30 en 40 procent behaald. In geen enkele regio is sprake van een stijging van het aantal vsv'ers ten opzichte van 2005-2006.

## Vier grootste gemeenten van Nederland

Amsterdam, Rotterdam, Den Haag en Utrecht zijn de vier grootste gemeenten van Nederland (G4). Zij hebben met specifieke situaties en problematiek te maken op vsv-gebied. Het percentage nieuwe vsv'ers ligt in de G4 hoger dan het landelijk gemiddelde (4,9 procent ten opzichte van het landelijk gemiddelde van 2,7 procent). Amsterdam en Rotterdam laten binnen de G4 de grootste daling zien (respectievelijk 39,2 en 26,8 procent). In Utrecht en Den Haag is de daling van het aantal nieuwe vsv'ers minder sterk (respectievelijk 24,7 procent en 24,2 procent).

## Aandachtswijken

In 2007 zijn 40 wijken aangewezen als aandachtswijken (voorheen bekend als Krachtwijken). Het vsv-percentage varieert in de aandachtswijken tussen de 3,9 en 9,5 procent en ligt daarmee in alle aandachtswijken hoger dan het landelijk gemiddelde (2,7 procent). Vijf aandachtswijken hebben een reductie van 50 procent of meer behaald. Vier aandachtswijken laten een reductie tussen de 40 en 50 procent zien. In één aandachtswijk is het aantal vsv'ers toegenomen ten opzichte van 2005-2006.

Figuur 2.30 | nationale doelstelling en realisatie

Nieuwe vsv'ers in absolute aantallen

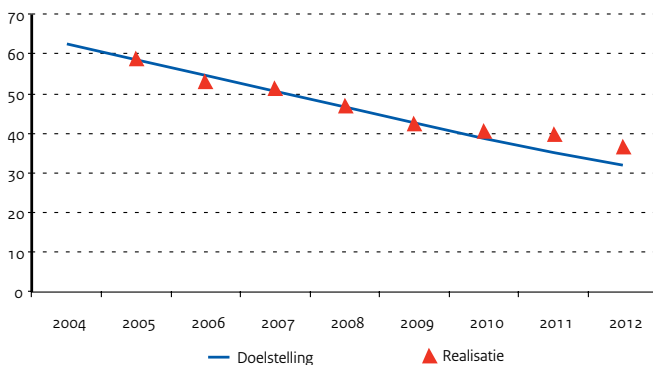

Figuur 2.31 | RMC-regio's, realisatie reductie nieuwe vsv'ers

Percentage in de leeftijdsgroep 12-23 jaar, 2011/12 ten opzichte van 2005/06

### Reductie

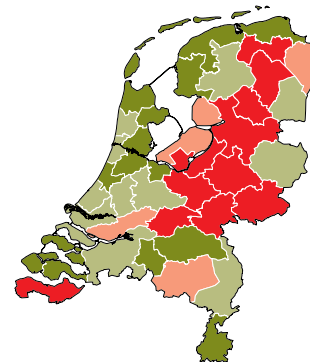
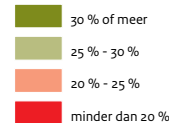

**Tabel 2.32 | Realisatie aantal nieuwe vsv'ers nationaal in aantallen en percentages**

	2002	2005/06	2006/07	2007/08	2008/09	2009/10	2010/11	2011/12	
<b>Bron</b> OCW (DUO)	<b>Realisatie (x 1.000)</b>	<b>71,0</b>	<b>52,7</b>	<b>50,9</b>	<b>46,8</b>	<b>41,8</b>	<b>39,9</b>	<b>39,1</b>	<b>36,2</b>
	Percentage vsv	5,5	4,1	3,9	3,6	3,2	3,0	3,0	2,7

**Toelichting**

- De cijfers van 2011/12 zijn gebaseerd op voorlopige cijfers
- Zie bijlage Toelichting en Begrippen, deel C

**Tabel 2.33 | RMC-regio's met de hoogste vsv reductie in 2011/12 t.o.v. 2005/06**

	2005/06		2009/10		2010/11		2011/12		
<b>Bron</b> OCW (DUO)	<b>RMC-regio</b>	<b>Aantal vsv</b>	<b>% vsv</b>	<b>Aantal vsv</b>	<b>% vsv</b>	<b>Aantal vsv</b>	<b>% vsv</b>	<b>Aantal vsv</b>	<b>% vsv</b>
	Kop van Noord-Holland	649	4,7	491	3,6	446	3,2	365	2,6
	Walcheren	440	4,7	302	3,3	327	3,5	253	2,8
	Noord-Groningen-Eemmond	327	3,5	252	2,9	218	2,5	206	2,4
	West-Friesland	770	4,5	639	3,7	515	3,0	493	2,8
	Agglomeratie Amsterdam	5.790	6,3	4.407	4,7	4.045	4,3	3.708	3,9

**Toelichting**

- De cijfers van 2011/12 zijn gebaseerd op voorlopige cijfers

**Tabel 2.34 | RMC-regio's met de laagste vsv reductie in 2011/12 t.o.v. 2005/06**

	2005/06		2009/10		2010/11		2011/12		
<b>Bron</b> OCW (DUO)	<b>RMC-regio</b>	<b>Aantal vsv</b>	<b>% vsv</b>	<b>Aantal vsv</b>	<b>% vsv</b>	<b>Aantal vsv</b>	<b>% vsv</b>	<b>Aantal vsv</b>	<b>% vsv</b>
	Achterhoek	886	3,4	698	2,6	771	2,9	768	2,9
	Zeeuwsch-Vlaanderen	313	4,0	274	3,5	258	3,3	270	3,5
	Arnhem/Nijmegen	2.075	4,0	1.847	3,4	1.859	3,4	1.774	3,3
	Stedendriehoek	1.387	4,0	1.098	3,2	1.130	3,3	1.172	3,4
	Rivierenland	696	3,5	674	3,2	596	2,9	584	2,8

**Toelichting**

- De cijfers van 2011/12 zijn gebaseerd op voorlopige cijfers

**Tabel 2.35 | De tien grootste gemeenten, gemeten naar het aantal onderwijsdeelnemers in 2011/12**

	2005/06		2009/10		2010/11		2011/12		
<b>Bron</b> OCW (DUO)	<b>Aantal vsv</b>	<b>% vsv</b>	<b>Aantal vsv</b>	<b>% vsv</b>	<b>Aantal vsv</b>	<b>% vsv</b>	<b>Aantal vsv</b>	<b>% vsv</b>	
	Amsterdam	3.532	7,8	2.688	6,1	2.336	5,3	2.148	4,8
	Rotterdam	3.183	7,0	2.597	6,0	2.762	6,4	2.330	5,4
	s-Gravenhage	2.207	7,1	1.576	4,9	1.738	5,3	1.673	5,1
	Almere	863	5,1	810	4,6	785	4,4	617	3,5
	Utrecht	906	5,9	765	4,7	834	5,1	682	4,0
	Tilburg	834	5,8	655	4,5	647	4,4	607	4,1
	Eindhoven	731	5,4	694	5,1	661	4,8	579	4,2
	Breda	610	5,1	461	3,7	492	3,9	468	3,7
	Apeldoorn	552	4,4	434	3,5	426	3,4	465	3,7
	Amersfoort	484	4,6	423	3,7	399	3,4	420	3,5

**Toelichting**

- De cijfers van 2011/12 zijn gebaseerd op voorlopige cijfers

# Voortijdig schoolverlaters

## Onderwijskenmerken

Van de nieuwe vsv'ers komt bijna drie vierde uit het mbo. 23 procent van de nieuwe vsv'ers komt uit het vo. In het mbo is het vsv-percentage 6,9 procent. In het vo ligt dit percentage aanzienlijk lager op 0,9 procent. Het vo heeft ten opzichte van 2005-2006 een reductie van 44,7 procent behaald. Het mbo laat een afname van 25,6 procent zien. Omdat een groot deel van de vsv'ers uit het mbo komt en het vsv-percentage daar minder hard daalt, blijft het vsv-beleid zich de komende jaren op het mbo richten.

## Vsv in het voortgezet onderwijs

Ruim een derde van de nieuwe vsv'ers in het vo komt uit het vmbo 3-4. Ook komen grote groepen nieuwe vsv'ers in het vo uit havo 3-5 (17,9 procent) en brug 1-2 (16,4 procent). Het aantal vsv'ers is in het lwoo 1-2, lwoo 3-4 en vmbo 3-4 met meer dan de helft afgenomen. De vsv-percentages binnen brug 1-2, lwoo 1-2, brug 3 en vwo 3-6 liggen ruim onder het landelijke- en vo-gemiddelde.

## Vsv in het middelbaar beroepsonderwijs

Bijna tweederde van de nieuwe vsv'ers in het mbo komt uit bol 2, bol 4 en bbl 2. Het vsv-percentage is op mbo 1 het hoogst (36,4 procent). De grootste reductie ten opzichte van 2005-2006 is bereikt binnen bbl (26 procent). Binnen bol is een reductie van ruim 25 procent bereikt. Het vsv-percentage binnen bol is lager dan binnen bbl (respectievelijk 6,2 en 9,6 procent).

## Mbo-instellingen

24 procent van de mbo-instellingen heeft een reductie van 30 procent of meer behaald ten opzichte van 2005-2006. Tevens laat 17 procent van de

mbo-instellingen een stijging van het aantal vsv'ers zien, maar dit komt voor een deel door een forse groei in deelnemers van een aantal instellingen. Een aantal instellingen realiseert, na achterblijvende resultaten in eerdere jaren, evenmin een substantiële reductie in schooljaar 2010-2011.

## Diplomakenmerken

Van de totale groep nieuwe vsv'ers heeft 58,5 procent een vmbo-diploma behaald en heeft bijna twaalf procent een mbo 1 diploma. Ongeveer een derde van de nieuwe vsv'ers heeft geen diploma behaald. Van de jongeren die zonder startkwalificatie het mbo verlaten, heeft 15,4 procent wel een mbo 1 diploma.

## Jeugdwerkloosheid

Het percentage jeugdwerkloosheid onder jongeren zonder startkwalificatie ligt ongeveer twee keer zo hoog als onder jongeren met een startkwalificatie. De gevolgen van de economische crisis zijn nog goed te zien in het percentage jeugdwerkloosheid. De gevolgen zijn het grootst voor jongeren zonder startkwalificatie. Voor die groep was het werkloosheidspercentage 2,9 procentpunten hoger in dan in 2008. Onder jongeren met een startkwalificatie steeg de werkloosheid in 2009 met 3,3 procentpunt. In 2011 was 14,9 procent van de mannen tussen de 15 en 23 jaar zonder startkwalificatie werkloos. Dat is 7 procentpunt hoger dan het percentage werkloze mannen met een startkwalificatie. De werkloosheid onder vrouwen tussen de 15 en 23 jaar zonder startkwalificatie was in 2011 14,1 procent. Dat is bijna twee keer zo hoog als het percentage werkloze vrouwen met een startkwalificatie.

Figuur 2.32 | Nieuwe vsv'ers in het vo

Naar onderwijssoort in 2011/12

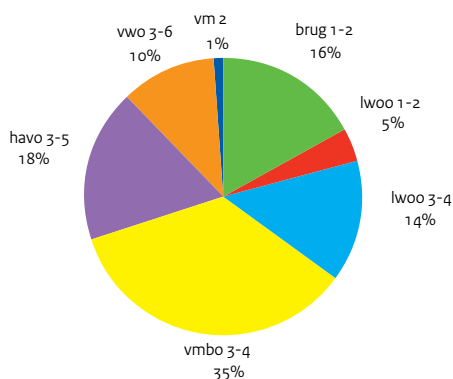

Figuur 2.33 | Nieuwe vsv'ers in het mbo

Naar onderwijssoort in 2011/12

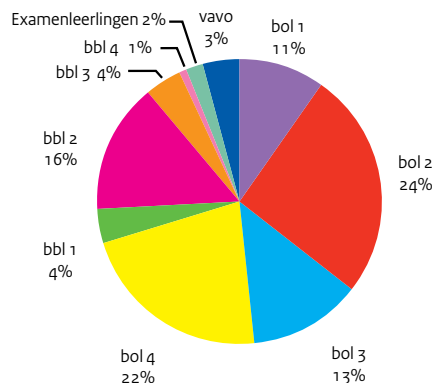

**Tabel 2.36 | Nieuwe vsv'ers naar onderwijsniveau in de periode 2005-2012**

Bron  
OCW (DUO)

	2005/06		2009/10		2010/11		2011/12	
	Aantal vsv	% vsv	Aantal vsv	% vsv	Aantal vsv	% vsv	Aantal vsv	% vsv
<b>Totaal</b>	<b>52.681</b>	<b>4,0</b>	<b>39.941</b>	<b>3,0</b>	<b>39.115</b>	<b>3,0</b>	<b>36.245</b>	<b>2,7</b>
vo	15.219	1,7	8.983	1,0	8.969	1,0	8.421	0,9
mbo	36.274	9,3	29.900	7,5	29.094	7,4	27.002	6,9
vavo	1.188	14,1	1.058	13,9	1.052	15,0	822	14,3

**Tabel 2.37 | Jeugdwerkloosheid van 15-23 jarigen in percentages, veranderingen in procentpunt t.o.v. het voorgaande jaar**

Bron  
CBS  
  
**Toelichting**  
- Het betreft hier de niet-  
onderwijsvolgende jongeren

Periode	Totaal	Met startkwalificatie		Zonder startkwalificatie	
		Met	Zonder	Met	Zonder
2008	8,4	6,0	11,7	0,0	-1,1
2009	12,9	9,3	18,0	3,3	6,3
2010	12,3	9,3	17,5	0,0	-0,5
2011	10,4	7,7	14,6	-1,6	-2,9

**Tabel 2.38 | Arbeidsmarktpositie van 15-22 jarigen, 2011 (procentuele verdeling)**

Bron  
CBS  
  
**Toelichting**  
- Het betreft hier de niet-  
onderwijsvolgende jongeren

	Werkend	Niet werkend
<b>Totaal</b>	<b>73</b>	<b>27</b>
<b>Met startkwalificatie</b>	<b>82</b>	<b>18</b>
mbo 2/3	86	14
mbo 4	89	11
havo/vwo	67	33
hbo/wo	80	20
Zonder startkwalificatie	61	39
Alleen basisonderwijs	38	62
avo	66	34
vmbo/mbo 1	70	30

**Tabel 2.39 | Achtergronden nieuwe vsv'ers uit het vo in procenten, 2010/11**

Bron  
CBS  
  
**Toelichting**  
- Jongeren tot en met 22 jaar  
- Voorlopige cijfers  
- Overig huishouden is inclusief  
institutioneel huishouden en onbekend

	vsv'ers	niet vsv'ers
<b>Vertraging in de schoolloopbaan</b>		
Geen	35	71
1 jaar	42	26
2 jaar of meer	23	3
<b>Soort huishouden</b>		
Tweeoudergezin	64	83
Eenoudergezin	27	16
Eigen huishouden	3	0
Overig	6	1

# Persoonskenmerken vsv'ers

## Geslacht en leeftijd

Onder de totale groep nieuwe vsv'ers vormen jongens de meerderheid. Bijna een derde van het aantal nieuwe vsv'ers is 18 jaar. In vergelijking met 2005-2006 is deze groep met slechts 5,1 procent gedaald. Het vsv-percentage bij jongeren onder de 18 jaar ligt aanzienlijk lager dan het vsv-percentage van jongeren tussen de 18 en 22 jaar (respectievelijk 0,7 procent en 6,9 procent). Over het algemeen geldt dat hoe hoger de leeftijd is, hoe hoger het vsv-percentage is.

## Thuisituatie

Ruim een kwart van de vsv'ers in het vo komt uit een eenoudergezin. Voor niet-vsv'ers ligt dit percentage lager (16 procent). Ook voeren vsv'ers vaker een eigen huishouden. In het vo gaat dit om 2 procent van de vsv'ers en in het mbo om 14 procent.

## Etniciteit

Van alle deelnemers is 22,3 procent allochtoon, terwijl 38,2 procent van de nieuwe vsv'ers allochtoon is. Het vsv-percentage ligt onder allochtone jongeren aanzienlijk hoger dan onder autochtonen (respectievelijk 4,7 en 2,2 procent). Het aantal vsv'ers onder allochtone jongeren is minder hard gedaald dan onder autochtone jongeren ten opzichte van 2005-2006 (respectievelijk 24,6 en 34,7 procent). Wel is er ten opzichte van 2010-2011 een scherpe daling ingezet binnen de meeste groepen niet-westerse allochtonen, vooral binnen de groep jongeren met een Arubaanse of Antilliaanse achtergrond. Het vsv-percentage voor die groep is nog wel het hoogst (6,3 procent ten opzichte van 7,1 procent vorig jaar).

## Verdacht van een misdrijf

Een deel van de vsv'ers wordt verdacht van een misdrijf. 20,6 procent van de vsv'ers is verdacht geweest van een misdrijf. Dit percentage is aanzienlijk lager voor niet-vsv'ers (3,8 procent). Bijna een kwart van de jongeren die in het mbo zijn uitgevallen zonder startkwalificatie zijn verdacht geweest van een misdrijf. Voor vsv'ers uit het mbo 1 ligt het aandeel zelfs op ruim een derde. Over het algemeen is het percentage vsv'ers dat verdacht wordt van een misdrijf in 2010-2011 gedaald ten opzichte van 2009-2010. (Onder 'verdacht van een misdrijf' wordt door het CBS verstaan 'een geregistreerd proces-verbaal in de drie kalenderjaren voorafgaand aan het jaar waarin wordt vastgesteld dat de jongere zonder startkwalificatie het onderwijs heeft verlaten').

## De Europese doelstelling en een internationale vergelijking

Nederland heeft het aandeel vsv'ers onder 18- tot 25-jarigen tussen 2000 en 2011 teruggebracht van 15,4 procent naar 9,1 procent. Het Nederlandse streven is om het aandeel vsv'ers onder 18- tot 25-jarigen in 2020 terug te dringen naar 8 procent. In 2011 was gemiddeld 14,7 procent van de jongeren in de EU-15 tussen de 18 en 25 jaar vsv'er. In vergelijking met andere Europese landen volgen relatief veel jongeren in Nederland een opleiding. Van de Nederlandse jongeren tussen de 15 en 25 jaar ging 69 procent naar school in 2010. Het gemiddelde van de EU-15 is 62 procent. (Bron: Eurostat)

Figuur 2.35 Ontwikkeling vsv'ers in Europa

Figuur 2.34 | Vsv'ers verdacht van een misdrijf

In procenten, verdacht geweest in de drie voorgaande kalenderjaren

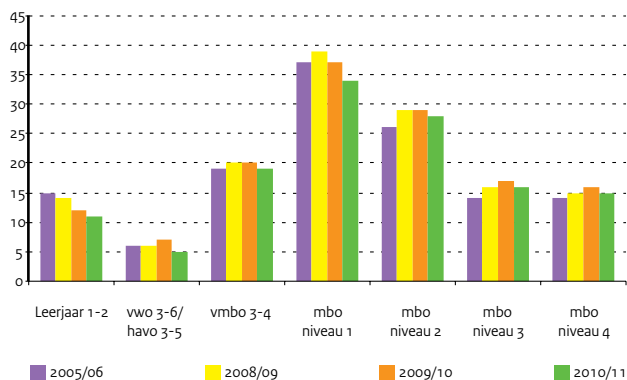

Figuur 2.35 | Ontwikkeling vsv'ers in Europa

In procenten

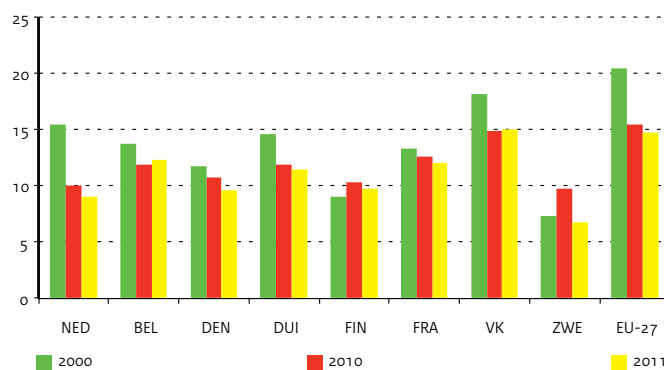

Bron  
OCW (DUO)

Tabel 2.40 | Nieuwe vsv'ers naar leeftijd

	2005/06		2009/10		2010/11		2011/12	
	Aantal vsv	% vsv	Aantal vsv	% vsv	Aantal vsv	% vsv	Aantal vsv	% vsv
<b>Totaal</b>	<b>52.681</b>	<b>4,0</b>	<b>39.941</b>	<b>3,0</b>	<b>39.115</b>	<b>3,0</b>	<b>36.245</b>	<b>2,7</b>
=<13	467	0,3	233	0,2	247	0,2	253	0,2
14	1.095	0,6	361	0,2	423	0,2	385	0,2
15	1.450	0,8	521	0,3	518	0,3	503	0,3
16	4.181	2,2	1.964	1,1	1.856	1,0	1.663	0,9
17	10.759	6,0	4.527	2,5	4.038	2,2	3.645	2,0
18	11.465	7,6	11.977	7,3	11.497	7,1	10.883	6,8
19	8.796	8,4	8.535	7,7	8.279	7,5	7.783	7,1
20	6.358	8,3	5.793	7,3	5.731	7,2	5.239	6,6
21	4.632	9,9	3.666	7,3	3.856	7,4	3.533	6,7
22	3.476	12,5	2.364	7,6	2.670	8,4	2.358	7,2
18-	17.953	2,0	7.606	0,9	7.082	0,8	6.449	0,7
18+	34.728	8,5	32.335	7,5	32.033	7,4	29.796	6,9

Bron  
OCW (DUO)

Tabel 2.41 | Nieuwe vsv'ers naar etniciteit

	2005/06		2009/10		2010/11		2011/12	
	Aantal vsv	% vsv	Aantal vsv	% vsv	Aantal vsv	% vsv	Aantal vsv	% vsv
<b>Totaal</b>	<b>52.681</b>	<b>4,0</b>	<b>39.941</b>	<b>3,0</b>	<b>39.115</b>	<b>3,0</b>	<b>36.245</b>	<b>2,7</b>
Autochtoon	34.319	3,4	25.067	2,4	23.818	2,3	22.405	2,2
Allochtoon	18.362	6,4	14.874	5,1	15.297	5,2	13.840	4,7
Suriname	2671	6,9	1.938	5,4	1.916	5,4	1.652	4,7
Aruba/Ned. Antillen	1183	7,6	1.081	6,9	1.129	7,1	1.002	6,3
Turkije	2672	6,0	2.290	4,7	2.380	4,9	2.202	4,5
Marokko	2723	6,6	2.412	5,7	2.439	5,6	2.123	4,9
Overige niet-west. allochtonen	4100	6,6	3.068	4,6	3.129	4,6	3.084	4,4
Westerse allochtoon	4131	5,1	3.117	4,0	3.088	3,9	2.815	3,6
Onbekend	882	28,5	968	36,3	1.216	38,7	962	35,0

Bron  
CBS (Statline)

Tabel 2.42 | Vsv'ers en niet vsv'ers verdacht van een misdrijf 2010/11

	leerjaar	vmbo leerjaar	havo lj 3-5,					
	1+2	3+4	vwo lj 3-6	vavo	mbo 1	mbo 2	mbo 3	mbo 4
<b>vsv'ers (aantal)</b>	<b>2.927</b>	<b>5.009</b>	<b>2.391</b>	<b>2.441</b>	<b>4.385</b>	<b>12.567</b>	<b>4.915</b>	<b>7.156</b>
<b>Verdacht van een misdrijf (%)</b>	<b>11,3</b>	<b>18,8</b>	<b>4,9</b>	<b>18,1</b>	<b>33,6</b>	<b>27,5</b>	<b>16,1</b>	<b>15,0</b>
Verdacht van 1 misdrijf (%)	6,4	10,6	4,0	12,2	15,8	15,8	10,4	9,9
Verdacht van 2 of meer misdrijven (%)	4,9	8,2	1,0	5,8	17,8	11,7	5,8	5,1
<b>Niet verdacht van een misdrijf (%)</b>	<b>88,7</b>	<b>81,2</b>	<b>95,1</b>	<b>81,9</b>	<b>66,4</b>	<b>72,5</b>	<b>83,9</b>	<b>85,0</b>
<b>Niet vsv'ers (aantal)</b>	<b>380.365</b>	<b>197.334</b>	<b>315.934</b>	<b>12.994</b>	<b>7.593</b>	<b>83.555</b>	<b>98.003</b>	<b>177.836</b>
<b>Verdacht van een misdrijf (%)</b>	<b>0,8</b>	<b>5,1</b>	<b>1,3</b>	<b>8,1</b>	<b>24,7</b>	<b>13,7</b>	<b>7,7</b>	<b>5,4</b>
Verdacht van 1 misdrijf (%)	0,7	3,9	1,1	6,0	13,2	9,5	6,0	4,3
Verdacht van 2 of meer misdrijven (%)	0,1	1,2	0,2	2,1	11,5	4,1	1,7	1,1
<b>Niet verdacht van een misdrijf (%)</b>	<b>99,2</b>	<b>94,9</b>	<b>98,7</b>	<b>91,9</b>	<b>75,3</b>	<b>86,3</b>	<b>92,3</b>	<b>94,6</b>

**Toelichting**  
 - De tabel betreft een onderzoekspopulatie van leerlingen jonger dan 23 jaar en behorende tot de Nederlandse bevolking  
 - Geregistreerd proces-verbaal in de kalenderjaren 2010, 2009 en/of 2008  
 - Voorlopige cijfers

# Niet-bekostigd onderwijs



## Afbakening niet-bekostigd onderwijs 17- tot 65-jarigen

Niet-bekostigd onderwijs wordt niet gesubsidieerd door de ministeries van OCW en EZ. De kosten van de opleiding komen voor rekening van de burger die de opleiding volgt, van de werkgever of van de uitkeringsinstantie. Bij niet-bekostigd onderwijs moet vooral worden gedacht aan mondelinge deeltijdopleidingen aan een particulier instituut, schriftelijke cursussen of bedrijfsopleidingen. De lijst van opleidingen is lang. Een paar voorbeelden: een cursus Word of Excel, bloemschikken, taalcursussen, een havo- of vwo-opleiding aan een commercieel opleidingsinstituut, accountancy, SPD. Voor het bepalen van het aantal deelnemers aan het niet-bekostigd onderwijs worden zowel de Enquête Beroepsbevolking (EBB) als de onderwijsregistraties van het bekostigd onderwijs gebruikt. In de EBB wordt (op basis van steekproeven) de deelname aan alle vormen van onderwijs waargenomen. Door koppeling van de EBB aan de onderwijsregistraties van bekostigd onderwijs kan het aantal deelnemers aan niet-bekostigd onderwijs worden afgeleid. In 2011 volgden ruim 1,2 miljoen mensen van 17 tot 65 jaar een opleiding in het niet-bekostigd onderwijs. Dit is 11,7 procent van de bevolking van die leeftijd; een stijging van 0,2 procentpunt ten opzichte van het jaar ervoor. Tussen 2008 en 2010 daalde de relatieve deelname van 12,0 naar 11,5 procent.

## Kenmerken van de opleidingen

Niet-bekostigd onderwijs kan worden getypeerd aan de hand van verschillende kenmerken. Zo deed 85 procent van de deelnemers in 2011 een werkgerelateerde opleiding, 35 procent volgde een bedrijfsopleiding van 6 maanden of korter, 12 procent een schriftelijke opleiding en 6 procent een voltijdse opleiding. Gemiddeld duurt een niet-bekostigde opleiding langer

dan een half jaar, maar de diversiteit in lengte is groot: van een week of korter tot 3 jaar of langer.

## Kenmerken van de deelnemers

Niet-bekostigd onderwijs wordt vooral gevolgd door mensen tussen de 25 en 55 jaar. Jongeren onder de 25 jaar volgen vooral bekostigd onderwijs. Vrouwen namen in 2011 iets vaker deel aan niet-bekostigd onderwijs dan mannen. Mannen volgden vaker dan vrouwen een werkgerelateerde opleiding, met name bedrijfsopleidingen.

De meeste deelnemers volgden een opleiding op het niveau van het hoger onderwijs of het mbo. Vrouwen volgden relatief vaker dan mannen een opleiding op het niveau van het vmbo. Bij mannen en vrouwen waren de opleidingen binnen het ISCED-cluster sociale wetenschappen/bedrijfskunde/rechten het meest populair. Vrouwen volgden daarnaast vaker een opleiding in de gezondheidszorg/welzijn en in taalwetenschappen/geschiedenis/kunst, terwijl mannen vaker voor techniek/industrie/bouwkunde kozen. Deelname aan het niet-bekostigd onderwijs was het hoogst bij mensen die hoog zijn opgeleid. Van de bevolking van 17 tot 65 jaar met ten hoogste een vmbo-opleiding volgde in 2011 ruim 7 procent een opleiding in het niet-bekostigd onderwijs, tegen 16½ procent van degenen die een afgeronde opleiding in het hoger onderwijs hadden genoten. Mensen met een baan volgen relatief vaker niet-bekostigd onderwijs dan werklozen en mensen die niet tot de beroepsbevolking behoren. De opleidingen die mensen uit de werkzame en werkloze beroepsbevolking volgden, waren voor het grootste deel werkgerelateerd (respectievelijk 89 en 85 procent). Mensen die niet tot de beroepsbevolking behoren (mensen zonder baan van minstens 12 uur die ook niet op zoek zijn naar een dergelijke baan) volgen vaker een voltijdopleiding. Dit zijn meestal jonge mensen.

**Figuur 2.36 | Deelname naar niveau van de opleiding**

Niet-bekostigde opleidingen langer dan 6 maanden (X 1 000), 2011

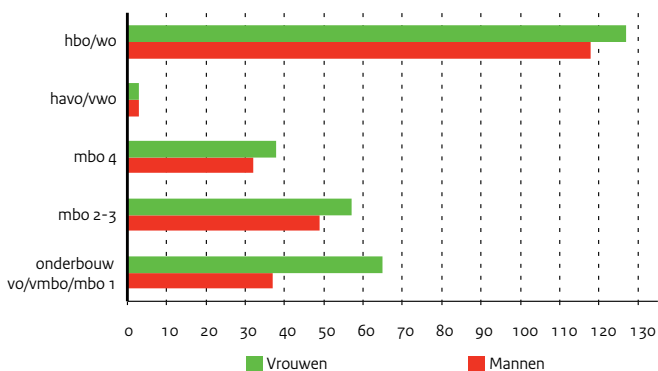

**Figuur 2.37 | Deelname naar richting (ISCED) van de opleiding**

Niet-bekostigde opleidingen langer dan 6 maanden (X 1 000), 2011

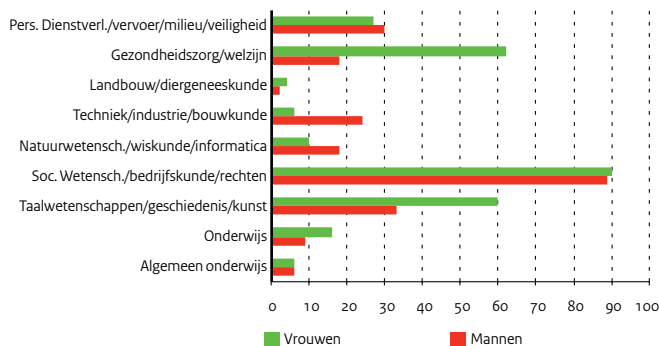



**Tabel 2.43 | Deelname aan niet-bekostigd onderwijs van bevolking van 17 - 64 jaar**
**Bron**

CBS

**Toelichting**

- De cijfers over 2011 zijn voorlopig

	Aantal deelnemers (x 1.000)				Als perc. van bevolkingscategorie			
	2008	2009	2010	2011	2008	2009	2010	2011
<b>Totaal</b>	<b>1.267</b>	<b>1.239</b>	<b>1.218</b>	<b>1.245</b>	<b>12,0</b>	<b>11,7</b>	<b>11,5</b>	<b>11,7</b>
Mannen	639	615	584	615	12,0	11,5	11,0	11,6
Vrouwen	628	624	634	630	11,9	11,8	12,0	11,9
17-24 jaar	139	131	126	120	8,8	8,2	7,8	7,4
25-34 jaar	330	315	309	317	16,5	15,9	15,7	16,0
35-44 jaar	361	351	328	328	14,2	14,1	13,5	13,9
45-54 jaar	285	289	298	313	11,9	11,9	12,1	12,6
55-64 jaar	152	153	157	167	7,3	7,2	7,3	7,7
Autochtonen	1007	988	973	991	12,0	11,8	11,6	11,9
Westerse allochtonen	125	122	119	121	12,7	12,1	11,7	11,9
Niet-westerse allochtonen	129	126	124	131	11,2	10,6	10,5	10,7
Vooropleiding onderbouw vo/vmbo/mbo 1	200	196	194	226	6,4	6,3	6,4	7,4
Vooropleiding mbo 2-3	168	158	146	140	10,8	10,3	10,0	10,1
Vooropleiding mbo 4	250	247	241	229	13,6	13,2	12,7	12,5
Vooropleiding havo/vwo	123	117	120	145	11,5	11,2	11,1	12,3
Vooropleiding hbo/wo	519	513	510	499	17,8	17,2	16,6	16,5
Werkzame beroepsbevolking	1068	1032	1016	1047	14,3	13,9	13,8	14,2
Werkloze beroepsbevolking	31	41	44	40	10,6	11,2	10,7	9,7
Niet-beroepsbevolking	168	165	158	159	5,9	5,9	5,6	5,6

**Tabel 2.44 | Deelnemers aan enkele soorten niet-bekostigd onderwijs, 2011**
**Bron**

CBS

**Toelichting**

- Alleen bij opleidingen die korter zijn dan 6 maanden is gevraagd of het een bedrijfsopleiding is

- De cijfers over 2011 zijn voorlopig

	Totaal (x 1.000)	w.v. in procenten van aantal deelnemers			
		voltijd	schriftelijk	bedrijfsopleiding	werkgerelateerd
<b>Totaal deelnemers</b>	<b>1.245</b>	<b>6</b>	<b>12</b>	<b>35</b>	<b>85</b>
Mannen	615	7	12	39	87
Vrouwen	630	6	11	31	83
17-24 jaar	120	39	9	19	56
25-34 jaar	317	7	15	33	87
35-44 jaar	328	1	13	37	91
45-54 jaar	313	2	10	40	90
55-64 jaar	167	1	7	35	80
Autochtonen	991	6	11	36	85
Westerse allochtonen	121	8	13	30	82
Niet-westerse allochtonen	131	11	13	27	84
Vooropleiding onderbouw vo/vmbo/mbo 1	226	12	11	28	78
Vooropleiding mbo 2-3	140	3	12	45	89
Vooropleiding mbo 4	229	3	13	45	90
Vooropleiding havo/vwo	145	17	15	18	74
Vooropleiding hbo/wo	499	3	10	35	87
Werkzame beroepsbevolking	1.047	4	11	41	89
Werkloze beroepsbevolking	40	6	25	.	85
Niet-beroepsbevolking	159	23	10	.	55

## 2 | Onderwijs nationaal

# Leven lang leren



### Inleiding

De kenniseconomie vraagt dat mensen zich tijdens hun leven blijven ontwikkelen, dat ze blijven werken en leren. Er worden andere eisen aan de 'nieuwe' werknemer en de 'nieuwe' ondernemer gesteld. Bovendien wordt een algemene stijging van het opleidingsniveau van de Nederlandse beroepsbevolking verlangd. Dat betekent dat startkwalificaties nog belangrijker worden dan ze al zijn, dat een sterke doorstroom naar hogere niveaus in het onderwijs nodig is en dat een leven lang leren de levenshouding van elke Nederlandse burger moet worden. Nederland heeft voor zichzelf een nationaal doel opgesteld aan de hand van de Europese doelstelling; namelijk dat 20 procent van de bevolking (25-64) in 2020 een opleiding of cursus moet volgen. Met regio's en sectoren worden convenanten afgesloten over op te richten duurzame regionale samenwerkingsverbanden op het terrein van leven lang leren en aantallen te realiseren EVC- (Erkenning Verworven Competenties) trajecten en leerwerktrajecten. De gegevens over een leven lang leren zijn gebaseerd op de Labour Force Survey (LFS). De LFS wordt in opdracht van Eurostat door de statistische bureaus van de afzonderlijke EU-lidstaten uitgevoerd. De Nederlandse variant van de LFS is de Enquête Beroepsbevolking (EBB), waarvan de uitvoering in handen is van het Centraal Bureau voor de Statistiek (CBS). De cijfers die samengesteld worden op basis van de LFS wijken iets af van de cijfers op basis van de EBB. In de EBB wordt gevraagd welke opleiding op dit moment wordt of in de afgelopen vier weken werd gevolgd. Van deze opleiding worden ook een aantal kenmerken gevraagd. Als meerdere opleidingen tegelijkertijd worden gevolgd, dan wordt over de opleiding die naar het oordeel van de respondent het belangrijkste is, doorgevraagd.

### Deelname regulier onderwijs en cursussen in Nederland

Uit de LFS blijkt dat er een gering verschil is tussen de cursus- of opleidingsdeelname van de werkende en werkloze beroepsbevolking. Van de werkenden in de leeftijd van 25-64 jaar volgde iets meer dan 18 procent een cursus of opleiding op het moment van interviewen of in de 4 weken daarvoor. Van de werklozen ook ruim 17 procent. Onder de niet-werkende beroepsbevolking was het aandeel onderwijsdeelnemers met 10,3 procent veel kleiner.

Voor de werkende beroepsbevolking zijn er verschillende achtergrondkenmerken die van invloed zijn op de mate van onderwijsdeelname. De belangrijkste zijn: leeftijd, opleidingsniveau, arbeidsrelatie en arbeidsmarktpositie. Met oplopende leeftijd neemt de deelname aan scholing af. Het betreft hier zowel deelname aan regulier onderwijs als aan andere scholingsactiviteiten (niet-formeel onderwijs). Het opleidingsniveau is het meest bepalend voor het wel of niet volgen van scholing, hoe hoger het opleidingsniveau des te vaker men een cursus of opleiding volgt. Ook de arbeidsmarktpositie is bepalend voor de onderwijsdeelname: in de leeftijdsgroepen tot 55 jaar volgen zelfstandigen het minst vaak een opleiding. De mate waarin ouderen deelnemen aan onderwijs is minder afhankelijk van de arbeidsmarktpositie. Het hebben van een voltijd- of deeltijd dienstverband heeft weinig invloed op de scholingsactiviteiten. Voor de totale beroepsbevolking geldt dat degenen met een flexibel contract het vaakst scholing volgen.

**Figuur 2.38 | Deelname aan scholing naar leeftijd en arbeidsmarktpositie** Aandeel van de betreffende bevolkingsgroep, 2011

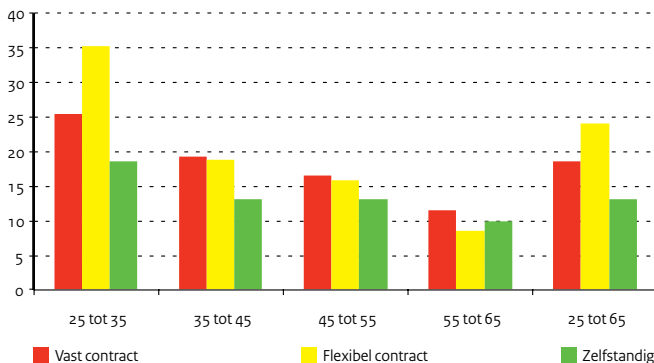

**Figuur 2.39 | Deelname aan scholing naar leeftijd en opleidingsniveau** Aandeel van de bevolking met betreffend opleidingsniveau, 2011

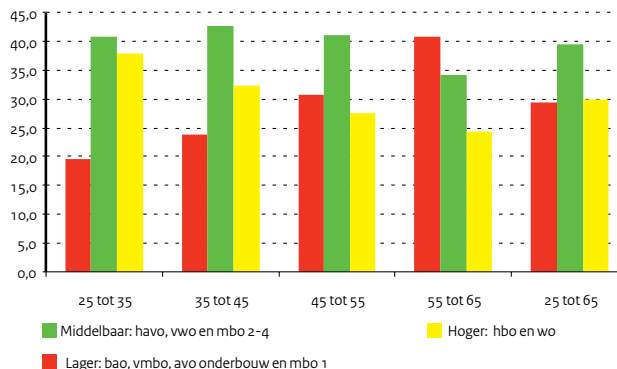

**Tabel 2.45 | Deelname aan scholing naar geslacht: aandeel van de mannelijke/vrouwelijke bevolking (25-64 jaar)**

Bron	2007	2008	2009	2010	2011	
CBS (LFS-EBB)	<b>Totaal</b>	<b>16,6</b>	<b>17,0</b>	<b>17,0</b>	<b>16,5</b>	<b>16,7</b>
	Mannen	16,1	16,8	16,5	15,9	16,5
	Vrouwen	17,0	17,2	17,5	17,1	16,9

**Tabel 2.46 | Deelname aan scholing naar leeftijd: aandeel van de bevolking in de leeftijdsgroep**

Bron	2007	2008	2009	2010	2011	
CBS (LFS-EBB)	25 tot 35	26,8	27,2	27,2	27,2	27,5
	35 tot 45	17,7	18,2	18,3	17,2	17,5
	45 tot 55	14,2	14,6	14,8	14,4	14,6
	55 tot 65	7,9	8,5	8,5	8,2	8,4

**Tabel 2.47 | Deelname aan scholing naar arbeidsmarktstatus: aandeel van de betreffende bevolkingsgroep**

Bron	2007	2008	2009	2010	2011	
CBS (LFS-EBB)	<b>Totaal</b>	<b>16,6</b>	<b>17,0</b>	<b>17,0</b>	<b>16,5</b>	<b>16,7</b>
	Werkzame beroepsbevolking	18,2	18,6	18,5	17,9	18,3
	Werkloze beroepsbevolking	17,7	17,6	18,7	17,4	17,3
<b>Toelichting</b>	Inactief (niet-beroepsbevolking)	10,4	10,2	10,6	10,6	10,3
- Arbeidsparticipatie volgens de Europese definitie van 1 uur of meer per week						

**Tabel 2.48 | Deelname aan scholing 2011 naar opleidingsniveau en leeftijd: aandeel van de bevolking met betreffend opleidingsniveau**

Bron	25 tot 35	35 tot 45	45 tot 55	55 tot 65	25 tot 65	
CBS (LFS-EBB)	Lager: bao, vmbo, avo onderbouw en mbo 1	20,7	12,8	10,0	5,2	10,5
	Middelbaar: havo, vwo en mbo 2-4	28,4	17,5	14,5	8,5	17,3
	Hoger: hbo en wo	30,3	20,9	19,5	13,2	21,6

**Tabel 2.49 | Deelname aan scholing 2011 naar arbeidsmarktpositie en leeftijd: aandeel van de betreffende bevolkingsgroep**

Bron	25 tot 35	35 tot 45	45 tot 55	55 tot 65	25 tot 65	
CBS (LFS-EBB)	Vast contract	25,3	19,2	16,5	11,5	18,5
	Flexibel contract	35,2	18,8	15,7	8,5	24,0
<b>Toelichting</b>	Zelfstandig	18,6	13,2	13,1	9,8	13,2
	Voltijd	34,2	25,0	17,9	15,6	10,8
	Deeltijd	81,3	29,6	18,5	16,1	11,0

- Arbeidsparticipatie volgens de Europese definitie van 1 uur of meer per week
- Voor flexibel werk wordt van de Eurostat definitie uitgegaan. In deze definitie wordt met flexibel tijdelijk werk bedoeld

# Analyse schoolloopbanen in het voortgezet onderwijs

## Vo3 cohort 2003

Het onderwijsbeleid is erop gericht om elk talent in ieder kind zo optimaal mogelijk te ontplooiën, een zo hoog mogelijk (minimaal een startkwalificatie) diploma hoort daarbij. Een cohort is een vaste groep leerlingen die in de tijd wordt gevolgd. Vanaf 2003 zijn er elk jaar op basis van het onderwijsnummer cohorten beschikbaar in het vo. In deze publicatie analyseren we het cohort dat in 2003 is ingestroomd in het derde leerjaar (vo3). Op dat moment zijn vrijwel alle leerlingen geplaatst in het voor hen geschikte onderwijsniveau.

## Hoogst behaalde diploma na negen jaar

Negen jaar na instromen in het derde leerjaar vo heeft 93 procent van de leerlingen een diploma behaald, 5 procent is uitgestroomd zonder diploma en 2 procent bevindt zich nog ongediplomeerd in het onderwijs. Niet alle gediplomeerden hebben een startkwalificatie. Circa 13 procent heeft alleen een vmbo of mbo1 diploma. De meesten met een startkwalificatie hebben een mbo4 diploma (24 procent), de anderen hebben een havo diploma (21 procent), vwo diploma (18 procent) of een mbo2 of mbo3 diploma (totaal 19 procent). Een aanzienlijk deel van het vo3 cohort zit na acht jaar nog in het onderwijs. Het hoogst behaalde niveau is dus nog zeker niet het eindniveau.

## Hoogst behaalde diploma na negen jaar per sector

Het hoogst behaalde niveau is afhankelijk van het niveau waarop de leerlingen zijn ingestroomd. Van de leerlingen gestart in vmbo3 heeft ruim 70 procent een startkwalificatie als hoogst behaald diploma. Voor leerlingen gestart in havo3 is dit 91 procent. Van de leerlingen die gestart zijn in vwo3 beschikt na acht jaar ruim 75 procent over een vwo

diploma en heeft 15 procent een havo diploma behaald.

## Verblijfsduur na acht jaar

De verblijfsduur geeft aan hoeveel jaren leerlingen erover hebben gedaan om tot het hoogst behaalde diploma te komen. Voor het behalen van een mbo4 diploma heeft bijna de helft van de vo3 leerlingen zes jaar nodig. Ruim een vijfde doet er een jaar korter over en ruim een vijfde een jaar langer. Ook voor een mbo3 diploma hebben de meesten (31 procent), vanaf de derde klas in het vo, zes jaar nodig. Het overgrote deel van de vwo gediplomeerden (ruim 80 procent) heeft zijn vwo diploma gehaald in de tijd die ervoor staat; vier jaar. Ruim de helft van de havo gediplomeerden heeft hier drie jaar over gedaan. 37 procent gebruikt een jaar extra, dit is inclusief de leerlingen die vanuit het vmbo zijn opgestroomd. Iets meer dan 5 procent van de leerlingen uit het havo3 cohort loopt meer dan één jaar vertraging op. Het vmbo3 cohort heeft een hoog rendement: 88 procent slaagt na twee jaar, de tijd die ervoor staat.

## Gevolgde route naar het hoogst behaalde diploma

Er blijkt een enorme diversiteit aan onderwijsloopbanen van leerlingen gedurende de zeven jaar dat het vo3 cohort is gevolgd. De schoolloopbanen van het vmbo3 cohort tonen een versnipperd beeld, zoals te zien in de tabel hiernaast wordt de meest voorkomende route door nog geen 4 procent gevolgd. Dit komt vooral door de vele keuzes die leerlingen na het vmbo diploma kunnen maken richting havo of de diverse niveaus in het mbo. De havo-route is voor vmbo gediplomeerden overigens de kortste weg naar een hbo diploma. De meeste leerlingen uit het havo3 cohort stromen onvertraagd door naar het hbo en komen daar een jaar eerder aan dan leerlingen die in vmbo3 gestart zijn.

**Figuur 2.40 | Hoogst behaalde niveau na 9 jaar (instroom vo)**

Ingestroomde leerlingen in het 3e leerjaar vo in 2003

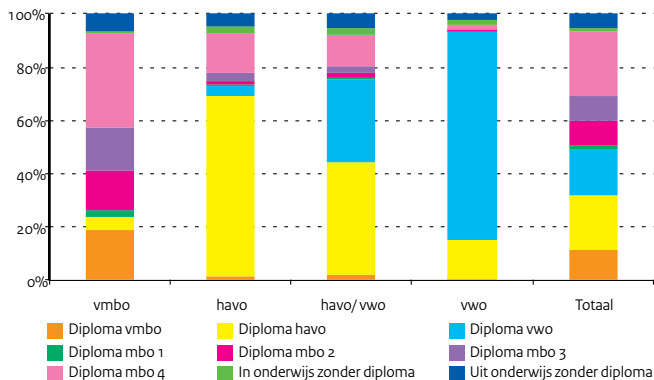

**Figuur 2.41 | Percentage verblijfsjaren voor totaal cohort VO3 naar hoogst behaald diploma (instroomcohort 2003 3e leerjaar)**

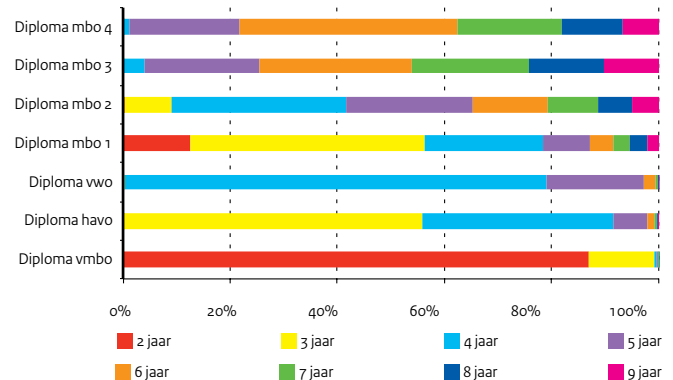

**Tabel 2.50 | Profiel instroomcohorten in het 3e leerjaar in het vo 2004-2012**

	2004	2005	2006	2007	2008	2009	2010	2011	2012
<b>Bron</b>									
OCW (DUO: BRON-gegevens)									
<b>Toelichting</b>									
Leerlingen ingestroomd 2004-2012									
vmbo b	17,3	16,3	15,0	14,3	13,1	11,9	11,4	11,0	10,9
vmbo k	14,8	15,5	15,3	15,2	15,1	14,8	14,8	14,7	14,6
vmbo g	6,8	7,2	7,7	7,9	8,2	8,1	8,3	8,3	8,3
vmbo t	18,5	18,2	18,2	18,0	17,9	18,2	18,3	18,8	18,8
havo3	18,8	18,8	19,4	19,6	19,7	20,5	20,8	21,1	21,4
havo/vwo3	3,3	3,1	3,1	3,2	3,4	3,5	3,1	3,1	3,3
vwo3	20,6	20,9	21,4	21,9	22,6	23,0	23,4	23,1	22,7
<b>Totaal</b>	<b>100</b>	<b>100</b>	<b>100</b>	<b>100</b>	<b>100</b>	<b>100</b>	<b>100</b>	<b>100</b>	<b>100</b>
<b>Totaal aantal leerlingen</b>	<b>187.023</b>	<b>192.063</b>	<b>189.897</b>	<b>186.527</b>	<b>184.891</b>	<b>181.344</b>	<b>178.116</b>	<b>181.203</b>	<b>184.076</b>

**Tabel 2.51 | Hoogst behaalde niveau instroomcohort 2003 na 9 jaar, in procenten**

	vmbo	havo	vwo	mbo1	mbo2	mbo3	mbo4	in ond. z. dipl.	uit ond. z. dipl.
<b>Bron</b>									
OCW (DUO: BRON-gegevens)									
<b>Toelichting</b>									
Leerlingen ingestroomd 2003									
<b>Instroomniveau</b>									
vmbo b	22,6	0,1	0,0	5,7	28,3	18,4	11,2	1,1	12,5
vmbo k	20,7	0,2	0,0	1,6	14,2	21,4	36,4	0,7	4,7
vmbo g	14,2	7,5	0,3	0,8	6,2	12,5	55,8	0,5	2,3
vmbo t	15,7	11,5	0,4	0,9	5,8	10,4	51,2	0,7	3,5
havo3	1,5	67,5	4,0	0,2	1,6	2,9	15,2	2,1	4,9
havo/vwo3	2,0	42,4	31,0	0,3	1,9	2,6	12,0	2,6	5,3
vwo3	0,0	15,2	78,3	0,0	0,3	0,3	1,5	2,1	2,2
<b>Totaal</b>	<b>5,9</b>	<b>6,8</b>	<b>7,2</b>	<b>7,7</b>	<b>7,9</b>	<b>8,2</b>	<b>8,1</b>	<b>8,3</b>	<b>8,3</b>
	<b>20.938</b>	<b>38.451</b>	<b>32.803</b>	<b>2.801</b>	<b>16.815</b>	<b>18.226</b>	<b>45.048</b>	<b>2.584</b>	<b>9.884</b>

**Tabel 2.52 | Meest voorkomende routes vanaf 2003 instroomcohort vwo**

	2004	2005	2006	2007	2008	2009	2010	2011	2012	Perc.
<b>Bron</b>										
OCW (DUO: BRON-gegevens)										
<b>Toelichting</b>										
Leerlingen ingestroomd 2003										
dp: diploma behaald										
<b>Instroom 3e ljr vmbo</b>										
vmbo 4 d	mbo4	mbo4	mbo4	mbo4	mbo4d	hbo	hbo	hbo	hbo	3,3%
vmbo 4 d	.	.	.	.	.	.	.	.	.	3,1%
vmbo 4 d	mbo4	mbo4	mbo4	mbo4	mbo4d	mbo4d	.	.	.	3,4%
vmbo 4 d	mbo2	mbo2	.	.	.	.	.	.	.	1,5%
										11,2%
<b>Instroom 3e ljr havo</b>										
havo 4	havo 5d	hbo	hbo	hbo	hbo	hbo	.	.	.	10,6%
havo 4	havo 5d	hbo	hbo	hbo	hbo	hbo	hbo	.	.	7,3%
havo 4	havo 5d	hbo	hbo	hbo	hbo	hbo	hbo	hbo	hbo	4,4%
havo 4	havo 5d	hbo	hbo	hbo	hbo	hbo	hbo	hbo	.	4,2%
										26,5%
<b>Instroom 3e ljr vwo</b>										
vwo 4	vwo5	vwo 6d	wo	wo	wo	wo	.	.	.	12,9%
vwo 4	vwo5	vwo 6d	wo	wo	.	.	.	.	.	10,1%
vwo 4	vwo5	vwo 6d	wo	wo	wo	wo	wo	wo	.	7,7%
vwo 4	vwo5	vwo 6d	wo	wo	wo	wo	wo	wo	wo	4,8%
										35,5%

## 2 | Thema's onderwijs nationaal

# Analyse zittenblijvers

### Zittenblijven in het derde leerjaar

Binnen de verschillende cohorten van 2004 tot en met 2010 is er gekeken naar het percentage zittenblijvers in het derde leerjaar van het vo. Zo blijkt dat in het derde leerjaar van vmbo basis en vmbo gemengd/theoretisch jaarlijks ongeveer 6 procent van de leerlingen blijft zitten. Het percentage zittenblijvers in de kadergerichte leerweg van het vmbo ligt rond de vier procent. In het derde leerjaar van het havo is het percentage zittenblijvers naar verhouding het hoogst. Hier blijft bijna 9 procent van de leerlingen zitten. Leerlingen van het derde leerjaar van het vwo blijven verhoudingsgewijs het minst zitten. Ongeveer drie procent van de leerlingen van het vwo doet het derde leerjaar opnieuw. Het percentage zittenblijvers wijzigt in de meeste niveaus over de jaren heen nauwelijks.

### G4

Leerlingen uit vmbo basis, vmbo gemengd of theoretisch, havo en vwo die in één van de vier grote steden wonen, blijven vaker zitten dan leerlingen die in kleinere gemeenten wonen. Bij leerlingen uit vmbo kader maakt de gemeentegrootte in mindere mate verschil, al was dat verschil er nog wel in 2004. Toen was het percentage zittenblijvers in de g4 binnen alle niveaus groter dan in kleinere gemeenten. In de loop van de tijd is te zien dat de verschillen tussen de g4, g21 en overige gemeenten kleiner zijn geworden.

Hoogst behaalde niveau na zes jaar per instroomniveau Van de leerlingen die in 2004/2005 zijn blijven zitten in het derde leerjaar zien we in alle niveaus dat deze leerlingen vaker zonder diploma het reguliere onderwijs verlaten dan leerlingen die niet blijven zitten. Zittenblijvers in het vmbo basis in 2004/2005 zijn in meer dan tweevijfde van de gevallen na zeven jaar uit het reguliere onderwijs gestapt zonder diploma. Van de niet-zittenblijvers is dit zeven procent. Ook bij de andere onderwijssoorten is ruim tien procent van de zittenblijvers in het derde leerjaar binnen zeven jaar uit het reguliere onderwijs verdwenen zonder een diploma te hebben behaald. Het percentage is het laagst bij vwo (13 procent).

Verder valt op dat zittenblijvers in het derde leerjaar van havo en de gemengde brugklassen vaker een mbo-diploma op niveau 2 of hoger halen dan leerlingen uit havo of gemengde brugklassen die niet in het derde leerjaar blijven zitten. Van de havo-leerlingen heeft ongeveer een kwart van de zittenblijvers een mbo2(+) diploma tegenover nog geen zesde voor niet-zittenblijvers.

Belangrijk te vermelden is dat in deze cohortanalyse niet verder is gekeken dan mbo-diploma's. Hbo- en wo-diploma's zijn buiten beschouwing gelaten, aangezien deze na 7 jaar slechts in beperkte mate behaald zijn wanneer leerlingen de schoolloopbaan nominaal doorlopen. Het hoogst behaalde niveau hoeft dus nog niet het eindniveau te betekenen.

Figuur 2.42 | Zittenblijvers in het derde jaar

In procenten

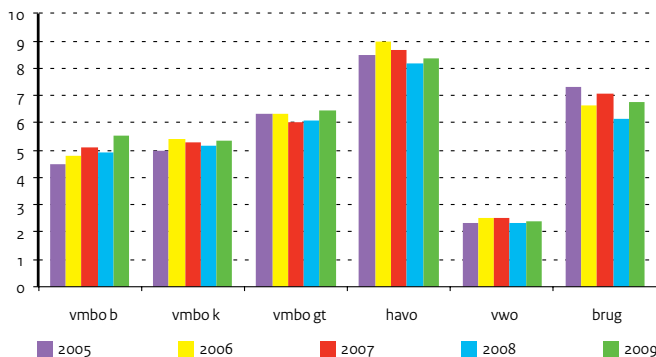

**Bron**

Diverse bronnen;  
zie volgende hoofdstukken

**Toelichting**

- Onderwijs:  
– Inclusief groen onderwijs  
– mbo: gediplomeerden van alle niveaus  
– De uitstroomcijfers met diploma zijn exclusief de stroom vanuit vavo  
– Zie bijlage Toelichting en Begrippen, deel C

**Bron**

Diverse bronnen; zie volgende  
hoofdstukken

**Toelichting**

- Exclusief groen onderwijs

**Bron**

Jaarverslagen OCW, Jaarverslag SZW (2006)

**Toelichting**

- OCW-uitgaven: afgeleid van tabel 15.1  
– Kinderopvang: in 2006 SZW  
– Overige uitgaven: Overige programma uitgaven, Ministerie Algemeen en Overige niet-beleidsartikelen

**Tabel 2.53 | Zittenblijvers in het derde leerjaar, in procenten**

	2005	2006	2007	2008	2009	2010
vmbo b	4,5	4,8	5,1	4,9	5,5	5,6
vmbo k	5,0	5,4	5,3	5,2	5,3	3,6
vmbo gt	6,3	6,3	6,0	6,1	6,5	6,4
havo	8,5	9,0	8,7	8,2	8,4	8,7
vwo	2,4	2,5	2,5	2,3	2,4	2,9
brug	7,3	6,6	7,1	6,1	6,8	5,0

**Tabel 2.54 | Zittenblijvers uitgesplitst naar g4 en g12, in procenten**

		vmbo3 b	vmbo3 k	vmbo3 gt	havo3	vwo3	brug3
2005	g4	4,9	6,4	9,6	12,1	3,3	6,7
	g21	4,3	4,4	6,6	9,5	2,4	7,9
	overig	4,5	5,0	5,8	7,7	2,2	7,3
2006	g4	6,0	5,5	8,8	11,6	3,7	5,8
	g21	4,8	5,4	6,7	9,8	3,0	9,3
	overig	4,6	5,3	5,9	8,4	2,2	6,2
2007	g4	6,2	5,4	8,5	10,7	3,9	6,6
	g21	5,4	5,4	6,3	9,9	2,7	8,1
	overig	4,7	5,2	5,6	8,0	2,2	6,9
2008	g4	6,2	5,6	7,9	9,8	3,7	5,8
	g21	5,4	5,7	6,8	9,2	2,6	6,3
	overig	4,5	4,9	5,6	7,7	2,0	6,2
2009	g4	7,4	5,6	8,9	10,2	2,5	6,7
	g21	6,0	5,6	7,0	9,2	2,9	9,8
	overig	5,0	5,2	5,9	7,9	2,2	6,0
2010	g4	6,8	4,3	9,4	11,9	4,5	3,2
	g21	5,5	4,3	6,8	9,2	3,2	6,1
	overig	5,3	3,3	5,8	8,2	2,5	5,2

**Tabel 2.55 | Hoogst behaalde niveau instroomcohort 2004/05, na 7 jaar in procenten**

		Zonder diploma		Diploma			Aantallen	
		Uit onderw.	In onderw.	vmbo dipl.havo/vwo-dipl.	mbo 1-dipl.	mbo 2+ dipl.		
vmbo3 b	Zittenblijver	43,5	5,7	13,7	0,1	13,0	24,1	2.190
	Niet-zittenblijver	7,2	0,9	24,1	0,0	5,1	62,6	30.204
	<b>Totaal</b>	<b>9,7</b>	<b>1,2</b>	<b>23,4</b>	<b>0,0</b>	<b>5,7</b>	<b>60,0</b>	<b>32.394</b>
vmbo3 k	Zittenblijver	30,3	4,6	24,1	0,3	5,9	34,9	1.051
	Niet-zittenblijver	2,5	0,5	21,0	0,2	1,3	74,6	26.705
	<b>Totaal</b>	<b>3,5</b>	<b>0,6</b>	<b>21,1</b>	<b>0,2</b>	<b>1,5</b>	<b>73,1</b>	<b>27.756</b>
vmbo3 gt	Zittenblijver	19,0	3,8	26,2	3,2	2,1	45,7	3.446
	Niet-zittenblijver	1,2	0,3	15,6	12,9	0,5	69,5	42.991
	<b>Totaal</b>	<b>2,6</b>	<b>0,6</b>	<b>16,4</b>	<b>12,1</b>	<b>0,7</b>	<b>67,7</b>	<b>46.437</b>
havo3	Zittenblijver	13,9	4,5	3,6	52,3	0,3	25,5	3.217
	Niet-zittenblijver	2,8	2,0	1,5	78,0	0,1	15,6	31.968
	<b>Totaal</b>	<b>3,8</b>	<b>2,2</b>	<b>1,7</b>	<b>75,6</b>	<b>0,1</b>	<b>16,5</b>	<b>35.185</b>
vwo3	Zittenblijver	13,0	3,3	0,2	79,2	0,0	4,3	1.044
	Niet-zittenblijver	1,4	2,0	0,0	94,8	0,0	1,7	37.469
	<b>Totaal</b>	<b>1,7</b>	<b>2,1</b>	<b>0,1</b>	<b>94,4</b>	<b>0,0</b>	<b>1,8</b>	<b>38.513</b>
brug3	Zittenblijver	16,0	7,9	4,2	55,4	0,5	16,0	406
	Niet-zittenblijver	3,6	2,2	2,1	79,5	0,1	12,6	5.782
	<b>Totaal</b>	<b>4,4</b>	<b>2,5</b>	<b>2,3</b>	<b>77,9</b>	<b>0,1</b>	<b>12,8</b>	<b>6.188</b>

# Analyse schoolloopbanen in het mbo

## Instroomcohort mbo 2006

Een belangrijke bron van beleidsinformatie vormen de zogenaamde onderwijscohorten. Deze zijn voor het mbo vanaf 2005 beschikbaar. In deze publicatie analyseren we het leerlingencohort dat in 2006 voor het eerst is ingestroomd in het mbo. Hiermee krijgen we inzicht in de schoolloopbanen en het rendement binnen het mbo.

## Hoogst behaalde diploma na zes jaar

Een derde van het totaal aantal in 2006 ingestroomde mbo deelnemers heeft in 2012 een mbo4 diploma behaald. Ruim één op de 6 heeft een mbo3 diploma en ook één op de 6 een mbo2 diploma. Bijna 5 procent heeft na zes jaar een mbo1 diploma behaald. Minder dan 1 procent van de leerlingen zit na zes jaar nog (ongediplomeerd) in het onderwijs. Van de totale groep heeft ruim een kwart na zes jaar het onderwijs zonder diploma verlaten. Wel keert een deel van de ongediplomeerde uitstroom later terug in het mbo. Ongeveer 9 procent van alle mbo gediplomeerden zit na zes jaar nog op het mbo. Dit zijn voornamelijk deelnemers die na het eerste diploma zijn doorgestroomd en meerdere diploma's hebben behaald.

## Hoogst behaalde diploma na zes jaar per instroomniveau

Het hoogst behaalde niveau hangt samen met het instroomniveau. Eén op de tien leerlingen is in 2006 gestart in mbo1. Hiervan heeft 41 procent na zes jaar als hoogst behaald niveau een mbo1 diploma. 20 procent heeft een mbo2 diploma en circa een derde heeft het onderwijs ongediplomeerd verlaten. Een vergelijkbaar patroon zien we bij de instromers in mbo2 en mbo3 (betreft ruim de helft van het cohort): zo'n 40 procent heeft na zes jaar een diploma op het niveau waarop de deelnemer is begonnen. Ruim een kwart heeft het onderwijs ongediplomeerd verlaten.

**Figuur 2.43 | Hoogst behaald niveau na 6 jaar**

Ingestroomde deelnemers mbo in 2006

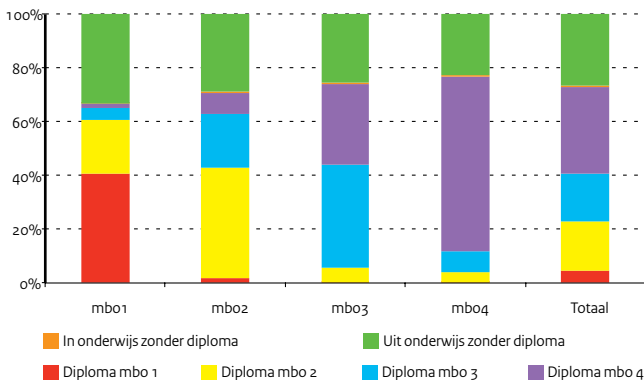

Het hoogste rendement zien we bij de 37 procent van het cohort dat gestart is in mbo4. Hiervan heeft 65 procent het mbo4 diploma na zes jaar gehaald. Ruim een vijfde heeft het onderwijs ongediplomeerd verlaten. De rest volgt nog onderwijs of is afgestroomd naar een lager niveau.

## Verblijfsduur na zes jaar

De verblijfsduur geeft aan hoeveel jaren leerlingen erover hebben gedaan om tot het hoogst behaalde diploma te komen. Het is berekend vanaf het moment van instroom in het mbo. Er zijn deelnemers die na het behalen van het hoogste diploma nog onderwijs volgen. Deze schooljaren zijn voor het vaststellen van de verblijfsduur niet meegenomen. Meer dan de helft van de mbo4 gediplomeerden heeft het diploma binnen drie jaar gehaald, een kleine 40 procent heeft hier vier jaar voor nodig gehad. Van de mbo3 gediplomeerden heeft ongeveer 80 procent het diploma binnen drie jaar behaald. Hierbij merken we op dat nominale studieduur van zowel een mbo3 als een mbo4 opleiding maximaal vier jaar is en per opleiding verschilt. Een kwart van de mbo3 opleidingen heeft een nominale duur van vier jaar, een kleine 10 procent van de mbo4 opleidingen duurt nu nog drie jaar. Hiernaast bieden veel instellingen opleidingen verkort aan. Van de mbo1 en mbo2 gediplomeerden heeft ruim 30 procent er langer dan respectievelijk één en twee jaar over gedaan.

## Gevolgdde route naar het hoogst behaalde diploma.

De onderwijsloopbaan van de mbo-deelnemers is zeer divers. Dit komt doordat deelnemers veel keuzes hebben wat betreft instelling, opleiding, sector, niveau en door- en uitstroommogelijkheden. In tabel 2.36 zijn de meest gerealiseerde routes per mbo-niveau opgenomen. Het betreft ongeveer de helft van de deelnemers die 1 procent van het aantal routes volgen.

**Figuur 2.44 | Percentage verblijfsjaren per instroomniveau naar hoogst behaald diploma** In procenten

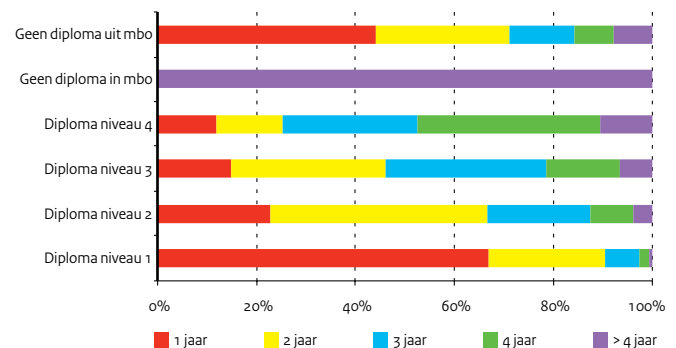



**Tabel 2.56 | Profiel instroomcohort in het mbo 2006**

**Bron**  
OCW (DUO: BRON-gegevens)

Instroomniveau	mbo1	mbo2	mbo3	mbo4	Totaal
	Assistentenopl.Basisberoepsopl.		Vakopl.Middenkader/spec.		
Aantal leerlingen	16.220	52.117	31.106	58.094	157.537
Percentage	10,3%	33,1%	19,7%	36,9%	100,0%

**Toelichting**  
Deelnemers ingestroomd 2006,  
meetmoment 2012

**Tabel 2.57 | Hoogst behaald niveau instroomcohort mbo 2006, na 5 jaar**

**Bron**  
OCW (DUO: BRON-gegevens)

Instroomniveau	Dipl. mbo 1	Dipl. mbo 2	Dipl. mbo 3	Dipl. mbo 4	In onderw. zonder dipl.	Uit onderw. zonder dipl.	Tot.
mbo 1	6.614	3.189	784	214	8	5.411	16.220
mbo 2	802	21.442	10.491	4.141	129	15.112	52.117
mbo 3	61	1.736	11.819	9.400	204	7.886	31.106
mbo 4	96	2.113	4.610	37.778	489	13.008	58.094
<b>Totaal</b>	<b>7.573</b>	<b>28.480</b>	<b>27.704</b>	<b>51.533</b>	<b>830</b>	<b>41.417</b>	<b>157.537</b>

**Toelichting**  
Deelnemers ingestroomd 2006,  
meetmoment 2012

**Tabel 2.58 | Meest voorkomende routes vanaf 2006 instroomcohort mbo 2006**

**Bron**  
OCW (DUO: BRON-gegevens)

**Toelichting**  
Deelnemers ingestroomd 2006,  
meetmoment 2012  
dp: diploma behaald

	2006	2007	2008	2009	2010	2011	Aantal	%
Tot. instroom niv.,	mbo 1; geen dipl	--	--	--	--	--	3.040	18,7%
	mbo 1; dipl 1	--	--	--	--	--	2.523	15,6%
	mbo 1; geen dipl	mbo 1, geen dipl	--	--	--	--	911	5,6%
	mbo 1; geen dipl	mbo 1, dipl 1	--	--	--	--	743	4,6%
	mbo 1; dipl 1	mbo 2, geen dipl	--	--	--	--	569	3,5%
	mbo 1; dipl 1	mbo 2, geen dipl	mbo 2, dipl 2	--	--	--	438	2,7%
	<b>Totaal</b>						<b>8.224</b>	<b>50,7%</b>
Tot. instroom niv.,	mbo 2; geen dipl	--	--	--	--	--	5.895	11,3%
	mbo 2; geen dipl	mbo 2, dipl 2	--	--	--	--	4.750	9,1%
	mbo 2; geen dipl	mbo 2; geen dipl	--	--	--	--	3.327	6,4%
	mbo 2; dipl 2	--	--	--	--	--	3.322	6,4%
	mbo 2; geen dipl	mbo 2; geen dipl	mbo 2, dipl 2	--	--	--	1.830	3,5%
	mbo 2; geen dipl	mbo 2, dipl 2	mbo 3, geen dipl	mbo 3, dipl 3	--	--	1.799	3,5%
	mbo 2; geen dipl	mbo 2, geen dipl	mbo 2, geen dipl	--	--	--	1.196	2,3%
	mbo 2; geen dipl	mbo 2, dipl 2	mbo 3, geen dipl	mbo 3, geen dipl	mbo 3, dipl 3	--	1.068	2,0%
	<b>Totaal</b>						<b>23.187</b>	<b>44,5</b>
Tot. instroom niv.,	mbo 3; geen dipl	mbo 3, geen dipl	mbo 3, dipl 3	--	--	--	3.039	9,8%
	mbo 3; geen dipl	--	--	--	--	--	3.031	9,7%
	mbo 3; geen dipl	mbo 3, dipl 3	--	--	--	--	2.110	6,8%
	mbo 3; geen dipl	mbo 3; geen dipl	--	--	--	--	1.347	4,3%
	mbo 3; dipl 3	--	--	--	--	--	1.293	4,2%
	mbo 3; geen dipl	mbo 3; geen dipl	mbo 3; geen dipl	mbo 3, dipl 3	--	--	968	3,1%
	mbo 3; geen dipl	mbo 3; geen dipl	mbo 3; dipl 3	mbo 4; dipl 4	hbo	hbo	632	2,0%
	mbo 3; geen dipl	mbo 3; geen dipl	mbo 3; dipl 3	mbo 4; dipl 4	--	--	600	1,9%
	mbo 3; geen dipl	mbo 3, geen dipl	mbo 3; dipl 3	mbo 4; geen dipl	mbo 4; dipl 4	--	494	1,6%
	mbo 3; geen dipl	mbo 3; geen dipl	mbo 3; geen dipl	--	--	--	472	1,5%
	<b>Totaal</b>						<b>13.986</b>	<b>45,0</b>
Tot. instroom niv.,	mbo 4; geen dipl	mbo 4, geen dipl	mbo 4, geen dipl	mbo 4, dipl 4	--	--	6.318	10,9%
	mbo 4; geen dipl	mbo 4, geen dipl	mbo 4, geen dipl	mbo 4, dipl 4	hbo	hbo	6.113	10,5%
	mbo 4; geen dipl	mbo 4, geen dipl	mbo 4, dipl 4	hbo	hbo	hbo	4.212	7,3%
	mbo 4; geen dipl	--	--	--	--	--	3.874	6,7%
	mbo 4; geen dipl	mbo 4, geen dipl	mbo 4, dipl 4	--	--	--	3.459	6,0%
	mbo 4; geen dipl	mbo 4, dipl 4	--	--	--	--	2.397	4,1%
	<b>Totaal</b>						<b>26.373</b>	<b>45,4</b>

## 2 | Thema's onderwijs nationaal

# Brugklasanalyse



### De invloed van brugjaren op latere prestaties

In Nederland vindt het selectiemoment voor het vo niet voor alle leerlingen tegelijk plaats. Sommigen gaan direct naar een categorale school met één onderwijsniveau; anderen stellen het keuzemoment uit met één of meer gemengde brugjaren. In deze paragraaf wordt gekeken naar de onderwijspositie van leerlingen in leerjaar 4 in samenhang met het gekozen brugklastype. Op basis van het Cito-schooladvies worden leerlingen die in 2007 naar het vo gingen, ingedeeld in de vijf hoofdstromen van het vo (vmbo-gl en -tl worden daarbij samengenomen). De adviezen van de leerkrachten waren niet beschikbaar, waardoor het niet mogelijk is om eventuele uitkomsten te nuanceren.

Bij de onderwijspositie is onderscheid gemaakt tussen leerlingen die in hun eerste jaar in een categorale klas zaten of in een brugklas. Als zij in een brugklas zaten, is dit verder uitgesplitst naar gemengd-, gemengd+, gemengd+/- (zie toelichting). Voor de groep met vmbo-gl/tl-advies pakt de keuze voor een gemengd+ brugjaar gunstig uit. In dat geval komt 41 procent van de leerlingen in leerjaar 4 zelf ook boven het niveau gl/tl uit. Bij een gemengd- brugjaar zijn er maar weinig leerlingen die boven het niveau gl/tl uitkomen. De helft van de leerlingen komt daarentegen onder dit niveau uit. Leerlingen die in een categorale vmbo-gl/tl klas beginnen blijven meestal dit niveau vasthouden (73 procent), een klein deel (10 procent) komt boven dit niveau uit en een zesde deel onder dit niveau.

Voor de groep met advies havo en voor de groep met advies vmbo-kl is een vergelijkbaar beeld te zien. Echter het effect van een gemengd+ brugklas op een hoger niveau in het vierde leerjaar is bij vmbo-kl sterker en bij havo minder sterk dan bij vmbo-gl/tl.

### Herkomstgroepering

Autochtone leerlingen kiezen vergeleken met niet-westerse allochtonen, iets vaker voor een gemengd- brugklas of starten in een categorale vmbo-kl klas. Beide groepen en ongeveer 40 procent van de leerlingen na gemengd+ naar een hoger niveau en na gemengd+/- ruim 25 procent na gemengd- gaat de helft van de leerlingen naar een lager niveau. Voor leerlingen die in een categorale vmbo-gl/tl klas starten geldt voor de autochtone leerlingen dat driekwart op dit niveau blijft, terwijl dit bij de niet-westerse allochtonen twee derde is. Bij de niet-westerse allochtonen zijn er naar verhouding zowel meer leerlingen die na de categorale klas op een hoger niveau als een lager niveau uitkomen. Voor alle Cito-adviezen geldt dat er vrijwel geen verschil is tussen de herkomstgroepen in het percentage leerlingen dat op een hoger of lager niveau uitkomt. Alleen bij vmbo-bl is het percentage niet-westerse allochtonen dat uitvalt (9 procent) vrij hoog ten opzichte van autochtonen (4 procent).

### Geslacht

Bij jongens en bij meisjes met het Cito-advies vmbo-gl/tl is een vergelijkbaar patroon te zien als geschetst onder "De invloed van brugjaren op latere prestaties". Echter bij meisjes is het percentage leerlingen dat doorstroomt naar een hoger niveau systematisch hoger dan bij de jongens.

### Inkomsten van het huishouden

Ook bij de verschillende inkomstenkwartielen blijft hetzelfde patroon zichtbaar voor leerlingen met een vmbo-gl/tl-advies. Wel komen relatief meer leerlingen met goed verdienende ouders op een hoger niveau uit dan leerlingen met ouders die minder verdienen.

**Figuur 2.45 | Positie in leerjaar 4 van leerlingen met Cito-score vmbo gl/tl naar onderwijspositie in het brugjaar** In procenten

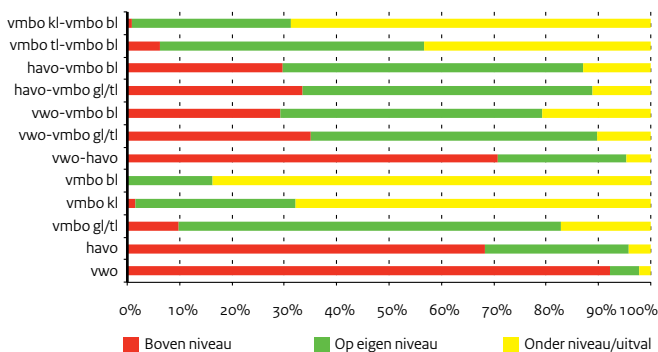

**Figuur 2.46 | Positie in leerjaar 4 van leerlingen met CITO-score vmbo gl/tl naar herkomstgroepering** In procenten

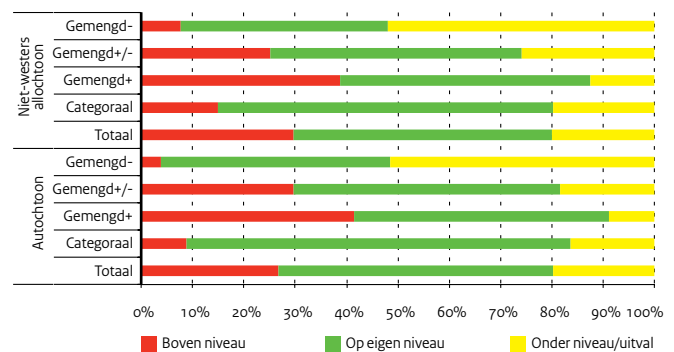

**Bron**

CBS

**Toelichting**

- De meetgroep omvat alle leerlingen die in 2007 naar het vo gingen. Deze cijfers zijn gekoppeld aan CBS-data over de inkomsten van het huishouden waartoe de leerling behoort en de herkomstgroepering
- De leerlingen zijn gegroepeerd naar CITO-score, aan de hand van de verdeling die CITO in 2007 hanteerde.
- Boven niveau = boven niveau van de CITO-score terechtgekomen in leerjaar 4
- Op niveau = op niveau van de CITO-score terechtgekomen in leerjaar 4
- Onder niveau/uitval = onder niveau van de CITO-score terechtgekomen, of uitgevallen, in leerjaar 4
- Onder categoriaal staan alleen de aantallen leerlingen die in een categoriale klas behorende bij de eigen CITO-score zijn gestart. Bij totaal zijn ook de leerlingen meegeteld die in een categoriale klas van een ander niveau zijn gestart
- Met 'gemengd -' wordt bedoeld: alle gemengde brugklassen die geen hogere niveaus vertegenwoordigen dan dat van de betreffende CITO-groep, maar wel lagere.
- Met 'gemengd +' wordt bedoeld: alle gemengde brugklassen die geen lagere niveaus vertegenwoordigen dan dat van de betreffende CITO-groep, maar wel hogere.
- Met 'gemengd +/-' wordt bedoeld: alle gemengde brugklassen waar het eigen CITO-niveau in vertegenwoordigd is, zowel als lagere en hogere niveaus.
- Er is gekeken naar de inkomsten van alle leden van het huishouden. Het betreft inkomsten uit arbeid en uitkeringen van het huishouden eind september 2007.
- Kwartiel 1 resp. kwartiel 4 = het kwart van de leerlingen die in 2006 met het vo begonnen, en behoorde tot de huishoudens met respectievelijk de laagste en hoogste inkomsten

**Tabel 2.59 | Positie in leerjaar 4 van leerlingen per CITO-score: uitgesplitst naar brugjaarsort**

		Categoraal		Gemengd +		Gemengd +/-		Gemengd -		Totaal	
vwo-groep	Op niveau	10.600	89%					9.310	67%	19.970	77%
	Onder niveau/uitval	1.260	11%					4.560	33%	6.000	23%
havo-groep	Boven niveau	260	13%	6.200	32%	2.120	24%	300	5%	11.400	27%
	Op niveau	1.300	66%	10.000	52%	4.040	47%	2.560	39%	18.810	45%
vmbo gl/tl-groep	Onder niveau/uitval	410	21%	3.210	17%	2.500	29%	3.750	57%	11.680	28%
	Boven niveau	730	10%	6.520	41%	720	29%	190	5%	8.780	27%
vmbo kl-groep	Op niveau	5.400	73%	7.790	49%	1.270	52%	1.850	44%	16.880	53%
	Onder niveau/uitval	1.260	17%	1.520	10%	470	19%	2.160	51%	6.290	20%
vmbo bl-groep	Boven niveau	630	26%	2.470	81%	2.120	42%	630	18%	8.870	47%
	Op niveau	1.420	58%	390	13%	1.980	39%	1.940	54%	6.610	35%
vmbo bl-groep	Onder niveau/uitval	380	16%	200	7%	970	19%	1.000	28%	3.210	17%
	Boven niveau	1.090	25%	5.940	50%					9.150	49%
	Op niveau	2.930	68%	5.140	44%					8.500	45%
	Uitval	310	7%	690	6%					1.100	6%

**Tabel 2.60 | Positie in leerjaar 4 van leerlingen met CITO-score vmbo gl/tl naar geslacht**

		Categoraal		Gemengd +		Gemengd +/-		Gemengd -		Totaal	
Boven CITO-niveau	Mannen	210	6%	2.620	35%	270	23%	70	3%	3.460	22%
	Vrouwen	520	14%	3.900	47%	450	36%	120	6%	5.320	32%
Op CITO-niveau	Mannen	2.590	72%	3.960	53%	630	53%	820	37%	8.260	53%
	Vrouwen	2.810	74%	3.840	46%	630	50%	1.030	52%	8.620	53%
Onder CITO-niveau/uitval	Mannen	780	22%	940	13%	290	24%	1.330	60%	3.850	25%
	Vrouwen	480	13%	580	7%	180	14%	830	42%	2.440	15%

**Tabel 2.61 | Positie in leerjaar 4 van leerlingen met CITO-score vmbo gl/tl (530-536) naar inkomens kwartiel**

		Positie in leerjaar 4 van leerlingen met CITO-score vmbo gl/tl per inkomenskwartiel									
		Categoraal		Gemengd +		Gemengd +/-		Gemengd -		Totaal	
Boven CITO-niveau	Kwartiel 1	170	9%	1.280	34%	130	22%	40	3%	1.740	22%
	Kwartiel 4	200	14%	2.040	51%	220	41%	40	6%	2.690	38%
Op CITO-niveau	Kwartiel 1	1.260	67%	1.940	51%	310	53%	460	39%	4.090	51%
	Kwartiel 4	1.080	76%	1.770	44%	250	46%	340	52%	3.540	50%
Onder CITO-niveau/uitval	Kwartiel 1	450	24%	590	15%	150	25%	680	58%	2.140	27%
	Kwartiel 4	150	10%	220	5%	70	13%	270	42%	830	12%

# Analyse doorstroom vmbo - mbo - hbo

## Instroom in het mbo

Jaarlijks stroomt er een kleine 100 duizend leerlingen vanuit het voortgezet onderwijs door naar het mbo. Daarnaast is er een groep studenten die aan het mbo begint zonder dat zij het jaar ervoor een opleiding in het reguliere onderwijs hebben gevolgd. Dit betreft over het algemeen wat oudere mbo-deelnemers die een bbl-opleiding komen doen. In het vorige jaar was de groep die van buiten het reguliere onderwijs komt, na jaren van gestage groei, voor het eerst afgenomen. Inmiddels is de instroom van onderwijsdeelnemers van buiten het regulier onderwijs met 83 duizend weer terug op het oude niveau.

De instroom in de mbo-sector is met ongeveer een derde van het totaal aantal deelnemers al enige jaren redelijk constant.

## Sectorale doorstroom

Van de doorstroom van vmbo naar mbo vanuit de sectoren techniek, zorg en welzijn en economie gaat het grootste gedeelte (minimaal ongeveer tweederde) door met een opleiding in dezelfde sector (tabel \*\*). Deze doorstroom naar dezelfde sector van het mbo blijft de laatste vijf jaar vrijwel constant. Er is hierbij een verschil tussen gediplomeerde en ongediplomeerde doorstromers. Gediplomeerde vmbo-ers stromen vaker door naar dezelfde sector van het mbo dan ongediplomeerde vmbo-ers. Leerlingen die met een vmbo-diploma doorstromen naar dezelfde sector in het mbo halen veelal vaker een mbo-diploma dan leerlingen met een vmbo-diploma die doorstromen naar een andere sector.

## Relatie cijfers op het vmbo en succes op het mbo

Leerlingen met een hoog gemiddeld eindcijfer op het vmbo halen vaker een mbo-diploma dan leerlingen met een laag gemiddeld eindcijfer.

**Figuur 2.47 | Instroom mbo naar herkomst**

In procenten

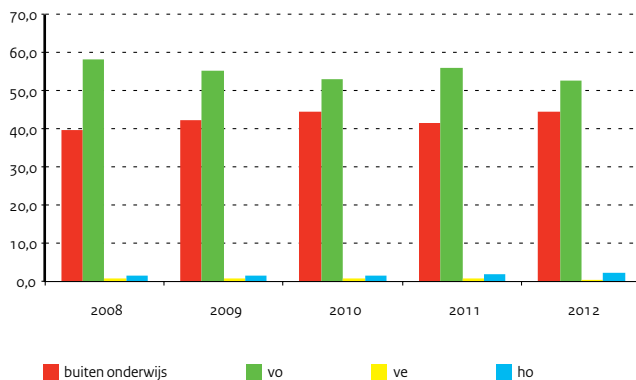

## Doorstroom mbo-hbo

Het meest volledige beeld dat van de doorstroom mbo naar het hbo op basis van het onderwijsnummer kan worden gegeven, betreft de groep die in 2005/06 in het mbo zat en in 2006/2007 begint aan een studie in het hbo. In totaal hebben in 2006 minder dan 25 duizend deelnemers vanuit het mbo de overstap gemaakt naar het hbo. Van deze groep heeft bijna de helft in de vijf volgende jaren een bachelordiploma gehaald en het onderwijs verlaten. Ongeveer een achtste heeft het onderwijs verlaten nadat zij een propedeuse hebben behaald en ongeveer een kwart zonder dat er een diploma is behaald. Een betrekkelijk klein deel (15%) zit na vijf jaar nog steeds in het ho. Het merendeel van deze groep volgt nog steeds een hbo opleiding, maar in totaal drie procent van de totale groep instromers volgt inmiddels een opleiding op het wo.

**Figuur 2.48 | Diplomaresultaat van de studenten die in 2007/08**

direct vanuit het mbo in het hbo zijn ingestroomd In procenten

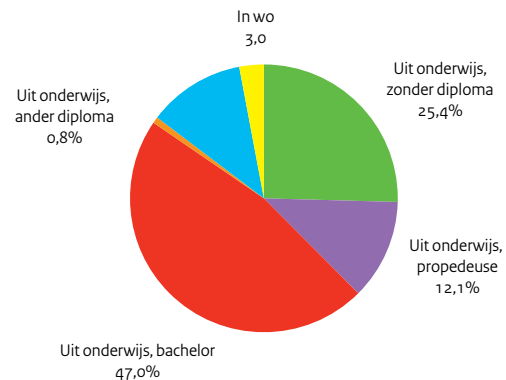

**Tabel 2.62 | Doorstroom van vmbo naar mbo, naar sector in procenten**

Bron  
OCW (DUO)

		mbo 2011/12				
		Economie	Techniek	Zorg en welzijn	Landbouw	Combinatie
vmbo 2010/11	Economie	66,9	11,5	13,0	1,5	7,1
	Techniek	15,1	75,1	2,4	2,9	4,6
	Zorg en Welzijn	19,1	4,4	62,0	2,2	12,2
	Landbouw	22,7	18,4	23,9	22,9	12,0
	Combinatie	41,0	17,3	24,1	2,6	15,0
Geen leerweg vmbo-t		37,7	22,4	24,8	2,7	12,5
<b>Totaal</b>		<b>34,4</b>	<b>25,1</b>	<b>25,8</b>	<b>4,2</b>	<b>10,5</b>

**Tabel 2.63 | Percentage deelnemers dat een mbo-diploma heeft behaald, naar leerweg + sector in het vmbo (2004/05) en niveau +sector in het mbo**

Bron  
OCW (DUO)

**Toelichting**

- Cellen met minder dan 25 deelnemers zijn buiten beschouwing gelaten

		Assistenten opl.		Basisberoepsopl.		Vakopl.		Middenkader/spec.	
		And. sect.	Zelf. sect.	And. sect.	Zelf. sect.	And. sect.	Zelf. sect.	And. sect.	Zelf. sect.
vmbo b d	Economie	62,76	72,80	68,70	70,46	70,10	67,82	61,70	71,91
	Techniek	55,53	86,49	71,64	77,59	76,67	83,19	.	.
	Zorg en Welzijn	64,28	70,28	67,83	73,28	71,26	85,16	.	83,95
	Landbouw	70,06	75,74	68,76	79,75	67,37	78,96	.	60,00
vmbo k d	Economie	66,95	79,49	65,34	73,76	72,98	74,29	73,66	73,18
	Techniek	74,24	.	77,00	80,95	81,72	81,92	78,98	87,25
	Zorg en Welzijn	64,62	72,12	73,37	85,12	73,61	81,75	71,58	83,20
	Landbouw	75,69	.	76,61	75,66	71,96	82,99	75,59	84,31
vmbo g d	Economie	.	78,57	75,86	74,80	77,11	82,09	83,87	82,73
	Techniek	.	.	86,96	.	89,17	74,29	83,53	92,54
	Zorg en Welzijn	.	.	68,52	84,92	90,70	83,33	85,27	89,51
	Landbouw	89,66	.	82,72	86,27	84,75	89,49	87,74	91,98

**Tabel 2.64 | Percentage gediplomeerde mbo-ers naar niveau vmbo en eindcijfer vmbo in 2004/2005**

Bron  
OCW (DUO)

		Gemiddeld eindcijfer vmbo		
		6	7	8
vmbo b		66,2	78,2	87,0
vmbo k		72,7	82,1	91,4
vmbo g		82,7	90,1	95,6
vmbo t		80,1	86,0	90,9

# Uitstroom van onderwijs naar arbeidsmarkt

## Uitstroom van leerlingen uit het praktijkonderwijs, leerwegondersteunend en voortgezet speciaal onderwijs

Binnen het voortgezet onderwijs zijn er een drietal groepen leerlingen te onderscheiden die extra hulp nodig hebben. Vmbo-leerlingen die door een leerachterstand of andere omstandigheden extra hulp nodig hebben, kunnen leerwegondersteunend onderwijs (lwoo) volgen. Voor leerlingen die naar verwachting geen diploma kunnen halen, is er praktijkonderwijs (pro). Lwoo en pro zijn niet bedoeld voor leerlingen met een ernstige beperking. Voor hen is er het (voortgezet) speciaal onderwijs (vso). Ongeveer 35 duizend leerlingen volgen vso, 27 duizend pro en het aantal lwoo-leerlingen is 100 duizend. Het aantal leerlingen dat jaarlijks uit het onderwijs stroomt, is iets minder dan 3 duizend voor zowel vso als pro. Voor lwoo-leerlingen is dit ongeveer 2 duizend. Deze relatief geringe uitstroom uit het lwoo komt omdat hier veel leerlingen doorstromen naar ander onderwijs, zoals mbo. De pro, vso en lwoo leerlingen zijn alle drie een totaal ander type leerlingen. Het pro is uniek in die zin dat het eindonderwijs is en leerlingen voorbereidt op een zo zelfstandig mogelijk functioneren in de maatschappij. Weliswaar functioneren op laag niveau maar in die zin wezenlijk anders dan de uitstromers uit het lwoo en het vso. Het pro is gericht op wonen, werken, vrije tijdsbesteding en burgerschap. De uitstroom van deze leerlingen uit het pro naar werk al dan niet in combinatie met een uitkering ligt dan ook hoger dan bijvoorbeeld de uitstroom vanuit het vso. Dat geldt ook voor de uitstroom uit het lwoo naar de categorie werk al dan niet in combinatie met een uitkering. Leerlingen met een ernstige beperking volgen onderwijs in het vso. De uitstroom vanuit het vso komt voor het merendeel terecht in de categorie uitkering of werk en geen uitkering een vijfde heeft werk, al dan niet in combinatie met een uitkering. Voor pro en lwoo liggen deze percentages met resp. 40 en 35 duidelijk hoger. Bij pro heeft echter iets

minder dan de helft van de werkenden ook een uitkering, terwijl dit bij lwoo nauwelijks voorkomt. Bij lwoo heeft bijna tweederde van de leerlingen geen werk of uitkering. Bij niet-westerse allochtonen is dit zelfs driekwart. Ook bij pro is te zien dat niet-westerse allochtonen minder vaak werk en minder vaak een uitkering hebben dan autochtonen. Bij lwoo is ruim een derde van de leerlingen 16 jaar of jonger, terwijl dit pro bij een vijfde en bij vso een paar procent is. Van de leerlingen in het lwoo van 16 jaar of jonger heeft 80 procent geen werk of uitkering. voor de leerlingen van 17 jaar is dat bijna 60 procent en voor 18 jaar en ouder 45 procent.

## Uitstroom uit het mbo

Van de leerlingen die uitstromen uit het mbo heeft bijna 80 procent werk en ruim 10 procent een uitkering en 15 procent heeft geen werk en ook geen uitkering. Er is een categorie mensen die zowel werkt als een uitkering heeft. Deze mensen zijn zowel geteld bij de werkenden, als ook bij degenen met een uitkering. Bij de niet-westerse allochtonen heeft ruim een kwart geen werk of uitkering en ongeveer 60 procent heeft werk. Het percentage werkenden neemt toe met de leeftijd en ook het percentage met een uitkering is boven 25 jaar hoger dan daaronder. Meer dan 80 procent van de uitstromers uit mbo met niveau 3 en 4 hebben werk, terwijl dit voor mbo niveau 2 bijna driekwart is en voor mbo niveau 1 ongeveer 60 procent. Opmerkelijk is het hoge percentage leerlingen met een baan voor mbo niveau 3 die de sector techniek hebben gevolgd (90%). Van de mbo'ers met de sector zorg en welzijn heeft op niveau 3 en 4 ruim 85 procent werk, terwijl dit op niveau 2 slechts 70 en op niveau 1 bijna 60 procent is.

Figuur 2.49 | Arbeidsmarktpositie van leerlingen die uitstromen uit vso, pro en lwoo in procenten

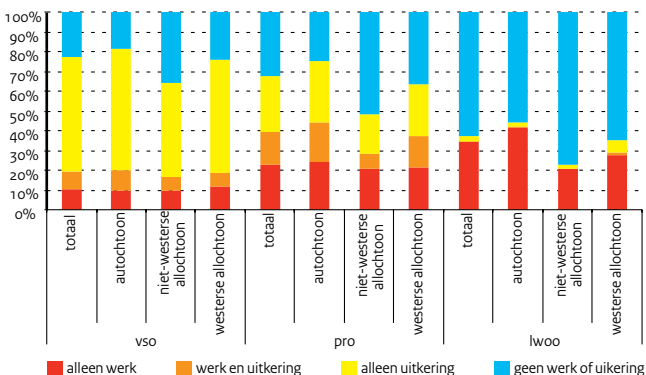

Figuur 2.50 | Arbeidsmarktpositie per leeftijdsklasse voor uitstromers uit het lwoo

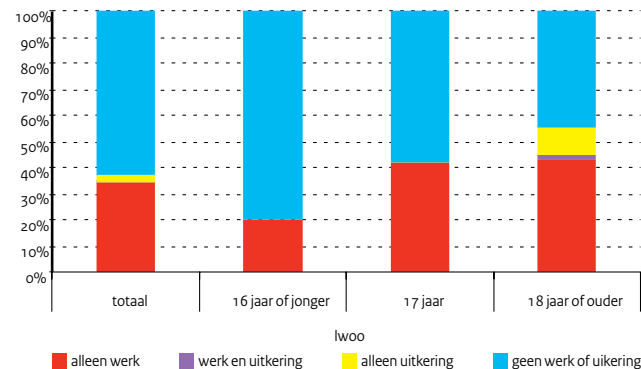

Bron  
CBS

### Toelichting

- Het voortgezet speciaal onderwijs is voortgezet onderwijs voor kinderen met een beperking
- Het leerwegondersteunend onderwijs is bedoeld voor leerlingen die achterstanden of andere problemen hebben, maar wel een vmbo-diploma kunnen halen. De hulp en ondersteuning kan van leerling tot leerling verschillen.
- Praktijkonderwijs is bedoeld voor leerlingen van wie wordt verwacht dat zijn geen vmbo-diploma kunnen halen. Het praktijkonderwijs is niet gericht op vervolgopleiding, maar bereidt voor op werk

- Schoolverlaters zijn leerlingen die tijdens of direct na het schooljaar het (bekostigd) onderwijs verlaten.
- Leerlingen die uitstromen zijn leerlingen die tijdens of direct na het schooljaar het bekostigd onderwijs verlaten en zowel voor als na het schoolverlaten tot de GBA-bevolking behoren (Gemeentelijke Basis Administratie)
- In het artikel is gekeken naar leerlingen die in het schooljaar 2008/2009 bekostigd onderwijs volgden, maar in 2009/2010 niet meer. Gekeken is naar de arbeidsmarktpositie eind september 2009

Bron  
CBS

### Toelichting

- x = geheim.
- Absolute aantallen kleiner dan 10 worden niet weergegeven

**Tabel 2.65 | Arbeidsmarktpositie en achtergrondkenmerken van leerlingen die uitstromen uit het mbo**

		Totaal		geen werk		werk		uitkering		uikering			
		en geen uitkering						en werk					
		aantal	%	aantal	%	aantal	%	aantal	%	aantal	%		
<b>Totaal</b>	<b>Totaal</b>	<b>142.710</b>	<b>100</b>	<b>20.860</b>	<b>15</b>	<b>111.830</b>	<b>78</b>	<b>15.410</b>	<b>11</b>	<b>5.380</b>	<b>4</b>		
Geslacht	Mannen	75.240	100	11.450	15	58.690	78	8.080	11	2.990	4		
	Vrouwen	67.470	100	9.400	14	53.130	79	7.320	11	2.390	4		
herkomstgroepering	Autochtoon	105.720	100	11.580	11	88.150	83	9.970	9	3.970	4		
	Niet-westers allochtoon	27.200	100	7.490	28	16.510	61	4.210	15	1.010	4		
	Westers allochtoon	9.790	100	1.790	18	7.170	73	1.230	13	400	4		
leeftijd	19 jaar en jonger	34.580	100	9.440	27	23.150	67	2.770	8	790	2		
	20 t/m 24 jaar	62.550	100	9.110	15	49.600	79	5.630	9	1.790	3		
	25 t/m 29 jaar	13.960	100	1.150	8	11.390	82	2.070	15	650	5		
	30 t/m 34 jaar	6.670	100	380	6	5.590	84	1.120	17	410	6		
	35 t/m 39 jaar	6.360	100	240	4	5.440	85	1.100	17	420	7		
	40 jaar en ouder	18.590	100	540	3	16.660	90	2.720	15	1.320	7		

**Tabel 2.66 | Arbeidsmarktpositie van leerlingen die uitstromen uit het mbo naar niveau en sector**

		Totaal		geen werk		werk		uitkering		uikering			
		en geen uitkering						en werk					
		aantal	%	aantal	%	aantal	%	aantal	%	aantal	%		
<b>Mbo 1</b>	<b>totaal</b>	<b>9.890</b>	<b>100</b>	<b>2.010</b>	<b>20</b>	<b>6.010</b>	<b>61</b>	<b>3.340</b>	<b>34</b>	<b>1.470</b>	<b>15</b>		
	Landbouw	1.450	100	50	3	1.180	81	720	50	500	34		
	Techniek	6.290	100	1.510	24	3.580	57	1.940	31	740	12		
	Economie	1.520	100	360	24	870	57	420	28	130	9		
	Zorg en welzijn	580	100	90	16	340	59	240	41	90	16		
	Combinatie van sectoren	60	100	x	x	30	62	20	31	x	x		
<b>Mbo2</b>	<b>totaal</b>	<b>43.890</b>	<b>100</b>	<b>7.580</b>	<b>17</b>	<b>31.970</b>	<b>73</b>	<b>6.360</b>	<b>15</b>	<b>2.030</b>	<b>5</b>		
	Landbouw	2.140	100	240	11	1.700	80	430	20	230	11		
	Techniek	15.400	100	2.010	13	11.940	78	2.130	14	680	4		
	Economie	17.390	100	3.580	21	12.080	69	2.410	14	680	4		
	Zorg en welzijn	8.250	100	1.580	19	5.740	70	1.340	16	410	5		
	Combinatie van sectoren	720	100	180	25	500	70	60	9	30	3		
<b>Mbo 3</b>	<b>totaal</b>	<b>41.290</b>	<b>100</b>	<b>4.440</b>	<b>11</b>	<b>34.810</b>	<b>84</b>	<b>3.080</b>	<b>7</b>	<b>1.040</b>	<b>3</b>		
	Landbouw	2.240	100	290	13	1.840	82	180	8	70	3		
	Techniek	9.360	100	450	5	8.540	91	560	6	190	2		
	Economie	11.070	100	1.850	17	8.550	77	960	9	300	3		
	Zorg en welzijn	18.540	100	1.840	10	15.800	85	1.390	7	490	3		
	Combinatie van sectoren	90	100	x	x	80	89	x	x	x	x		
<b>Mbo 4</b>	<b>totaal</b>	<b>47.640</b>	<b>100</b>	<b>6.830</b>	<b>14</b>	<b>39.040</b>	<b>82</b>	<b>2.620</b>	<b>5</b>	<b>840</b>	<b>2</b>		
	Landbouw	2.220	100	350	16	1.790	81	110	5	40	2		
	Techniek	11.160	100	1.720	15	9.130	82	420	4	110	1		
	Economie	15.690	100	2.870	18	12.150	77	940	6	270	2		
	Zorg en welzijn	18.470	100	1.860	10	15.880	86	1.150	6	420	2		
	Combinatie van sectoren	110	100	20	18	90	78	x	x	x	x		

# Best presterende leerlingen vmbo

Welk niveau behalen de 'best presterende leerlingen' uit het voortgezet onderwijs? Hoe verloopt de gekozen vervolgstudie voor deze leerlingen in vergelijking met de overige leerlingen? Per schooltype en profiel/sector (havo, vwo en vmbo) wordt op deze, en de volgende pagina, stilgestaan bij de leerlingen die behoren tot de groep 'best presterend' (dat wil zeggen behorend tot de hoogst scorende 20 procent) op het centraal schriftelijk eindexamen van 2005 in het voortgezet onderwijs.

## Vmbo examenresultaten

In 2004/2005 deden bijna 43 duizend leerlingen examen vmbo tl. Van hen hebben er bijna 40 duizend (93,3 procent) in dat jaar een diploma gehaald. In de examenklas van vmbo basis waren er bijna 32 duizend leerlingen en binnen het vmbo kader ruim 26 duizend. Respectievelijk 94 en 95 procent van deze leerlingen is ook daadwerkelijk geslaagd in dat jaar. De gemiddeld behaalde eindexamen cijfers lopen fors uiteen. Opvallend is dat sommige leerlingen erg lage gemiddelde scores hebben op het centraal examen. Aangezien zij ditzelfde jaar wel zijn geslaagd, moeten zij hier hoge scores op de schoolonderzoeken tegenover hebben gezet. De beste 20 procent vmbo basis leerlingen had in 2004/2005 een hoger cijfer dan 7,42 op het centraal examen. De beste vmbo kader leerlingen scoorden voor het centraal examen hoger dan een 7,12. Opvallend is dat de beste 20 procent van de vmbo tl leerlingen boven de 6,98 scoren. Wanneer we de focus verscherpen naar 10 procent best presterende vmbo tl leerlingen is te zien dat deze groep boven de 7,27 scoren. In alle leerwegen behoren verhoudingsgewijs vaker de jongens tot de best presterende leerlingen. Zowel in het vmbo basis als in het vmbo tl zijn autochtone en westers allochtone leerlingen oververtegenwoordigd in de groep met de 20 procent best presterende leerlingen.

## Uitval en doorstroom naar vervolgonderwijs

Voor alle sectoren in het vmbo kan geconcludeerd worden dat leerlingen met hogere eindcijfers minder vaak uitvallen. De 20 procent best presterende vmbo b leerlingen stromen vaker door naar een mbo opleiding op niveau 3 of 4 dan de overige leerlingen. De vmbo kader leerlingen met hogere eindcijfers stromen voornamelijk door naar een mbo opleiding niveau 4. De best presterende vmbo tl leerlingen stromen gemiddeld vaker door naar het havo. Ruim een kwart van deze groep komt op het havo terecht tegen 15 procent in de totale groep.

## Rendement

Driekwart van de leerlingen die in 2005/2006 vanuit het vmbo basis naar het mbo is gegaan heeft na zes jaar tijd een mbo-diploma behaald. Vanuit het vmbo kader is dat bijna viervijfde (79 procent). Het percentage best presterende leerlingen dat geen diploma haalt ligt iets lager dan gemiddeld. Ook is er een verband tussen de hoogte van het cijfer op het centraal examen en de hoogte van het hoogste behaalde diploma vmbo basis. Zo halen de best presterende leerlingen die doorstromden uit het vmbo basis vaker dan gemiddeld een mbo diploma op niveau 3 of 4 en minder op niveau 1 of 2. Het aandeel best presterende leerlingen die uit het vmbo tl opstromen naar het havo halen aanzienlijk vaker een diploma dan de anderen. Driekwart van de best presterenden haalt in twee jaar een havo-diploma en nog eens 5 procent na drie jaar. Op de totale uitstroom naar het havo haalt bijna een derde (30 procent) geen havo-diploma. Van de vmbo tl leerlingen die doorstromen naar het mbo heeft 65 procent een diploma behaald op niveau 4, op niveau 3 heeft zo'n 12 procent een diploma gehaald. Het verschil tussen de best presterende vmbo tl leerlingen en de rest van de leerlingen is voor wat betreft het behalen van een diploma op het mbo minder groot dan op het havo.

Figuur 2.51 | Behaald diploma van de doorstroom naar mbo vanuit vmbo

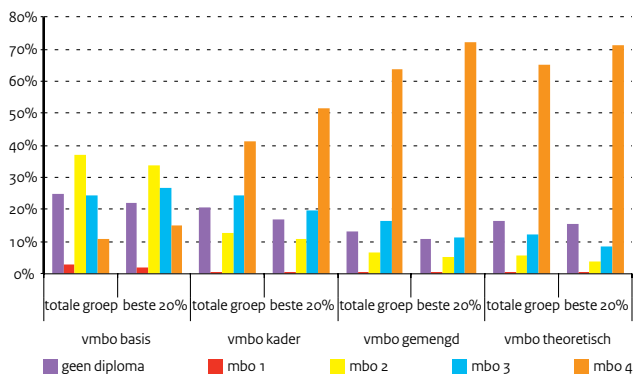

Figuur 2.52 | Behaald diploma van de doorstroom naar havo vanuit vmbo tl, naar decielen

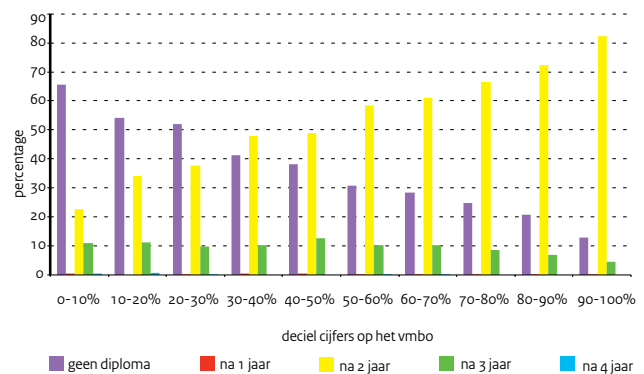



Bron

OCW (DUO: BRON-gegevens)

**Tabel 2.67 | Aantal leerlingen dat examen vmbo doet in 2004/2005, naar leerweg en slagingspercentage**

Leerweg in het vmbo	Examenkandidaten	Geslaagd	% geslaagd
basisbg leerweg	31.896	29.970	94,0
kaderbg leerweg	26.310	25.058	95,2
gemengde leerweg	5.924	5.530	93,3
theoretische leerweg	42.694	39.853	93,3

Bron

OCW (DUO: BRON-gegevens)

**Tabel 2.68 | Indeling in decielen vmbo, best presterende leerlingen, bovenste 20 procent**

	0-10%	10-20%	20-30%	30-40%	40-50%	50-60%	60-70%	70-80%	80-90%	90-100%
basis	<=5,50	5,50 - 5,93	5,93 - 6,25	6,25 - 6,48	6,48 - 6,73	6,73 - 6,93	6,93 - 7,15	7,15 - 7,40	7,4 - 7,73	> 7,73
kader	<= 5,48	5,48 - 5,80	5,80 - 6,04	6,04 - 6,25	6,25 - 6,45	6,45 - 6,64	6,64 - 6,87	6,87 - 7,10	7,1 - 7,44	> 7,44
theoretisch	<=5,60	5,60 - 5,86	5,86 - 6,06	6,06 - 6,24	6,24 - 6,40	6,40 - 6,58	6,58 - 6,76	6,76 - 6,97	6,97 - 7,27	> 7,27

Bron

OCW (DUO: BRON-gegevens)

**Tabel 2.69 | Doorstroom gediplomeerde vmbo'ers in procenten 2004/05**

	vmbo basis		vmbo kader		vmbo gemengd		vmbo theoretisch	
	Totale groep	Beste 20%	Totale groep	Beste 20%	Totale groep	Beste 20%	Totale groep	Beste 20%
mbo 1	4,0	3,1	1,1	0,7	0,7	0,5	0,7	0,5
mbo 2	72,5	72,8	16,5	16,0	7,0	5,0	4,5	3,2
mbo 3	4,7	7,0	31,6	25,3	21,5	16,2	14,3	10,8
mbo 4	0,9	1,6	40,1	48,5	60,5	64,7	56,2	50,4
havo	0,0	0,0	0,0	0,1	3,7	8,4	15,7	28,1
ander onderwijs	1,2	1,5	0,6	0,5	0,3	0,3	0,8	1,0
uit onderwijs	16,8	14,0	10,2	9,0	6,3	4,9	7,8	6,1

Bron

OCW (DUO: BRON-gegevens)

**Tabel 2.70 | Behaald diploma van de doorstroom naar mbo in procenten**

	vmbo basis		vmbo kader		vmbo gemengd		vmbo theoretisch	
	Totale groep	Beste 20%	Totale groep	Beste 20%	Totale groep	Beste 20%	Totale groep	Beste 20%
geen diploma	25,0	22,2	20,5	16,8	13,3	10,9	16,5	15,7
mbo 1	2,7	2,1	0,7	0,6	0,3	0,3	0,6	0,5
mbo 2	37,1	33,9	12,9	10,8	6,4	5,1	5,6	3,9
mbo 3	24,3	26,6	24,6	19,9	16,4	11,5	12,2	8,7
mbo 4	10,9	15,2	41,2	51,8	63,5	72,2	65,1	71,2

# Best presterende leerlingen havo en vwo

## Examenresultaten

In het havo en in het vwo kiezen leerlingen in het vierde leerjaar voor een profiel. Leerlingen met een natuur-profiel (NT of NG) halen gemiddeld hogere cijfers voor hun eindexamen dan leerlingen met een maatschappij-profiel (CM of EM). Dit verschil is groter onder vwo-leerlingen dan onder havo-leerlingen. Zowel voor het vwo als voor het havo geldt dat er in de groep best presterende leerlingen ongeveer 3 procent-punt meer autochtonen voorkomen dan in de totale populatie van geslaagde examen-deelnemers. In tegenstelling tot het vmbo behoren in het havo en vwo verhoudingsgewijs vaker de meisjes tot de best presterende leerlingen.

## Tussenjaar, vervolgopleidingen na de middelbare school

Van de in 2005 geslaagde havo leerlingen nam 8,7 procent één of meer tussenjaren, bij de vwo geslaagden was dit iets meer: 11,6 procent. De best presterende havo leerlingen deden dit ongeveer even vaak, de best presterende vwo leerlingen iets minder vaak (1,2 procent-punt minder). De best presterende leerlingen kiezen (3-5 procentpunt) vaker dan de totale groep voor een vervolgopleiding in een overeenkomstige sector als hun profielkeuze. Dit geldt voor de meeste profielen. Opvallend is dat deze groep bijna twee keer zo vaak voor een vervolg in het vwo kiest als de overige leerlingen. Een ruime meerderheid (83 procent) van de geslaagde vwo leerlingen start een vervolgstudie in het wo. De best presterende leerlingen doen dit vaker: (12 procent-punt meer). Dit geldt voor alle profielen. Een deel van de leerlingen die in 2005 geslaagd zijn zijn in 2011 uitgevallen zonder bachelordiploma.

Een student wordt als switcher aangemerkt, als deze een bachelorsdiploma haalt voor een andere studie dan deze initieel begonnen is. In totaal is (na 6 jaar studie) ruim 38% van de vwo leerlingen een andere vervolgstudie in het wo gaan doen. De 20% best presterende leerlingen doen dit ongeveer 14%-punt minder vaak dan de overige leerlingen. Vooral mannelijke studenten met lagere eindexamencijfers switchen vaker. Switchen neemt gestaag af naarmate de behaalde cijfers hoger worden. En hoe hoger het gemiddelde vwo-eindexamencijfer, hoe kleiner ook het verschil in switchgedrag tussen mannen en vrouwen. Van de havo-gediplomeerden verandert 31% van studierichting. Daarvan stapt 3% over naar het wo, voordat zij een hbo-bachelor hebben behaald. De 20% best presterende leerlingen maken deze laatste overstap ruim twee keer zo vaak als de overige leerlingen.

## Tempo en rendement

Zowel in havo als vwo geldt eenzelfde voorspellende factor voor het studietempo: hoe hoger het behaalde eindexamencijfer hoe hoger de kans op het behalen van een bachelor in de nominale studieduur. Van de vwo-gediplomeerden die in 2005 aan een wo studie begonnen heeft slechts 20,4 procent hun bachelor diploma behaald in de nominale studieduur van drie jaar. De best presterende vwo leerlingen halen twee keer zo vaak hun bachelor diploma in drie jaar vergeleken met de overige groep. In beide groepen is het aandeel vrouwen het hoogst. Opgemerkt wordt dat studenten die hun bachelor in 2011 nog niet hadden behaald al wel met hun master kunnen zijn begonnen ('zachte knip'). Van de havo-gediplomeerden die in 2005 aan een hbo studie begonnen, behaalde slechts 24,1 procent hun propedeusediploma in de nominale studieduur van 1 jaar. De best presterende havo-leerlingen halen 15 procent-punt vaker hun propedeusediploma in één jaar. Ook hier presteren in beide groepen de vrouwen beter dan de mannen.

**Figuur 2.53 | Uitval en behaalde diploma's in het ho na het eindexamen vwo (2005) voor best presterende leerlingen**

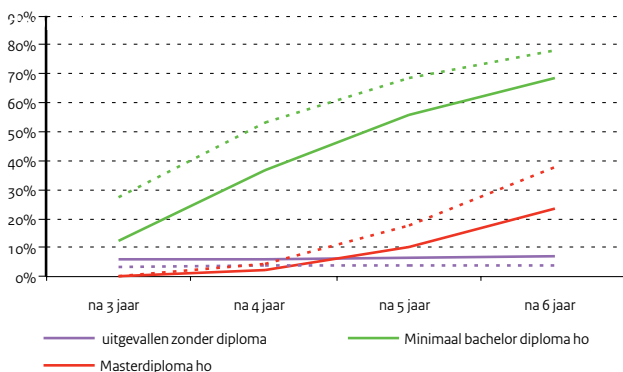

**Figuur 2.54 | Vwo Leerlingen per profiel met een vervolgstudie (2005) in het wo naar prestatie**

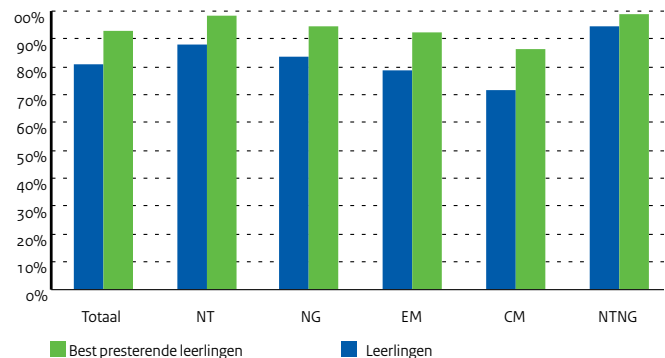

**Bron**

OCW (DUO: BRON-gegevens)

**Tabel 2.71 | Verdeling naar geslacht, leeftijd en etniciteit in de populatie en de groep best presterende havo en vwo leerlingen**

Groep	havo		vwo	
	Aandeel in populatie	Aandeel in groep	Aandeel in populatie	Aandeel in groep
	examendeelnemers	best prest. leerl.	examendeeln.	best prest. leerl.
Mannen	0,463	0,484	0,461	0,457
Vrouwen	0,537	0,516	0,539	0,543
18 jaar of jonger (1 okt 2005)	0,529	0,523	0,79	0,898
19 jaar of ouder (1 okt 2005)	0,471	0,487	0,21	0,102
Autochtonen	0,828	0,866	0,838	0,868
Westerseallochtonen	0,06	0,061	0,075	0,072
Niet-Westerseallochtonen	0,087	0,049	0,07	0,045
Allochtoon, niet ingedeeld	0,025	0,025	0,018	0,016

**Tabel 2.72 | Gemiddelde eindexamencijfers havo en vwo leerlingen**

Profiel	havo	vwo
EMCM	6,2	6,4
NTNG	6,5	6,9
CM	6,2	6,3
EM	6,2	6,3
NG	6,3	6,4
NT	6,4	6,6
<b>Totaal</b>	<b>6,2</b>	<b>6,4</b>

**Bron**

OCW (DUO: BRON-gegevens)

**Toelichting:**

- Het betreft leerlingen die in 2005 eindexamen deden.
- NT: Natuur en Techniek
- NG: Natuur en Gezondheid
- EM: Economie en Maatschappij
- CM: Cultuur en Maatschappij

**Tabel 2.73 | Grensscores per profiel best presterende leerlingen in het havo en vwo**

Profiel	havo		vwo	
	Grensscore (20%)	Grensscore (10%)	Grensscore (20%)	Grensscore (10%)
NT	7,0	7,3	7,5	7,9
NG	6,9	7,2	7,2	7,6
EM	6,8	7,1	6,9	7,3
CM	6,9	7,2	7,1	7,5
NTNG	.	.	7,8	8,2

**Bron**

OCW (DUO: BRON-gegevens)

**Toelichting:**

- Het betreft hier het gemiddeld behaalde eindexamencijfer waarboven leerlingen tot de beste 20 procent of 10 procent behoren.

**Tabel 2.74 | Switchgedrag van havo en vwo leerlingen naar prestatie**

	havo		vwo	
	Niet best presterend	Best presterend	Niet best presterend	Best presterend
Studieswitch	28,8	26,4	41,4	27,2
Studieswitch: HBO-WO (zonder hbo bachelor)	2,1	5,2	0,0	0,0
Geen studieswitch (opleiding afgerond)	43,4	47,6	44,5	60,9
Geen studieswitch (nog bezig)	7,7	6,6	7,4	8,3
Uitgevallen (zonder bachelor diploma)	18,0	14,2	6,6	3,6

**Bron**

OCW (DUO: BRON-gegevens)

# Analyse verschillen jongens en meisjes

## Advies vanuit po

Kijkend naar de gemiddelde eind citoscores zijn de verschillen in behaalde prestaties tussen jongens en meisjes vroeg in het onderwijs slechts beperkt zichtbaar. Jongens halen gemiddeld net iets hogere cito-scores, maar zitten ook wat vaker in speciaal onderwijs of behoren tot de groep kinderen die niet met de reguliere cito-toets meedoet. Jongens zijn wat beter in rekenen, meisjes wat beter in taal. De schooladviezen die jongens en meisjes in groep acht van hun leraar meekrijgen, verschillen wel. Meisjes krijgen, ten opzichte van hun behaalde citoscore, wat vaker een hoger advies mee dan jongens. Bij de schooladviezen wordt niet alleen gekeken naar de citoscores maar ook naar andere competenties die de kinderen gedurende hun schoolloopbaan hebben ontwikkeld, en die door de citotoets niet wordt gemeten. Werkhouding is daarvan een belangrijke, en daarop schatten de leraren de meisjes competentier in dan de jongens.

## Het vervolg in vo

In de afgelopen jaren is het aantal leerlingen dat met een havo/vwo diploma de school verlaat gestegen. Uit analyse van onderwijsnummer gegevens blijkt dat, in het cohort dat in 2009 de basisschool verliet, jongens vaker een vwo advies kregen dan meisjes, en meisjes iets vaker een vmbo advies. Beide kregen ongeveer even vaak een havo advies. Ongeveer vanaf het 3e leerjaar is echter te zien dat er absoluut gezien meer meisjes in het havo en vwo zitten. Juist in het vmbo zijn de jongens in grotere aantallen aanwezig. Meisjes stromen in de eerste drie jaren van het VO vaker op, waar jongens iets vaker afstromen (relatief ten opzichte van elkaar). Dat leidt er toe dat meisjes vaker havo of vwo volgen terwijl hun Cito standaardscore gemiddeld wat lager is dan die van jongens.

Over de afgelopen 10 jaar is er echter geen verandering in de trend zichtbaar: allebei gaan ze vaker naar havo/vwo, en het verschil tussen hen neemt niet verder toe.

## Vertraging

In het PO lopen jongens en meisje ongeveer evenveel vertraging op. In de eerste twee leerjaren in het vo komt er relatief gezien nog geen grote vertraging voor, maar is al wel verschil te zien tussen jongens en meisjes. Van de jongens die in 2010/2011 in de eerste of tweede klas van het vo zitten blijft 4 procent zitten bij de overgang naar 2011/2012. Bij de meisjes bedraagt het percentage 3 procent. In de vervoljaren in het vo blijven de verschillen tussen jongens en meisjes in het vmbo klein. Opvallend is (voor beide geslachten) het grote percentage vertraagde leerlingen in het vierde leerjaar vmbo g/t. Naarmate het onderwijsniveau omhoog gaat, stijgt de kans op vertraging. Vooral in havo 4 en 5 en vwo 4 en 5 komen hoge vertragingpercentages voor. Hierbij worden de verschillen tussen jongens en meisjes meer zichtbaar.

## Slaagkans

Zoals al eerder beschreven vertragen jongens vaker dan meisjes in het onderwijs. Maar als we kijken naar het slagingspercentage, doen jongens en meisjes het even goed. In het schooljaar 2010/11 slaagde 89 procent van de jongens en ook 89 procent van de meisjes op het vwo. In alle sectoren doen jongens en meisjes het vergelijkbaar. En waar er verschillen zijn tussen de jongens en de meisjes, is dit vaak in het voordeel van jongens. Vooral op het lwoo (vmbo g/t met leerweg ondersteuning), slagen jongens sneller dan meisjes, hoewel het hier om een kleine groep gaat: 90 procent van de jongens slaagt in 2010/11 en 86% van de meisjes.

Figuur 2.55 | Advies dat leraren geven vanuit de basisschool, 2011/12

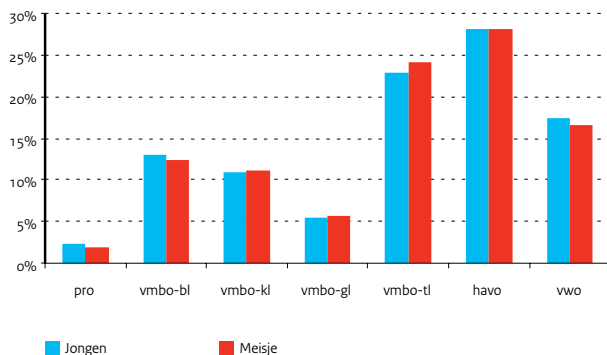

Figuur 2.56 | Deelname leerlingen naar schoolsoort op het vo in leerjaar 1, 2011/12

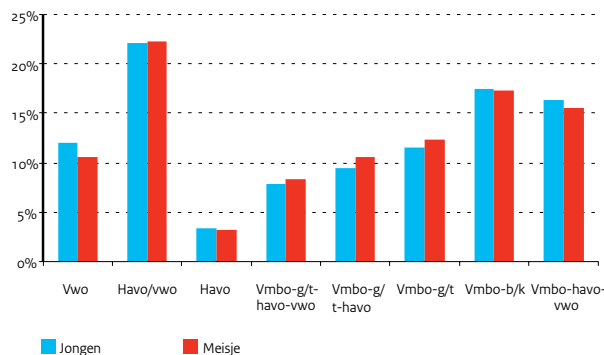

**Tabel 2.75 | Aantallen leerlingen in het vo naar onderwijssoort met vertragingen**
**Bron**

CBS Statline

**Toelichting**

- De aantallen voor het jaar 2010/11 naar 2011/12 zijn voorlopig

	2006/07 naar		2007/08 naar		2008/09 naar		2009/10 naar		2010/11 -naar	
	2007/08		2008/09		2009/10		2010/11		2011/12	
	Man	Vrouw	Man	Vrouw	Man	Vrouw	Man	Vrouw	Man	Vrouw
<b>Tot. aant. vmbo/havo/vwo leerlingen</b>	<b>459.027</b>	<b>456.213</b>	<b>457.725</b>	<b>456.328</b>	<b>454.326</b>	<b>453.344</b>	<b>454.475</b>	<b>453.703</b>	<b>456.550</b>	<b>456.364</b>
Percentages vertraagde leerlingen	7	5	6	5	7	5	7	6	8	6
Aantal leerlingen in leerjaren 1-2	196.595	191.266	194.336	189.279	191.927	186.832	193.014	187.780	195.961	191.529
Percentages vertraagde leerlingen	3	2	3	2	3	2	4	2	4	3
Aantal leerlingen in vmbo k/b 3	33.389	27.313	31.876	26.153	30.821	25.070	29.176	23.926	28.261	23.434
Percentages vertraagde leerlingen	4	4	4	3	4	4	5	4	5	5
Aantal leerlingen in vmbo t/g leerweg 3	26.489	25.824	26.048	25.250	25.939	25.396	25.796	25.165	25.690	25.003
Percentages vertraagde leerlingen	7	6	7	6	7	7	8	7	9	8
Aantal leerlingen in vmbo k/b 4	32.253	26.790	30.625	25.701	29.368	24.674	28.754	23.850	27.352	22.920
Percentages vertraagde leerlingen	2	2	2	2	3	2	3	3	4	4
Aantal leerlingen in vmbo t/g 4	25.514	25.796	25.814	25.993	25.617	25.326	25.431	25.425	25.562	25.459
Percentages vertraagde leerlingen	22	21	22	21	22	21	22	20	20	19
Aantal leerlingen in havo/vwo 3	42.270	46.200	42.029	46.211	42.408	46.782	43.115	47.009	43.031	46.462
Percentages vertraagde leerlingen	7	5	6	5	7	5	7	5	8	5
Aantal leerlingen in havo 4	27.592	28.072	29.118	28.873	29.028	29.045	29.016	29.284	29.545	29.774
Percentages vertraagde leerlingen	16	12	14	11	14	12	15	12	16	13
Aantal leerlingen in havo 5	21.730	23.908	22.455	24.850	23.018	24.790	24.339	26.198	24.416	26.593
Percentages vertraagde leerlingen	12	9	7	5	11	9	11	10	12	10
Aantal leerlingen in vwo 4	19.275	22.355	19.812	23.016	19.720	23.000	19.927	23.316	20.036	22.688
Percentages vertraagde leerlingen	12	8	11	9	11	9	13	9	13	10
Aantal leerlingen in vwo 5	18.384	20.611	18.990	21.783	18.972	21.821	19.463	22.095	19.398	22.182
Percentages vertraagde leerlingen	9	7	7	5	10	8	11	9	12	9
Aantal leerlingen in vwo 6	15.536	18.078	16.622	19.219	17.508	20.608	16.444	19.655	17.298	20.320
Percentages vertraagde leerlingen	4	3	3	3	1	1	4	4	5	5

**Tabel 2.76 | Aandeel geslaagden naar geslacht, 2010/11**
**Bron**

CBS Statline

**Toelichting**

- De aantallen zijn nog voorlopig

	Jongens	Meisjes
Vwo	89	89
Havo	86	85
Vmbo	94	94
Vmbo g/t	93	92
Vmbo-t	93	93
Vmbo-g	92	91
Vmbo-b/k	95	95
Vmbo-k	94	94
Vmbo-b	95	96
Vmbo (exclusief lwoo)	94	94
Vmbo-g/t (exclusief lwoo)	93	93
Vmbo-b/k (exclusief lwoo)	95	96
Lwoo	93	93
Lwoo-g/t	90	86
Lwoo-b/k	94	94

# Analyse verschillen jongens en meisjes

## Instroom ho

Volgend op de groei in havo/vwo, is het aantal studenten in het hoger onderwijs de afgelopen decennia flink toegenomen: zowel mannen als vrouwen raken vaker hoger opgeleid. Het aantal eerstejaars is de afgelopen vijftien jaar met meer dan de helft toegenomen tot 120 duizend in 2011. Het percentage vrouwen kwam in die periode (sinds studiejaar 1996/97) boven de 50 procent uit. In zowel het hbo als op de universiteit zijn er inmiddels meer vrouwelijke studenten dan mannelijke. De switch naar 'meer vrouwen dan mannen in het ho' komt overeen met het inhalen van de jongens door de meisjes op het vwo. In het hbo is de verhouding in deelname ongeveer 51 procent vrouwen om 49 procent mannen van het totaal aantal studenten. In het wo geldt een verhouding van 52 op 48.

Bij de instroom in het hbo kiezen er meer vrouwen voor onderwijs, taal en cultuur, gedrag en maatschappij en gezondheidszorg. Dit is al jaren zo. Mannen kiezen meer voor economie, techniek en landbouw en natuur. In het wo zijn nagenoeg dezelfde keuzes zichtbaar: vrouwen kiezen voor gedrag en maatschappij, taal en cultuur, recht en gezondheidszorg, terwijl mannen wederom meer te vinden zijn binnen economie en techniek. Opvallend is dat er in het wo meer vrouwelijke studenten te vinden zijn binnen landbouw en natuur, terwijl dit in het hbo juist omgekeerd is.

## Studievoortgang

Naast de grotere instroom doen vrouwen het in het ho ook beter qua uitval in het eerste studiejaar en rendement (behalen van diploma en het aantal jaren dat daarover wordt gedaan) Dit geldt zowel voor het hbo als het wo. De verschillen hierin tussen mannen en vrouwen lijken in het hbo en wo groter dan de verschillen in het vo.

Uit de cijfers blijkt dat het rendement na 4 jaar (nominaal studeren) voor de mannen en de vrouwen in zowel hbo als wo redelijk laag ligt, en in het hbo de afgelopen jaren zelfs wat afneemt. De verschillen tussen mannen en vrouwen na 4 jaar zijn vrij groot, ook op de langere termijn is er dit verschil in rendement nog zichtbaar. Mannen hebben na 8 jaar hun achterstand iets ingelopen, maar het verschil met de vrouwen is nog 9 procent-punt, in zowel het hbo als het wo.

In het hbo vallen mannen sneller uit dan vrouwen. In het eerste leerjaar verlaat ongeveer 16 procent van de mannen het onderwijs zonder diploma. Bij de vrouwen ligt dit iets lager, namelijk op 14 procent. Deze verschillen worden groter naarmate de studenten verder in de studie komen. Na 8 jaar studeren heeft 28 procent van de mannen het onderwijs verlaten zonder diploma, tegen 21 procent van de vrouwen.

In het wo zijn deze verschillen, maar ook de absolute percentages, wat kleiner. Vooral in de eerste twee leerjaren loopt de uitval onder mannen en vrouwen redelijk gelijk op. Vanaf het derde leerjaar vallen de mannen vaker uit. Wederom geldt hier dat naarmate studenten verder gevorderd zijn in hun studie, dit percentage sneller groeit onder mannen dan onder vrouwen.

Figuur 2.57 | Studievoortgang in het ho, gestart met hbo opleiding in 2002 naar geslacht

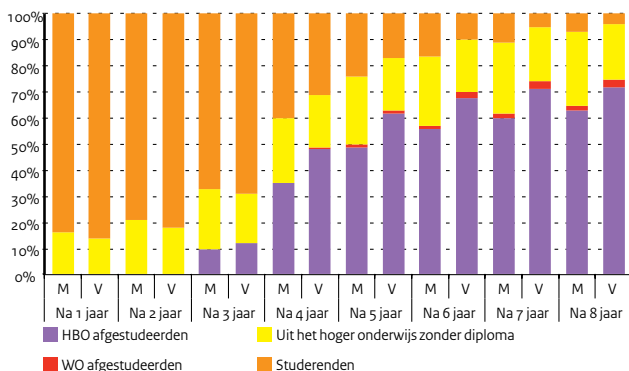

Figuur 2.58 | Studievoortgang in het ho, gestart met wo opleiding in 2002 naar geslacht

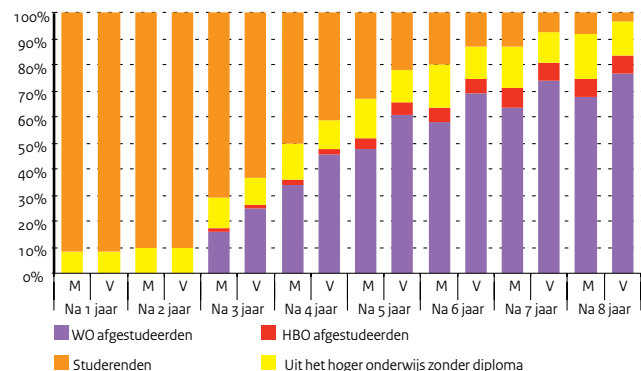

Bron  
CBS Statline

**Tabel 2.77 | Instroom van eerstejaars hbo studenten**

	2007		2008		2009		2010		2011	
	Man	Vrouw	Man	Vrouw	Man	Vrouw	Man	Vrouw	Man	Vrouw
Onderwijs	2.827	6.214	2.661	5.860	2.931	5.768	2.907	5.681	2.794	5.233
Taal en cultuur	1.164	1.557	1.211	1.628	1.178	1.705	1.154	1.650	1.153	1.637
Gedrag en maatschappij	1.872	7.228	1.916	7.304	2.268	8.001	2.362	8.146	2.381	8.212
Economie	12.304	10.330	12.728	11.031	13.590	11.241	13.495	11.308	14.282	11.765
Techniek	8.384	1.555	8.856	1.724	9.347	1.855	9.428	1.960	9.619	2.089
Landb. en natuurlijke omg.	1.099	833	1.166	890	1.187	978	1.246	1.019	1.242	930
Gezondheidszorg	1.306	4.465	1.419	4.718	1.403	4.803	1.554	5.080	1.627	5.245
Sectoroverstijgend	0	0	0	0	3	11	3	8	8	12
<b>Totaal</b>	<b>28.956</b>	<b>32.182</b>	<b>29.957</b>	<b>33.155</b>	<b>31.907</b>	<b>34.362</b>	<b>32.149</b>	<b>34.852</b>	<b>33.106</b>	<b>35.123</b>

Bron  
CBS Statline

**Tabel 2.78 | Instroom van eerstejaars wo studenten**

	2007		2008		2009		2010		2011	
	Man	Vrouw	Man	Vrouw	Man	Vrouw	Man	Vrouw	Man	Vrouw
Onderwijs	27	24	26	35	17	24	20	33	35	37
Taal en cultuur	2.042	3.978	2.039	4.166	2.333	4.435	2.202	4.462	2.177	4.024
Gedrag en maatschappij	2.831	6.921	2.819	7.305	3.349	8.066	3.395	8.091	3.333	7.867
Recht	1.994	3.134	2.006	3.225	2.123	3.461	1.984	3.311	2.095	3.416
Economie	5.419	2.759	5.805	3.044	6.575	3.462	6.453	3.504	6.623	3.713
Techniek	4.500	1.064	4.753	1.194	5.172	1.335	4.670	1.466	4.892	1.446
Natuur	2.202	1.465	2.280	1.503	2.476	1.705	2.644	1.653	2.828	1.772
Landb. en natuurlijke omg.	544	721	627	760	717	925	742	1.106	786	998
Gezondheidszorg	1.427	3.028	1.504	3.143	1.539	3.168	1.619	3.350	1.646	3.379
Sectoroverstijgend	242	427	259	458	333	604	354	622	419	656
<b>Totaal</b>	<b>21.228</b>	<b>23.521</b>	<b>22.118</b>	<b>24.833</b>	<b>24.634</b>	<b>27.185</b>	<b>24.083</b>	<b>27.598</b>	<b>24.834</b>	<b>27.308</b>

### 3 | Onderwijs internationaal

# EU-doelstellingen

#### EU-doelstellingen Onderwijs

De Europa 2020 strategie draait om drie samenhangende en elkaar versterkende prioriteiten: slimme groei, duurzame groei en groei voor iedereen. De EU zet daarbij in op 5 ambitieuze doelen op de terreinen werkgelegenheid, innovatie, onderwijs, sociale betrokkenheid en klimaat/energie. De vorderingen op deze doelstellingen worden getoetst aan vijf centrale EU-streefcijfers, waarvan er twee gerelateerd zijn aan onderwijs en wetenschap:

1. Een verhoging van de R&D uitgaven van 1,9 procent naar 3 procent van het BBP;
2. het percentage voortijdig schoolverlaters moet lager zijn dan 10 procent en minstens 40 procent van de 30-34 jarigen moet hoger opgeleid zijn (hbo/wo/post-doctoraal).

Onderwijs en wetenschap worden beschouwd als cruciale factoren bij het streven naar banen en groei binnen de EU. Tegelijk met bovengenoemde brede doelstellingen zijn in 2009 in het Europese werkprogramma Onderwijs en Training 2020 (ET2020) ook vijf benchmarks specifiek op het gebied van onderwijs afgesproken. Deze benchmarks zijn een voortzetting, aanscherping en vernieuwing van de doelen die Europa zich had gesteld in het onderwijs en training programma van de Lissabon strategie voor 2010 (ET2010). Nederland heeft de Europese benchmarks voor 2020 vertaald naar nationale doelstellingen in de brief 'naar een Robuuste Kenniseconomie'. Deze brief is op Prinsjesdag 2009 naar de Tweede Kamer gestuurd.

#### Prestaties Nederland t.a.v. EU benchmarks 2020 voor onderwijs en training

1. Voortijdig schoolverlaters. Het betreft het aandeel 18-24 jarigen zonder startkwalificatie (diploma op havo, vwo of mbo 2 niveau) dat geen onderwijs volgt. Deze benchmark uit de Lissabonstrategie is behouden in ET2020. Het aandeel voortijdig schoolverlaters binnen de EU moet in 2020 minder zijn dan 10 procent. Nederland handhaaft voor 2020 de scherpere nationale doelstelling van 8 procent en heeft de afgelopen jaren forse vooruitgang geboekt. In 2011 is het aandeel voortijdig schoolverlaters in Nederland 9,1 procent.
2. Leven lang leren. Deze benchmark uit de Lissabonstrategie is aangescherpt in ET2020. Tenminste 15 procent van de Europese volwassen bevolking (25-64) moet in 2020 een opleiding of cursus volgen. Nederland hanteert voor 2020 het scherpere nationale doel van 20 procent. In 2011 is Nederland met een percentage van 16,7 procent een van de best presterende landen van Europa, maar het percentage neemt nog nauwelijks toe. Ten opzichte van 2010 is het aandeel zelfs iets gedaald.

3. Basisvaardigheden. In ET2020 is de ambitie om het aandeel 15-jarige leerlingen met lage vaardigheden op het gebied van lezen, wiskunde en natuurkunde te verminderen. Binnen Europa moet dit aandeel in 2020 op alle drie de terreinen zijn teruggebracht tot minder dan 15 procent. De Nederlandse doelstelling is scherper en ligt op 8 procent voor 2020. Binnen Europa presteert Nederland uitstekend met een positie in de top 5 van de Europese rangorde.
4. Aandeel hoger opgeleiden. Dit is een nieuwe benchmark in ET2020. Doel is dat minimaal 40 procent van de 30-34 jarigen binnen Europa in 2020 een opleiding op ho-niveau heeft afgerond. In Nederland is dit aandeel in 2011 al 41,1 procent.
5. Vroegschoolse educatie. Dit is een nieuwe benchmark in ET2020. Op Europees niveau moet, in 2020, ten minste 95 procent van de kinderen van 4 jaar tot de leerplichtige leeftijd deelnemen aan vroegschoolse educatie. Het betreft in Nederland de kinderen die in groep 1 en 2 van het basisonderwijs zitten, wat momenteel al bijna 100 procent is.

Voor meer informatie over onderwijs internationaal kan worden gekeken op de website [www.trendsbeeld.minocw.nl](http://www.trendsbeeld.minocw.nl). Op deze website staan allerlei cijfers die als bron de OESO publicatie Education at a Glance hebben. Deze worden met het uitkomen van de publicatie Education at a Glance in juni 2013 weer geactualiseerd.

Figuur 3.1 | Percentage ho-opgeleiden onder 30-34 jarigen

Ontwikkeling sinds 2000 in NL en gemiddeld binnen Europa

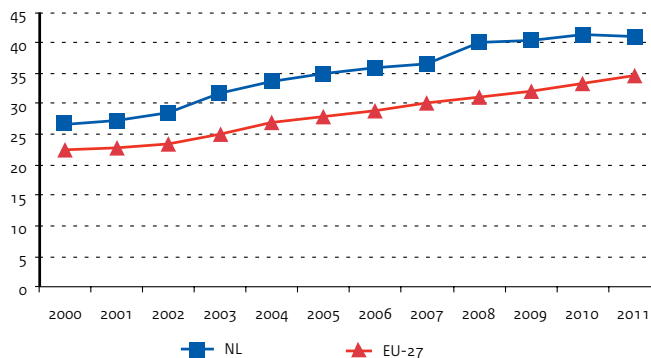



**Bron**

- 1), 2), 4) en 5) <http://epp.eurostat.ec.europa.eu>  
 3) OESO (PISA 2003, 2006, 2009)

**Toelichting**

- Benchmark ET2020: afgesproken in het Europese onderwijs en training programma voor 2020
- Voor een gedetailleerdere toelichting op de cijfers zie bijlage Toelichting en Begrippen, deel E

**Tabel 3.1 | Op Europees' niveau afgesproken benchmarks voor 2020**

1) Voortijdig schoolverlaten	Percentage 18-24 jarigen zonder havo, vwo of mbo 2 diploma dat geen onderwijs volgt								
	NED	BEL	DEN	DUI	FIN	FRA	VK	ZWE	EU-27
2000	15,4	13,8	11,7	14,6	9	13,3	18,2	7,3	17,6
2011	9,1	12,3	9,6	11,5	9,8	12	15	6,7	13,5
Benchmark ET2020	8								<10
2) Leven Lang leren	Deelname aan leeractiviteiten; percentage van de leeftijdsgroep 25-64 jarigen (LFS)								
	NED	BEL	DEN	DUI	FIN	FRA	VK	ZWE	EU-27
2000	15,5	6,2	19,4	5,2	17,5	2,8	20,5	21,6	7,1
2011	16,7	7,1	32,3	7,8	23,8	5,5	15,8	25	8,9
Benchmark ET2020	20								15
3a) Basisvaardigheden lezen	Percentage 15-jarige leerlingen met lage leesvaardigheden								
	NED	BEL	DEN	DUI	FIN	FRA	VK	ZWE	EU (25)
2003	11,5	17,9	16,5	22,3	5,7	17,5	--	13,3	18,5 (EU19)
2009	14,4	17,7	15,2	18,5	8,1	19,7	18,5	17,5	20,6
Benchmark ET2020	8								<15
3b) Basisvaardigheden wiskunde	Percentage 15-jarige leerlingen met lage wiskundevaardigheden								
	NED	BEL	DEN	DUI	FIN	FRA	VK	ZWE	EU (25)
2003	10,9	16,5	15,4	21,6	6,8	16,6	--	17,3	20,6 (EU19)
2009	13,4	19,1	17,1	18,6	7,8	22,5	20,2	21,1	22,9
Benchmark ET2020	8								<15
3c) Basisvaardigheden natuurk.	Percentage 15-jarige leerlingen met lage natuurwetenschappelijke vaardigheden								
	NED	BEL	DEN	DUI	FIN	FRA	VK	ZWE	EU (25)
2006	13	17	18,4	15,4	4,1	21,2	16,7	16,4	19,4
2009	13,2	18	16,6	14,8	6	19,3	15	19,1	18,5
Benchmark ET2020	8								<15
4) Ho opgeleiden	Percentage 30-34 jarigen met afgeronde ho-opleiding								
	NED	BEL	DEN	DUI	FIN	FRA	VK	ZWE	EU-27
2000	26,5	35,2	32,1	25,7	40,3	27,4	29	31,8	22,4
2011	41,1	42,6	41,2	30,7	46	43,4	45,8	47,5	34,6
Benchmark ET2020	-								40
5) Vroegschoolse educatie	Percentage dat deelneemt aan vroegschoolse educatie								
	NED	BEL	DEN	DUI	FIN	FRA	VK	ZWE	EU-27
2000	99,5	99,1	95,7	82,6	55,2	100	100	83,6	85,2
2010	99,6	99,1	98,1	96,2	74	100	96,7	95,1	92,4
Benchmark ET2020	-								95

# Mobiliteit primair, voortgezet en beroepsonderwijs

## Internationalisering in het primair en voortgezet onderwijs

In het primair en voortgezet onderwijs vindt de mobiliteit van docenten en leerlingen voor het grootste deel plaats binnen het nationale programma Bios (Bevordering Internationale Oriëntatie en Samenwerking) dat door het ministerie van OCW wordt bekostigd. Hiervoor is een bedrag van ongeveer 3 miljoen euro op jaarbasis beschikbaar.

Binnen de - budgettair grotere- Europese programma's staan de internationale schoolpartnerschappen centraal met een belangrijke rol voor ICT, naast de nodige fysieke mobiliteit van leerlingen en docenten. Deze zijn vanaf 2007 gebundeld binnen het Europese Leven Lang Leren Programma (LLP). Binnen het primair onderwijs daalt de uitgaande mobiliteit van leerlingen. Bij leraren was dit ook het geval, maar sinds afgelopen jaar weten de leraren in het primair onderwijs de weg naar het buitenland weer vaker te vinden. Het aantal scholen met vroeg vreemdetalenonderwijs is in 2012 gestegen naar 860. De mobiliteit van leerlingen in het voortgezet onderwijs neemt in aantallen licht toe sinds 2007. Het aantal scholen en leerlingen in het voortgezet onderwijs met tweetalig onderwijs is het afgelopen jaar weer flink gestegen.

## Internationalisering in beroepsonderwijs en volwasseneneducatie

In het jaar 2010 is het geregistreerde aandeel mbo-studenten dat in programmacontext ervaring opdoet in het buitenland, ten opzichte van alle mbo-studenten, licht gestegen van 0,56 procent naar 0,64 procent. Het aandeel docenten is iets gestegen van 3,48 procent in 2009 naar 4,6 procent in 2010. Het gaat hier om geregistreerde deelname binnen het programma Leonardo da Vinci en het project Bilateraal Austausch Programma Nederland-Duitsland (BAND). Het overgrote deel van de geregistreerde mobiliteit komt voor rekening van het Leonardo da Vinci programma. In 2010 is het aantal leerlingen dat in dit kader een bezoek aan het buitenland brengt met bijna 14 procent gegroeid ten opzichte van 2009. Voor de leerlingen is Spanje hierin als bestemming veruit het meest populair. Daarnaast zijn het Verenigd Koninkrijk, Duitsland en België populaire bestemmingslanden. Voor docenten zijn Duitsland, Malta, Turkije en het Verenigd Koninkrijk erg in trek.

In het Duits-Nederlandse BAND-project nam het aantal leerling-uitwisselingen in 2011 af, van 132 in 2010, naar 129 in 2011. Maar het zijn vooral de docentbezoeken die een grote daling laten zien, ten opzichte van 2010 is het aantal met bijna een kwart gedaald naar 44 in 2011.

Figuur 3.2 | Voortgezet tweetalig onderwijs

Leerlingen aantallen x 100

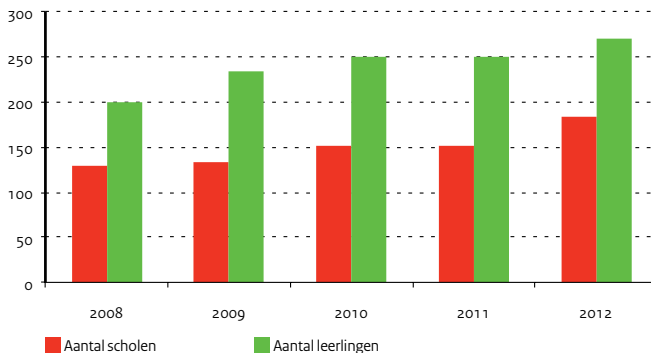

Figuur 3.3 | Aantal deelnemers (bve) aan Leonardo da Vinci programma



**Bron**

Europees Platform, 2011

**Toelichting**

- Bios staat voor bevordering internationale oriëntatie en samenwerking

**Tabel 3.2 | Aantal leerlingen in het buitenland**

	2007	2008	2009	2010	2011
Primair onderwijs	1.820	2.321	1.872	1.544	1.391
Voortgezet onderwijs	21.774	21.823	22.919	23.039	22.348
Lerarenopleidingen, Bios-stages	.	576	727	.	424
<b>Totaal</b>	<b>23.594</b>	<b>24.720</b>	<b>25.518</b>	<b>24.583</b>	<b>24.163</b>

**Bron**

Europees Platform, 2011

**Tabel 3.3 | Aantal docenten naar het buitenland**

	2007	2008	2009	2010	2011
Primair onderwijs	1.531	1.690	1.351	1.160	1.504
Voortgezet onderwijs	5.271	5.296	7.016	5.644	4.138
Lerarenopleidingen, Bios-stages	.	572	46	496	48
<b>Totaal</b>	<b>6.802</b>	<b>7.558</b>	<b>8.413</b>	<b>7.300</b>	<b>5.690</b>

**Bron**

Europees Platform, 2011

**Toelichting**

- Vroeg vreemdetalenonderwijs wordt gegeven vanaf groep 1 in het Engels, Frans, Duits en Spaans. Leerlingen aantallen zijn schattingen
- Elos-First steps' voor het basisonderwijs is gestart in 2011
- Tweektalig onderwijs wordt gegeven in het Nederlands en Engels (op 2 scholen Duits) op vwo, havo en vmbo afdelingen.
- Versterkt talenonderwijs wordt gegeven in het Engels, Frans en Duits op vwo, havo en vmbo scholen. Leerlingen aantallen zijn t/m 2009 te laag ingeschat, binnen scholen worden ieder jaar mer leerlingen bereikt.
- 'Elos-grensverleggend onderwijs': scholen met een Europese en versterkt talenonderwijs

**Tabel 3.4 | Aantal scholen en leerlingen die deelnemen aan bijzondere vormen van taalonderwijs**

Jaar	Basisonderwijs			Voortgezet onderwijs				
	Vroeg vreemdetalenonderwijs Elos		aantal scholen	Tweektalig onderwijs		Versterkt talenonderwijs		Elos
	aantal scholen	aantal leerlingen		aantal scholen	aantal leerlingen	aantal scholen	aantal leerlingen	
2008	168	17.000	.	129	20.000	60	6.000	28
2009	308	30.500	.	133	23.500	73	7.300	33
2010	504	50.000	.	151	25.000	71	18.000	36
2011	645	64.500	11	152	25.000	79	32.000	36
2012	860	130.000	7	183	27.000	87	38.300	40

**Tabel 3.5 | Aantal deelnemers Leonardo da Vinci programma (beroepsonderwijs)**

	2006	2007	2008	2009	2010
Leerlingen	2.117	2.239	2.644	2.761	3.144
Docenten	698	852	634	762	844
Jonge werkenden	53	42	38	96	213
<b>Totaal</b>	<b>2.868</b>	<b>3.133</b>	<b>3.316</b>	<b>3.619</b>	<b>4.201</b>

**Tabel 3.6 | Aantal uitwisselingen van leerlingen en docenten in BAND projecten (beroepsonderwijs)**

	2007	2008	2009	2010	2011
Leerlingen	120	97	127	132	129
Docenten	19	19	29	60	44

**Bron**

CINOP, 2011

**Bron**

CINOP, 2011

**Toelichting**

- Het gaat om leerlingen die voor minimaal 2 weken naar het buitenland vertrekken voor studie of stage

**Tabel 3.7 | Percentage mbo studenten dat in programmacontext ervaring opdoet**

	2006	2007	2008	2009	2010
Percentage studenten	0,44	0,48	0,54	0,56	0,64

### 3 | Onderwijs internationaal

# Mobiliteit hoger onderwijs

#### Internationalisering in het hoger onderwijs

Internationalisering draagt bij aan de kwaliteit van ons hoger onderwijs, ons onderzoek en onze wetenschap. Een hoge kwaliteit is het beste middel ter versterking van de internationale reputatie. Immers, de concurrentie om de kenniswerker op de arbeidsmarkt neemt steeds meer toe, de Nederlandse arbeidsmarkt wordt steeds meer internationaal en de concurrentie met buitenlandse instellingen wordt steeds groter.

Studentenmobiliteit is een belangrijke indicator voor internationalisering. Een volledig beeld van de mondiale studentenmobiliteit is er niet, maar op deelaspecten is het wel mogelijk een beeld te schetsen. Hiertoe onderscheiden we diplomamobiliteit, gericht op het voltooien van een studie in het buitenland en studiepuntmobiliteit, met als doel de studie thuis te verrijken met buitenlandse studie- of stage-ervaring (meestal in ruil voor studiepunten).

#### Uitgaande diplomamobiliteit

In het jaar 2009/10 gingen er bijna 20.000 studenten naar het buitenland (OESO-gerelateerde landen) om een hele studie daar te behalen. Dit is maar liefst 25 procent meer dan in het schooljaar 2008/09. Vooral het Verenigd Koninkrijk en België waren populair. In de top bestemmingslanden staan ook de Verenigde Staten en Duitsland. Met ingang van het schooljaar 2007/08 is studiefinanciering wereldwijd meeneembaar. In 2011/12 maakten ruim 8.300 studenten hiervan gebruik.

#### Inkomende diplomamobiliteit

Het aantal buitenlandse studenten dat voor een diploma in Nederland studeert, steeg tussen 2007/2008 en 2011/2012, van bijna 39.000 tot ruim 56.000. De stijging in het wetenschappelijk onderwijs is groter dan in het hbo over de jaren heen (stijging van ongeveer 11.000 tegenover bijna 6.000). De trend waarbij het aantal buitenlandse studenten steeds sneller toeneemt, is sinds begin jaren '90 waarneembaar. Ten opzichte van de totale studentenpopulatie in het hoger onderwijs bedraagt het aandeel buitenlandse studenten in 2011/12, 8,4 procent. In 2007/08 bedroeg het aandeel buitenlandse studenten in Nederland nog 6,6 procent en dit aandeel is sindsdien gestegen. Overigens zien we dat in alle EU landen sprake is van een toename van het aandeel buitenlandse studenten. Hiermee neemt ook de concurrentie om studenten in de wereld toe. De meeste studenten die naar Nederland komen, zijn afkomstig uit Duitsland. Daarnaast staan China, België, Bulgarije en Griekenland in de top 5 van herkomstlanden.

#### Studiepuntmobiliteit

Wat studiepuntmobiliteit betreft, is het meest bekend over uitgaande mobiliteit. Dit wordt o.a. door het Research Instituut voor Onderwijs en Arbeidsmarkt gemeten onder afgestudeerden, 1,5 jaar na het behalen van hun diploma. De afgelopen jaren schommelt het percentage afgestudeerden die aangeven buitenlandervaring te hebben opgedaan gedurende de studie tussen de 22 en 23 procent. Het percentage ligt nu op 22,5 procent. In het wo geven studenten aan vaker buitenlandervaring te hebben opgedaan dan in het hbo.

Figuur 3.4 | Relatieve ontwikkeling aantal buitenlandse studenten in hbo, wo en totaal ho

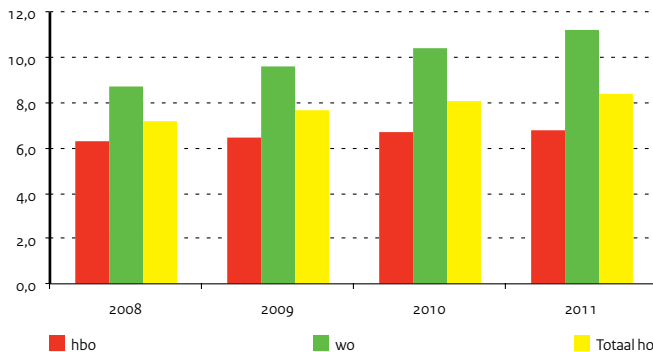

Figuur 3.5 | Relatieve toe- of afname aant. ink. en uitg. diplomabie studenten, van en naar EU landen, 2000-2010

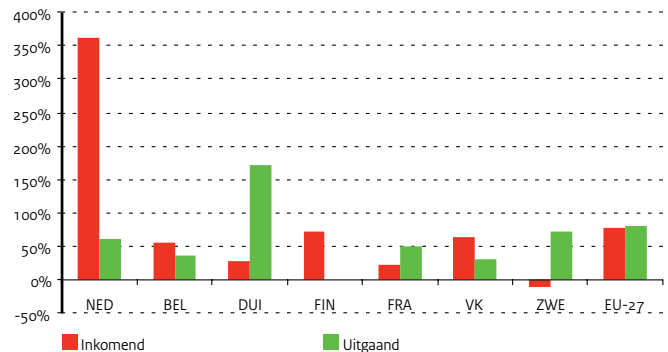

Bron

OESO, EAG 2012, webtabel C4.7  
OCW (DUO)

**Tabel 3.8 | Nederlandse studenten in het buitenland voor een diploma**

	2007/08	2008/09	2009/10	2010/11	2011/12
Aantal studenten, totaal	13.873	15.984	19.956	--	--
Aantal studenten, door NL gefinancierd	5.516	6.429	7.432	7.929	8.347
Als % van totale inschrijving in Nederland	0,94	1,07	1,17	1,21	1,25

Bron

Nuffic, Mobiliteit in Beeld

**Tabel 3.9 | Buitenlandse studenten in het bekostigd Nederlandse ho**

	2007/08	2008/09	2009/10	2010/11	2011-12
Aantal buitenlandse studenten, totaal	38.726	43.216	48.567	53.129	56.131
Aantal buitenlandse studenten in hbo	22.408	24.054	26.329	28.066	28.757
Aantal buitenlandse studenten in wo	16.318	19.162	22.238	25.063	27.374
Als % van totale inschrijving in Nederland	6,6	7,2	7,7	8,1	8,4
Als % van hbo inschrijving in Nederland	6,0	6,3	6,5	6,7	6,8
Als % van wo inschrijving in Nederland	7,7	8,7	9,6	10,4	11,2

Bron

CBS

Toelichting

**Tabel 3.10 | Mobiele studenten, ingeschreven in het Nederlandse ho**

	2006/07	2007/08	2008/09	2009/10	2010/11
Aantal studenten, totaal	27.449	30.052	23.674	27.964	34.379
Als % van de totale inschrijving	4,6	5,0	3,7	4,3	5,2

Bron

Eurostat, 2011

Toelichting

- BEL is exclusief Duitssprekend, DUI is exclusief promovendi, voor 2005 exclusief deeltijdstudenten, VK trendbreuk na 2005
- Cijfers op basis van registratie van buitenlandse studenten door het gastland

**Tabel 3.11 | Mobiliteit van ho studenten binnen Europa (aantal inkom. en uitg. studenten, x 1.000)**

	NED	BEL	DUI	FIN	FRA	VK	ZWE	EU-27
Instroom uit EU-27, EER en kandidaat EU 2000	7,8	22,5	101,0	2,2	38,0	113,4	14,2	371,0
2010	36,0	35,1	129,7	3,8	46,3	186,4	12,8	663,1
Uitstroom naar EU-27 uit EU, EER en kandidaat EU 2000	9,3	7,8	34,1	8,6	34,6	11,0	8,9	325,4
2010	14,9	10,6	92,2	8,6	51,8	14,5	15,4	583,7

**Tabel 3.12 | Percentage uitgaande studiepuntmobiliteit, ho, hbo en wo afgestudeerden**

	2005/06	2006/07	2007/08	2008/09	2009/10
Percentage van afgestudeerden ho	22,8	23,1	23,1	22,0	22,5
Percentage van afgestudeerden hbo	18,3	20,2	21,5	19,9	20,5
Percentage van afgestudeerden wo	31,3	29,1	26,6	26,6	26,6

Bron

ROA, 2003-2009

**Tabel 3.13 | Top 5 inkomende en uitgaande diplomabiliteit (aantallen studenten)**

	Inkomende mobiliteit 2010/11	Uitgaande mobiliteit 2008/09
Duitsland	25.032	Verenigd Koninkrijk 5.577
China	4.313	België 4.877
België	2.418	Verenigde Staten 1.839
Bulgarije	1.602	Duitsland 1.593
Griekenland	1.414	Frankrijk 673

Bron

Nuffic: Mobiliteit in Beeld 2011

# Opleidingsniveau en arbeidsmarkt internationaal

## Opleidingsniveau van de bevolking

Een goed opgeleide bevolking versterkt de concurrentiepositie van Nederland. Daarom streeft Nederland naar een verdere toename van het aandeel hoogopgeleiden in de beroepsbevolking. Recente effecten van onderwijsbeleid op opleidingsniveau zijn het meest zichtbaar in de leeftijdsgroep 25-34 jaar, omdat deze recent het onderwijs hebben verlaten.

## Startkwalificatie

In 2010 had bijna driekwart van de 25-64 jarigen in Nederland een diploma op minimaal havo, vwo, of mbo 2 niveau (startkwalificatie). Dit aandeel ligt iets onder het OESO- en EU-gemiddelde. De 25-34 jarigen zijn beter opgeleid, in deze leeftijdsgroep beschikt 83 procent over minimaal een startkwalificatie. Dit is iets hoger dan het gemiddelde in de OESO en gelijk aan het EU-gemiddelde. Nederland heeft in vergelijking met de omringende landen in de groep 25-34 jarigen, samen met het Verenigd Koninkrijk, België en Denemarken een iets lager percentage. Zweden en Finland staan bovenaan.

## Hoger onderwijs

Van de 25-64 jarigen in Nederland heeft 32 procent in 2010 een opleiding in het hoger onderwijs afgerond. Dit is iets hoger dan het OESO- en EU-gemiddelde. Het aandeel hoger opgeleiden in de leeftijdsgroep 25-34 jaar is met 41 procent hoger, deze groep is dus vaker hoog opgeleid. Het aandeel hoogopgeleide jongvolwassenen in Nederland is hoger dan het OESO- en EU-gemiddelde. In de omringende landen ligt het percentage 25-34 jarigen met een diploma in het hoger onderwijs in de meeste gevallen hoger.

Zo scoren België, Frankrijk, het Verenigd Koninkrijk, Denemarken en de Verenigde Staten beter dan Nederland in deze leeftijdsgroep. Van de omringende landen scoort Duitsland opvallend lager.

## Aandeel werkende 25-64 jarigen naar behaald opleidingsniveau

Van de 25-64 jarigen in Nederland met alleen basisonderwijs had in 2010 de helft een baan. Daarmee scoort Nederland hoger dan het OESO en EU-gemiddelde. Alleen Denemarken, Griekenland en de Verenigde Staten scoren hoger. In 2010 had tweederde van de 25-64 jarigen met alleen een opleiding lager voortgezet onderwijs in Nederland een baan. Dit is hoger dan het gemiddelde in de OESO- en EU-landen. Van de 25-64 jarigen met een diploma in het hoger voortgezet onderwijs (hoger voortgezet onderwijs is in Nederland gelijk aan een mbo 2 diploma of havo/vwo bovenbouw) heeft in Nederland 83 procent een baan. Dit ligt ruim boven het OESO- en EU-gemiddelde en is vrij hoog in vergelijking met omringende landen. In de werkgelegenheidspercentages van de 25-64 jarigen met een diploma in het hoger- of wetenschappelijk onderwijs zijn de verschillen tussen landen kleiner. In Nederland heeft 88 procent van de hoog opgeleiden een baan. De percentage ligt iets hoger dan het gemiddelde in de OESO- en EU-landen. De verschillen in werkgelegenheid tussen de opleidingsniveaus zijn in Nederland niet opvallend groot of klein. In het Verenigd Koninkrijk en België bestaan grote verschillen in werkgelegenheid tussen de verschillende opleidingsniveaus. In de Verenigde Staten is de spreiding juist kleiner.

**Figuur 3.6 | Opleidingsniveau van de bevolking**

Aandeel 25-64 jarigen naar hoogst behaalde diploma, 2010

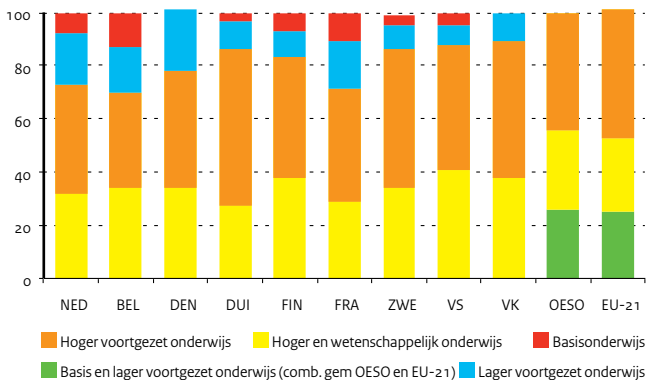

**Figuur 3.7 | Aandeel werkenden naar opleidingsniveau**

Als percentage van de totale groep 25-64 jarigen met dat opleidingsniveau, 2010

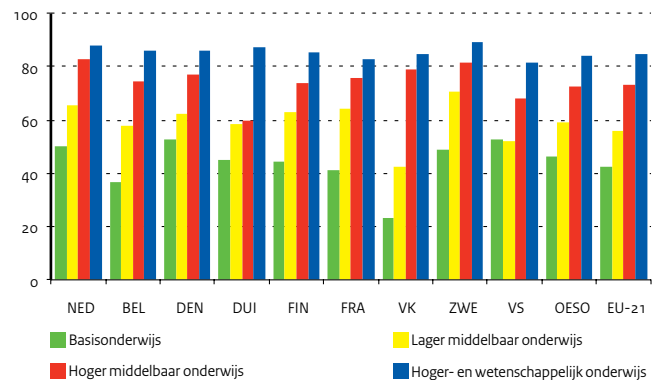

**Bron**

OESO, EAG 2012, tabel A1.2a

OESO, EAG 2012, tabel A1.3a

**Toelichting**

- ISCED 5A: overwegend academisch, in Nederland 4-jarig hbo/wo
- ISCED 5B: beroepsgericht, in Nederland 2-3 jarig hbo
- ISCED 6: gepromoveerden
- Zie voor ISCED-classificatie bijlage Toelichting en Begrippen, deel E

**Tabel 3.14 | Opleidingsniveau van de bevolking als percentage van de leeftijdsgroep, 2010**

	NED	BEL	DEN	DUI	FIN	FRA	VK	ZWE	VS	OESO	EU-21
<b>A) Tenminste hoger voortgezet onderwijs</b>											
25-64 jaar	73	70	76	86	83	71	75	87	89	74	75
25-34 jaar	83	82	80	86	91	84	83	91	88	82	83
35-44 jaar	78	78	81	87	89	77	78	91	88	78	80
45-54 jaar	71	66	74	86	85	67	74	87	90	72	73
55-64 jaar	61	54	68	83	70	56	65	77	90	62	64
<b>B) Tertiair onderwijs: ISCED 5A+5B+6</b>											
25-64 jaar	32	35	33	27	38	29	38	34	42	31	28
25-34 jaar	41	44	38	26	39	43	46	42	42	38	35
35-44 jaar	34	39	37	28	46	34	41	37	43	33	30
45-54 jaar	30	31	31	27	39	22	35	30	40	28	25
55-64 jaar	26	26	28	25	30	18	30	27	41	23	20

**Bron**

OESO, EAG 2012, tabel A7.1b (web)

**Tabel 3.15 | Percentage werkenden 25-64 jaar naar opleidingsniveau, 2010**

	Basisonderwijs	Lager voortg. ond.	Hoger voortg. ond.	Hoger- enk wetensch.. ond.
Nederland	50	65	83	88
Belgie	36	58	74	86
Denemarken	53	63	77	86
Duitsland	45	59	60	87
Finland	45	63	74	86
Frankrijk	41	64	76	83
Griekenland	53	65	63	81
Ierland	37	54	67	84
Italië	29	58	73	78
Polen	--	40	68	85
Spanje	42	60	69	81
Verenigd Koninkrijk	23	43	79	85
Zweden	49	71	82	89
Verenigde Staten	52	52	68	81
OESO	47	59	73	84
EU-21	42	56	73	84

# Hoger onderwijs internationaal



## Ingeschrevenen

Het aantal studenten dat staat ingeschreven in het hoger onderwijs in de verschillende landen van de EU varieerde in 2009/10 van 304 duizend in Finland tot ruim 2,5 miljoen in Duitsland. In Nederland stonden in datzelfde studiejaar 634 duizend studenten ingeschreven in het hbo of wo. Voor de verdeling van studenten naar studierichting wordt door het CBS en internationaal de ISCED-indeling (International Standard Classification of Education) gebruikt. In Nederland wordt op nationaal niveau door het ministerie van OCW een andere indeling gehanteerd, namelijk de HOOP-indeling (Hoger Onderwijs OnderzoeksPlan). Tussen deze twee indelingen zijn verschillen. De verschillen worden toegelicht in de bijlage Toelichting en begrippen, waarin een aansluittabel opgenomen is tussen beide indelingen.

De verdeling van studenten naar studierichting laat in alle onderscheiden landen van de EU en de Verenigde Staten globaal eenzelfde beeld zien. De meeste studenten staan ingeschreven in de richting 'Sociale wetenschappen, bedrijfskunde en rechten'; gemiddeld in de EU 34 procent. Alleen Finland wijkt hier met 22,8 procent duidelijk van af. Daar is 'techniek, industrie en bouwkunde' de grootste studierichting (24,9 procent). 'Landbouw en diergeneeskunde' wordt overal maar erg weinig gevolgd, evenals 'Persoonlijke dienstverlening, vervoer en milieu en veiligheid'. De bèta-studies 'Natuurwetenschappen, wiskunde en informatica' en 'Techniek, industrie en bouwkunde' zijn vooral populair in Finland en Duitsland, waar studenten deze studies vaker dan gemiddeld in de 27 landen van de EU volgen. Nederlandse studenten volgen deze studies minder vaak dan gemiddeld in de EU-27.

**Figuur 3.8 | Geslaagden naar studierichting**

In procenten van totaal aantal ingeschrevenen, 2009/10

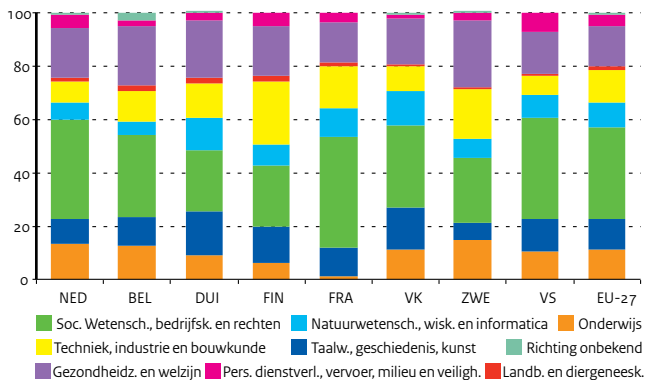

## Geslaagden

De verdeling van de geslaagden in het hoger onderwijs naar studierichting lijkt voor de meeste landen logischerwijs veel op de verdeling van de ingeschreven studenten. Verschillen tussen beide tabellen zijn toe te schrijven aan factoren zoals verschil in lengte van de studies, verschil in studierendement en trendverschuivingen. Voor Nederland zijn de verschillen erg klein, maar in Zweden bijvoorbeeld zijn de verschillen groter. Daar blijkt 'Sociale wetenschappen, bedrijfskunde en rechten' niet het grootste aandeel geslaagden te hebben, terwijl bij die studierichting wel de meeste studenten staan ingeschreven. Voor de richting 'Gezondheidszorg en welzijn' is dit juist andersom in Zweden; daar hebben de geslaagden een aandeel van bijna 25 procent in het totaal, maar de ingeschrevenen slechts 17,2 procent.

## Vrouwen in hoger onderwijs

In alle onderscheiden landen stonden in het studiejaar 2009/10 meer vrouwen dan mannen ingeschreven in het hoger onderwijs. In de 27 landen van de EU bedraagt het percentage vrouwelijke studenten gemiddeld ruim 55 procent. Vooral de richtingen 'Onderwijs' en 'Gezondheidszorg en welzijn' zijn populair onder vrouwen. In Zweden zijn de vrouwen met bijna 60 procent goed vertegenwoordigd in de studentenpopulatie. Het aandeel vrouwen in de bèta-studies 'natuurwetenschappen, wiskunde en informatica' en 'techniek, industrie en bouwkunde' loopt in de verschillende landen sterk uiteen. Vooral in de Scandinavische landen en Frankrijk is het aandeel vrouwen in de bèta-studies vrij hoog. Nederland is het aandeel vrouwen onder de bèta-studenten. Met name in de richtingen 'natuurwetenschappen, wiskunde en informatica' loopt Nederland sterk achter bij de rest van Europa en de VS. Eenzelfde beeld is te zien in het aandeel vrouwen onder de geslaagden per studierichting.

**Figuur 3.9 | Aandeel vrouwen in het hoger onderwijs**

In procenten van totaal aantal ingeschrevenen, 2009/10

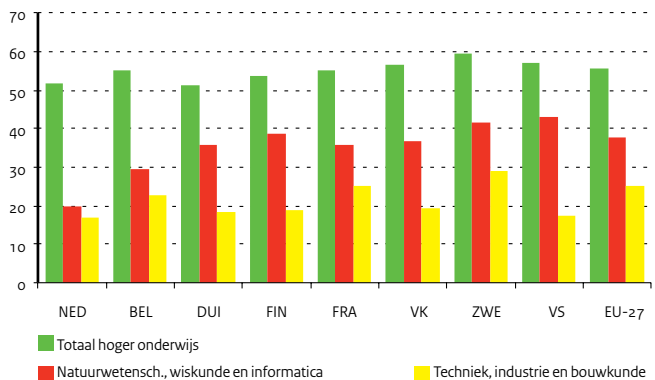



**Bron**

CBS en Eurostat

**Toelichting**

- Totaal aantal ingeschreven studenten inclusief klein aantal studenten waarvan studierichting onbekend is
- Sociale wetenschappen is inclusief economie

**Tabel 3.16 | Ingeschrevenen in het hoger onderwijs naar studierichting, 2009/10**

	NED	BEL	DUI	FIN	FRA	VK	ZWE	VS	EU-27
<b>Aantal studenten (x 1.000)</b>	<b>634</b>	<b>445</b>	<b>2.556</b>	<b>304</b>	<b>2.245</b>	<b>2.479</b>	<b>455</b>	<b>20.428</b>	<b>19.847</b>
<b>Percentage van totaal</b>									
Onderwijs	13,4	11,3	7,1	5,0	2,4	9,0	13,2	8,4	8,0
Taalwetenschappen, geschiedenis, kunst	8,8	10,0	13,7	14,3	14,2	16,1	13,6	15,1	12,2
Soc. Wetensch., bedrijfsk. en rechten	38,2	29,4	26,2	22,8	37,2	27,6	27,2	27,7	34,0
waaronder sociale wetenschappen	9,9	6,6	5,2	6,2	7,2	8,7	10,1	7,3	8,7
journalistiek, documentatie	0,7	1,9	1,0	0,9	1,5	2,1	2,2	2,4	1,6
bedrijfskunde, administratie	22,0	16,2	15,8	14,2	19,6	12,9	11,4	16,6	18,5
rechten	5,6	4,7	4,2	1,5	7,9	3,8	3,5	1,4	5,1
Natuurwetensch., wisk. en informatica	6,4	5,8	14,2	10,2	12,3	13,3	8,6	8,6	10,1
Techniek, industrie en bouwkunde	8,2	10,7	16,4	24,9	13,2	8,5	16,7	7,2	14,4
Landbouw en diergeneeskunde	1,1	2,6	1,4	2,2	1,2	1,0	1,0	0,7	1,8
Gezondheidszorg en welzijn	17,4	21,4	17,9	15,6	15,9	17,7	17,2	14,8	13,6
Pers. Dienstverl., vervoer, milieu en veilig.	6,5	1,6	2,8	5,1	3,4	1,7	2,5	6,2	4,0
Richting onbekend	0,1	7,2	0,2	0,0	0,2	5,1	0,1	11,4	1,9

**Bron**

CBS en Eurostat

**Toelichting**

- Afgestudeerden hbo en wo: bachelors, masters, doctoraal en beroepsdiploma
- Sociale wetenschappen is inclusief economie
- Voor Frankrijk zijn de cijfers van studiejaar 2008/09 gebruikt

**Tabel 3.17 | Geslaagden hoger onderwijs, procentuele verdeling over studierichtingen, 2009/10**

	NED	BEL	DUI	FIN	FRA	VK	ZWE	VS	EU-27
Onderwijs	13,4	12,3	9,3	6,1	1,5	11,0	14,8	10,3	10,9
Taalwetenschappen, geschiedenis, kunst	9,0	11,1	16,4	13,4	10,3	15,7	6,3	12,5	11,7
Soc. wetensch., bedrijfsk. en rechten	37,6	30,7	22,4	23,0	41,6	30,9	24,1	38,0	34,6
Natuurwetensch., wisk. en informatica	6,1	5,2	12,6	7,8	10,6	12,7	7,4	8,5	9,0
Techniek, industrie en bouwkunde	7,9	10,9	13,0	24,0	15,6	9,6	18,4	7,0	12,2
Landbouw en diergeneeskunde	1,5	2,4	1,5	2,2	1,5	0,9	1,1	1,0	1,6
Gezondheidszorg en welzijn	18,7	22,3	21,5	18,4	14,9	16,8	24,9	15,7	15,1
Pers. dienstverl., vervoer, milieu en veilig.	5,3	2,0	3,0	5,1	4,0	1,4	3,1	7,0	4,2
Richting onbekend	0,6	3,1	0,3	0,0	0,0	0,9	0,0	0,0	0,6

**Bron**

CBS en Eurostat

**Toelichting**

- Per studierichting, in procenten van totaal aantal afgestudeerden
- Afgestudeerden hbo en wo: bachelors, masters, doctoraal en beroepsdiploma
- Sociale wetenschappen is inclusief economie
- Voor Frankrijk zijn de cijfers van studiejaar 2008/09 gebruikt

**Tabel 3.18 | Aandeel vrouwen in het totaal aantal afgestudeerden, 2009/10**

	NED	BEL	DUI	FIN	FRA	VK	ZWE	VS	EU-27
Onderwijs	79,7	75,9	77,1	81,7	74,4	75,1	79,4	78,2	78,9
Taalwetenschappen, geschiedenis, kunst	57,4	62,0	73,0	74,3	71,3	61,6	61,0	58,9	68,2
Soc. wetensch., bedrijfsk. en rechten	53,2	58,2	53,8	66,4	61,3	54,5	62,7	55,7	62,3
Natuurwetensch., wisk. en informatica	22,6	29,6	44,2	46,3	36,0	36,8	43,8	41,0	41,4
Techniek, industrie en bouwkunde	19,4	21,3	18,2	21,5	23,4	21,2	29,1	18,7	26,2
Landbouw en diergeneeskunde	54,9	50,6	39,8	55,3	40,3	62,9	70,6	48,0	50,3
Gezondheidszorg en welzijn	74,8	75,8	78,6	86,4	73,1	77,3	83,0	81,7	77,0
Pers. dienstverl., vervoer, milieu en veilig.	53,4	51,7	53,6	74,2	47,4	59,0	64,5	54,6	53,3

# Stelsel en financiën po

## Stelsel

Het primair onderwijs omvat het basisonderwijs (bao), het speciaal basisonderwijs (sbaow) en het (voortgezet) speciaal onderwijs ((v)so).

Basisonderwijs is bedoeld voor alle kinderen van circa 4 tot en met 11 jaar.

Speciaal basisonderwijs is bedoeld voor kinderen van wie vaststaat dat een zodanige orthopedagogische of orthodidactische benadering nodig is, dat zij gedurende enige tijd op een speciale school voor basisonderwijs worden opgevangen.

Het (voortgezet) speciaal onderwijs bestaat uit twee schooltypen: speciaal onderwijs (so) en voortgezet speciaal onderwijs (vso). Beide schooltypen zijn onderverdeeld naar een aantal onderwijssoorten op basis van de soort handicap of onderwijsbelemmering van de leerlingen. Zie voor meer informatie hierover de paragraaf passend onderwijs in hoofdstuk 2.

## Financiën

Per 1 augustus 2006 is de lumpsumbekostiging in het primair onderwijs ingevoerd. Het bevoegd gezag van een school/scholen ontvangt één budget voor personele en materiële uitgaven en mag zelf uitmaken waaraan dit wordt besteed.

De rijksuitgaven per leerling in het po bedroegen in 2012 zo'n 6.000 euro.

De gemiddelde rijksuitgaven per leerling in het primair onderwijs zijn onder invloed van een aantal factoren de laatste jaren gestegen. Er zijn extra middelen beschikbaar gesteld voor beleidsintensivering, het budget is bijgesteld voor loon- en prijsontwikkelingen en er heeft een verschuiving plaatsgevonden van reguliere leerlingen in het bao naar duurdere zorgleerlingen in het (v)so. Bovendien zijn er meer leerlingen met een indicatie waardoor de uitgaven voor de leerlinggebonden financiering en de ambulante begeleiding zijn toegenomen.

**Figuur 4.1 | OCW-uitgaven per leerling**

Bedragen (x € 1.000), prijspeil 2012

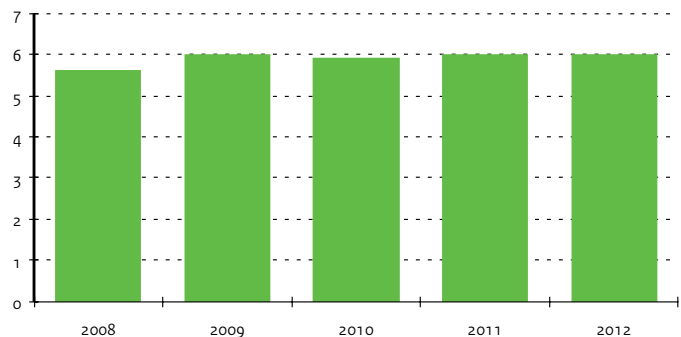

**Bron**

Jaarverslagen OCW

**Toelichting**

- Bij 'Totaal uitgaven po' worden de gesommeerde totalen van bao en sbao en (v)so gepresenteerd
- OCW-uitgaven per leerling: totaal OCW-uitgaven, exclusief apparaatskosten gedeeld door aantal leerlingen op peildatum 1 oktober
- Met ingang van de begroting 2012 zijn de apparaatsuitgaven opgenomen in de tabel budgettaire gevolgen in artikel 92 Apparaat Kerndepartement
- Bedragen zijn inclusief de kosten van de ambulante begeleiding van alle rugzakleerlingen exclusief die in het mbo en inclusief het reguliere deel van de rugzakken in het gehele voortgezet onderwijs inclusief lwoo/pro
- Zie bijlage Toelichting en Begrippen, deel B

**Tabel 4.1 | Financiële kerncijfers primair onderwijs**

	2008	2009	2010	2011	2012
<b>A) Uitgaven en ontvangsten (x € 1 mln)</b>					
<b>Totaal uitgaven po</b>	<b>8.981,0</b>	<b>9.567,4</b>	<b>9.471,2</b>	<b>9.554,5</b>	<b>9.746,7</b>
Personeel po	7.793,3	8.316,2	8.086,2	8.312,4	8.394,6
Materieel po	1.118,9	1.182,5	1.314,7	1.180,1	1.181,4
Onderwijsverzorging po	4,1	0,0	0,0	0,0	0,0
Overige uitgaven po	17,2	16,0	22,1	19,5	126,6
<b>Totaal uitgaven bao en sbao</b>	<b>7.488,8</b>	<b>7.975,8</b>	<b>7.904,3</b>	<b>7.971,8</b>	<b>8.102,8</b>
Personeel bao en sbao	6.483,5	6.918,5	6.727,2	6.915,3	6.983,7
Materieel bao en sbao	994,4	1.050,9	1.168,4	1.048,8	1.050,0
Onderwijsverzorging bao en sbao	4,1	0,0	0,0	0,0	0,0
Overige uitgaven bao en sbao	6,8	6,4	8,8	7,7	69,1
<b>Totaal uitgaven (vso)</b>	<b>1.444,7</b>	<b>1.539,0</b>	<b>1.518,7</b>	<b>1.540,1</b>	<b>1.599,8</b>
Personeel (v)so	1.309,8	1.397,7	1.359,1	1.397,1	1.410,9
Materieel (v)so	124,5	131,6	146,3	131,3	131,5
Overige uitgaven (v)so	10,4	9,7	13,4	11,7	57,4
<b>Apparaatskosten</b>	<b>47,4</b>	<b>52,6</b>	<b>48,2</b>	<b>42,5</b>	<b>44,1</b>
Toerekening aan DUO	41,2	47,5	43,2	37,5	44,1
Apparaatskosten OCW	6,2	5,1	5,0	5,0	0,0
<b>Totaal ontvangsten po</b>	<b>71,4</b>	<b>61,4</b>	<b>45,0</b>	<b>20,7</b>	<b>52,4</b>
<b>B) OCW-uitgaven per leerling (x € 1.000)</b>					
po	5,4	5,7	5,7	5,8	6,0

# Financien van instellingen po

## Financiële positie PO

Deze financiële gegevens van het totale po-veld zijn een optelling van de jaarrekeninggegevens van alle po-besturen, inclusief het speciaal onderwijs, de regionale expertisecentra en de samenwerkingsverbanden. Voor de berekening van de kengetallen is gebruik gemaakt van deze opgetelde financiële gegevens.

## Resultaat

Het totaal resultaat (exploitatie resultaat uit gewone bedrijfsvoering) is het verschil tussen de totale baten en lasten, inclusief het financiële resultaat, resultaat deelnemingen en het buitengewoon resultaat. Het totaal resultaat bedraagt minus € 104,4 miljoen. Dat is minder negatief dan in 2010 toen het resultaat nog minus € 115,6 miljoen bedroeg. Zowel de totale baten als de totale lasten zijn afgenomen in 2011. Het saldo financiële baten en lasten is ook afgenomen met € 13,5 miljoen tot € 47,3 miljoen.

## Solvabiliteit

De solvabiliteit is een maat die weergeeft of een bestuur op de langere termijn aan haar financiële verplichtingen kan voldoen. De solvabiliteit is licht gestegen van 0,68 in 2010 naar 0,69 in 2011. De inspectie hanteert een signaleringsgrens van 0,2.

## Liquiditeit

De liquiditeit geeft aan in welke mate een instelling op korte termijn geld kan vrijmaken om kortlopende schulden te betalen. De liquiditeit is, net als in 2010, gedaald van 2,07 naar 2,03. Vanaf 2006 volgt de liquiditeit een dalende lijn. De inspectie hanteert voor de liquiditeit een signaleringsgrens van 0,5, daar zit de sector dus nog ruim boven.

## Rentabiliteit

De rentabiliteit geeft aan in hoeverre de inkomsten en uitgaven van een instelling elkaar in evenwicht houden. De rentabiliteit wordt berekend door het totaal resultaat te delen door de totale baten (inclusief de rentebaten) en te vermenigvuldigen met honderd. De rentabiliteit is toegenomen met 0,2 procentpunt, van -1,2 naar -1,0 procent.

Figuur 4.2 | Solvabiliteit van po-instellingen

Spreiding solvabiliteit (inclusief voorzieningen)

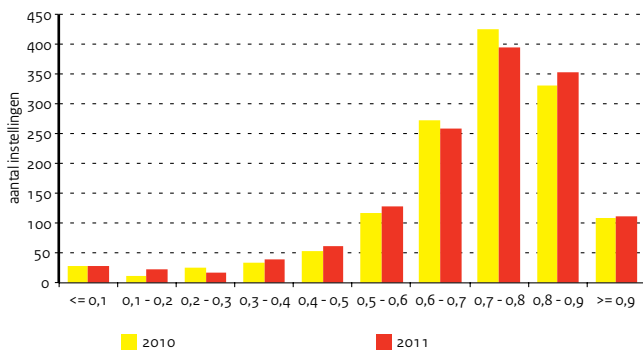

Figuur 4.3 | Liquiditeit van po-instellingen

Spreiding liquiditeit (current ratio)

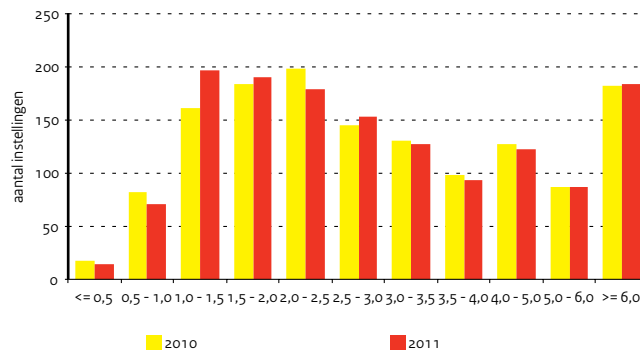

**Bron**

OCW (DUO): Jaarrekeningen van instellingen)

**Toelichting**

- Jaarrekeninggegevens van alle po-instellingen, zoals elektronisch aangeleverd aan OCW (DUO), inclusief SBO, WEC en SWV
- A) Solvabiliteit: eigen vermogen (inclusief voorzieningen) / totaal vermogen
- A) Liquiditeit (current ratio): vlottende activa / kortlopende schulden
- A) Rentabiliteit gewone bedrijfsvoering: resultaat / totale baten + rentebaten
- B) De balansgegevens 2007 zijn niet helemaal in evenwicht. De verklaring van OCW (DUO) is:  
In de totaalcijfers zijn enkele gemeentelijke instellingen opgenomen, die een balans hebben aangeleverd die niet in evenwicht is, omdat de jaarrekening onderdeel uitmaakt van de jaarrekening van de gemeente
- C) In de post 'Overige overheidsbijdragen' zijn bijdragen en subsidies van andere overheidsinstellingen dan OCW opgenomen
- C) Het resultaat is berekend uit de som van het 'Saldo baten en lasten', het 'Saldo financiële baten en lasten' en het 'Buitengewoon resultaat', verminderd met het 'Aandeel derden'
- Zie bijlage Toelichting en Begrippen, deel B

**Tabel 4.2 | Balans- en exploitatiegegevens van po-instellingen**

	2007	2008	2009	2010	2011
<b>A) Financiële kengetallen</b>					
Solvabiliteit (inclusief voorzieningen)	0,73	0,72	0,70	0,68	0,69
Liquiditeit (current ratio)	2,53	2,45	2,25	2,07	2,03
Rentabiliteit (in procenten)	2,0	0,6	-0,2	-1,2	-1,0
<b>B) Gecumuleerde balans po-instellingen (x € 1 mln)</b>					
<b>Totaal activa</b>	<b>4.515,9</b>	<b>4.719,9</b>	<b>4.809,7</b>	<b>4.736,3</b>	<b>4.562,7</b>
Vaste activa	1.510,5	1.607,2	1.713,7	1.790,3	1.785,3
waarvan materiële vaste activa	930,1	1.072,3	1.200,6	1.283,3	1.324,2
Vlottende activa	3.005,4	3.112,7	3.096,1	2.946,0	2.777,5
waarvan liquide middelen	2.080,7	2.117,5	2.120,3	1.985,7	1.872,6
<b>Totaal passiva</b>	<b>4.522,4</b>	<b>4.719,9</b>	<b>4.809,7</b>	<b>4.736,3</b>	<b>4.562,7</b>
Eigen vermogen	2.723,6	2.700,9	2.676,7	2.794,8	2.687,4
Voorzieningen	586,5	683,3	691,7	447,6	440,3
Langlopende schulden	24,7	64,6	63,4	73,0	69,4
Kortlopende schulden	1.187,6	1.271,1	1.377,8	1.421,0	1.365,6
<b>C) Gecumuleerde exploitatierekeningen po-instellingen (x € 1 mln)</b>					
<b>Baten</b>	<b>8.960,8</b>	<b>9.412,6</b>	<b>9.922,5</b>	<b>9.982,0</b>	<b>9.942,8</b>
Rijksbijdragen OCW	8.128,5	8.515,7	9.025,4	9.067,1	9.036,4
Overige overheidsbijdragen	296,4	316,6	321,0	322,1	304,6
Lesgelden	0,0	0,8	0,5	0,5	0,4
Baten werk i.o.v. derden	5,6	7,0	10,7	7,5	8,8
Overige baten	530,2	572,5	564,9	584,8	592,5
<b>Lasten</b>	<b>8.862,2</b>	<b>9.421,2</b>	<b>10.037,8</b>	<b>10.158,5</b>	<b>10.093,9</b>
Personele lasten	7.262,7	7.696,9	8.205,0	8.299,1	8.219,3
Afschrijvingen	160,0	177,8	195,0	206,3	214,2
Huisvestingslasten	577,4	549,8	633,3	630,1	624,6
Overige instellingslasten	862,1	996,7	1.004,5	1.022,9	1.035,8
<b>Saldo baten en lasten</b>	<b>98,6</b>	<b>-8,6</b>	<b>-115,3</b>	<b>-176,5</b>	<b>-151,1</b>
financiële baten en lasten	79,8	68,9	96,8	60,8	47,3
<b>Resultaat</b>	<b>178,4</b>	<b>60,3</b>	<b>-18,5</b>	<b>-115,7</b>	<b>-103,9</b>
Belastingen	0,0	0,0	0,0	0,0	0,0
Resultaat deelnemingen	0,0	0,0	0,0	0,0	-0,6
<b>Resultaat na belastingen</b>	<b>178,4</b>	<b>60,3</b>	<b>-18,5</b>	<b>-115,8</b>	<b>-104,5</b>
Aandeel derden in resultaat	-0,3	0,0	0,0	0,0	0,0
<b>Netto resultaat</b>	<b>178,7</b>	<b>60,3</b>	<b>-18,5</b>	<b>-115,8</b>	<b>-104,5</b>
Buitengewoon resultaat	19,3	0,7	3,9	0,2	0,1
<b>Totaal resultaat</b>	<b>198,0</b>	<b>61,0</b>	<b>-14,7</b>	<b>-115,6</b>	<b>-104,4</b>

## 4 | Primair onderwijs

# Leerlingen po

### Aantallen

In 2012 is het totaal aantal leerlingen in het primair onderwijs 1.608.900. Dit zijn bijna 21.000 leerlingen minder dan in 2011. De daling komt voor rekening van het basisonderwijs (bao) met ongeveer 19.500 leerlingen minder (-1,3 procent) ten opzichte van 2011 en het speciaal basisonderwijs (sbao) met circa 1.800 leerlingen minder (-4,4 procent). De daling van de leerlingenaantallen in het basisonderwijs is voor een groot deel te verklaren door de trend van een dalend aantal geboorten en een afnemende immigratie. Het aantal leerlingen in het speciaal onderwijs is ten opzichte van 2011 nagenoeg stabiel gebleven. Er gaan ca. 33.600 leerlingen naar het speciaal onderwijs. Er gaan circa 37.100 leerlingen naar het voortgezet speciaal onderwijs. Dat is een toename van 1.200 leerlingen (3,3 procent) ten opzichte van 2011. Het aantal leerlingen in het voortgezet speciaal onderwijs vertoont een stijgende trend. Dit is een effect van een toenemend aantal leerlingen in het voortgezet onderwijs en een stijgend aandeel geïndiceerde zorgleerlingen in het voortgezet onderwijs.

### Gewichten

In het basisonderwijs krijgen leerlingen met een potentiële onderwijsachterstand een leerlinggewicht. Dit leerlinggewicht hangt af van het opleidingsniveau van de ouders van de leerling. Het gewicht is een bekostigingsfactor voor de bekostiging van het basisonderwijs.

Er wordt gewerkt met twee gewichten: een gewicht van 0,3 voor leerlingen met ouders die maximaal lbo/vbo hebben en een gewicht van 1,2 voor leerlingen van wie één ouder maximaal basisonderwijs als opleidingsniveau heeft en de andere ouder maximaal lbo/vbo.

In 2012 zijn er ongeveer 96.900 leerlingen met gewicht 0,3 en ongeveer 78.300 leerlingen met een gewicht van 1,2. Het aantal leerlingen met een gewicht neemt ten opzichte van 2011 af. Niet alleen absoluut (zo'n 7.300 leerlingen minder met gewicht 0,3 en ca. 4.100 leerlingen minder met gewicht 1,2) maar ook relatief. In 2008 had 15 procent van alle leerlingen in het basisonderwijs een gewicht. Dit aandeel is geleidelijk gedaald tot ongeveer 12 procent in 2012.

Deze nieuwe gewichtenregeling is vanaf 2006 stapsgewijs ingevoerd. Vanaf 2009 zijn er geen leerlingen meer met gewichten volgens de oude gewichtenregeling.

Figuur 4.4 | Aantal leerlingen bao, sbao en so

Index met 2002 = 100

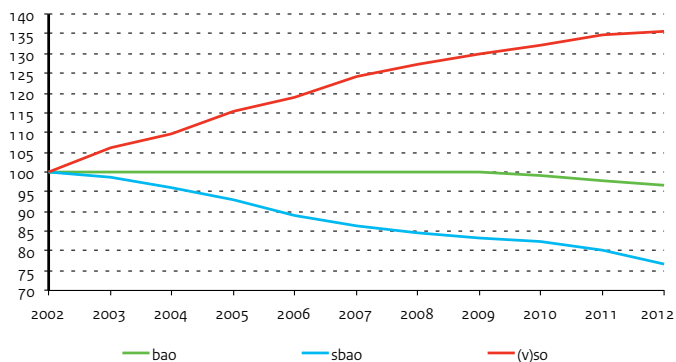

Figuur 4.5 | Gemiddeld leerlingengewicht basisonderwijs

Per gemeente, 2012

Gewicht x 100

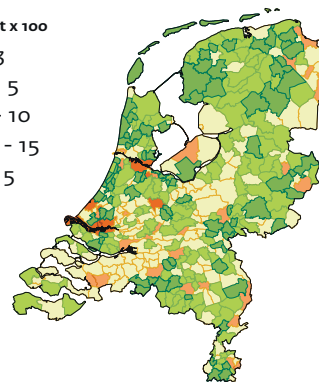
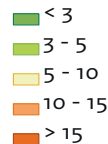

**Bron**

OCW (DUO: Leerlingentellingen)

**Toelichting**

- Peildatum 1 oktober
- Voor gewichtenregeling in het basisonderwijs zie bijlage Toelichting en Begrippen, deel C
- Trekkende bevolking bestaat uit varende kleuters en leerlingen op rijdende scholen

**Tabel 4.3 | Kerncijfers leerlingen primair onderwijs**

	2008	2009	2010	2011	2012
<b>A) Aantal leerlingen (x 1.000)</b>					
<b>Totaal po</b>	<b>1.663,8</b>	<b>1.659,2</b>	<b>1.647,0</b>	<b>1.629,8</b>	<b>1.608,9</b>
<b>Totaal bao + sbao + (v)so</b>	<b>1.663,4</b>	<b>1.658,7</b>	<b>1.646,6</b>	<b>1.629,4</b>	<b>1.608,5</b>
bao + sbao + so	1.631,5	1.625,3	1.611,9	1.593,4	1.571,4
bao	1.553,0	1.547,8	1.534,9	1.517,4	1.497,9
sbao	44,1	43,3	42,8	41,8	39,9
so	34,4	34,2	34,2	34,2	33,6
vso	31,9	33,4	34,6	35,9	37,1
bao-trekkende bevolking	0,4	0,5	0,4	0,4	0,4
<b>B) Procentuele verdeling aantal leerlingen</b>					
bao	95,2	95,2	95,2	95,2	95,3
sbao	2,7	2,7	2,7	2,6	2,5
so	2,1	2,1	2,1	2,1	2,1
<b>C) Aantal leerlingen basisonderwijs naar gewicht (x 1.000)</b>					
<b>Totaal</b>	<b>1.553,0</b>	<b>1.547,8</b>	<b>1.534,9</b>	<b>1.517,4</b>	<b>1.497,9</b>
Geen	1.316,5	1.344,3	1.338,5	1.330,8	1.322,7
0,25	37,5	.	.	.	.
0,3	89,0	117,2	111,7	104,2	96,9
0,4	0,4	.	.	.	.
0,7	0,7	.	.	.	.
0,9	47,3	.	.	.	.
1,2	61,6	86,3	84,7	82,3	78,3
<b>D) Aandeel leerlingen basisonderwijs naar gewicht (in procenten)</b>					
Geen	84,8	86,9	87,2	87,7	88,3
0,25	2,4	.	.	.	.
0,3	5,7	7,6	7,3	6,9	6,5
0,4	.	.	.	.	.
0,7	.	.	.	.	.
0,9	3,0	.	.	.	.
1,2	4,0	5,6	5,5	5,4	5,2

## 4 | Primair onderwijs

# Stromen po

### Stromen

De instroom van kinderen in het basisonderwijs neemt over de jaren heen af. In het basisonderwijs stroomden in 2012 ruim 191.000 kinderen in. In 2008 waren dat er nog ruim 200 duizend. Een daling van circa 8 procent.

De instroom vanuit het basisonderwijs naar het speciaal basisonderwijs is 7.000 leerlingen in 2012. Dit is een daling van 9,6 procent ten opzichte van 2011. Ook stroomden in 2012 zo'n 1.000 leerlingen die nog niet eerder onderwijs hebben genoten het speciaal basisonderwijs in. Deze instroom is vergelijkbaar met het jaar ervoor. De meeste verwijzingen van leerlingen van het basisonderwijs naar het speciaal basisonderwijs vinden plaats vanuit de leerjaren 3, 4 en 5.

De meeste leerlingen die het speciaal onderwijs instromen komen of uit het basisonderwijs of ze hebben nog niet eerder onderwijs genoten. In 2012 ging het om 3.500 leerlingen uit het basisonderwijs. Dat is vergelijkbaar met de instroom in de jaren 2008 t/m 2010. Er kwamen in 2012 2.600 leerlingen in het speciaal onderwijs die nog niet eerder onderwijs hebben genoten. Dat is een daling van 9,5 procent met het jaar ervoor.

De leerlingstromen uit het (speciaal) basisonderwijs en speciaal onderwijs naar het voortgezet speciaal onderwijs zijn in 2012 licht gestegen. De meeste leerlingen kwamen van het speciaal onderwijs. In 2012 waren het er 4.300 en dat is een stijging van 2,3 procent in vergelijking met 2011.

De terugverwijzing van het speciaal basisonderwijs en het speciaal onderwijs naar het basisonderwijs is de afgelopen jaren vrij stabiel. In 2012 ging het om ongeveer 900 leerlingen.

Er is ook een kleine stroom van terugverwijzingen naar het speciaal basisonderwijs vanuit het speciaal onderwijs. In 2012 ging het om 800 leerlingen, een daling van 5,7 procent ten opzichte van 2011.

Figuur 4.6 | Verwijzingen naar sbao

Naar groep, 2011

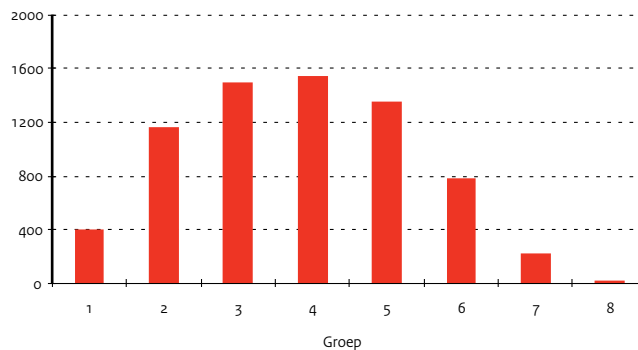



**Bron**

OCW (DUO: Leerlingtellingen)

**Toelichting**

- Peildatum 1 oktober
- Van geen onderwijs naar bao: het aantal ingeschreven 4-jarigen op peildatum plus de geschatte zij-instromers
- Stromen van minder dan 100 leerlingen zijn niet opgenomen
- Zie bijlage Toelichting en Begrippen, deel C

**Tabel 4.4 | In- en doorstroom in het primair onderwijs naar onderwijssoort (aantal x 1.000)**

		2008	2009	2010	2011	2012
<b>Herkomst</b>	<b>Bestemming</b>					
sbao	bao	0,4	0,3	0,2	0,2	0,2
so		0,8	0,7	0,7	0,7	0,7
Geen onderwijs		199,5	199,7	193,1	189,6	190,3
bao	sbao	8,4	8,2	8,0	7,7	7,0
so		0,8	0,8	0,9	0,9	0,8
Geen onderwijs		0,8	0,8	0,8	1,0	1,0
bao	so	3,6	3,6	3,6	3,8	3,5
sbao		0,8	1,0	0,8	0,8	0,8
(s)vo		0,2	0,1	0,1	0,1	0,1
Geen onderwijs		2,7	2,5	2,8	2,9	2,6
bao	vso	0,7	0,7	0,7	0,8	0,8
sbao		0,5	0,5	0,5	0,6	0,6
so		4,5	3,9	4,0	4,2	4,3
(s)vo		2,8	3,1	3,6	3,9	4,0
Geen onderwijs		0,3	0,4	1,1	0,8	0,7

**Tabel 4.5 | Uitstroom uit het primair onderwijs naar onderwijssoort (aantal x 1.000)**

		2008	2009	2010	2011	2012
<b>Herkomst</b>	<b>Bestemming</b>					
bao	vo	175,6	174,7	180,5	186,7	190,0
	Geen onderwijs	11,3	13,5	8,5	9,0	9,5
sbao	vo	8,9	8,6	8,4	8,7	8,8
	Geen onderwijs	0,5	0,5	0,3	0,3	0,3
so	vo	1,1	1,4	1,1	1,1	1,2
	Geen onderwijs	1,9	1,0	0,6	0,6	0,7
vso	vo	2,6	2,8	3,6	4,3	4,4
	Geen onderwijs	3,4	3,9	3,8	4,6	4,8

**Bron**

OCW (DUO: Leerlingtellingen)

**Toelichting**

- Peildatum 1 oktober
- Alleen de stromen naar buiten het primair onderwijs zijn opgenomen
- Stromen binnen het primair onderwijs zijn af te leiden uit tabel 4.4
- Vso naar vo is inclusief vso naar mbo
- Zie bijlage Toelichting en Begrippen, Deel C

## 4 | Primair onderwijs

# Instellingen po

### Instellingen

De ontwikkeling van het aantal scholen is het saldo van stichtingen, opheffingen en fusies. Het aantal scholen in het primair onderwijs is dit jaar 1,0 procent gedaald.

Tussen 2008 en 2012 daalde het aantal basisscholen met ruim 2 procent van 6.892 naar 6.742. Het aantal sbao scholen daalde in dezelfde periode 5,6 procent van 313 naar 296. Het aantal (v)so scholen bleef daarentegen nagenoeg gelijk en bedraagt 322. Dat het aantal (v)so scholen niet is gedaald, is niet vreemd in het licht van de stijgende leerlingaantallen in het (v)so.

De gemiddelde schoolgrootte in het basisonderwijs is tussen 2008 en 2012 met 3 leerlingen gedaald van 225 naar 222 leerlingen. De gemiddelde schoolgrootte in het speciaal basisonderwijs is gedaald van 141 naar 135. De gemiddelde schoolgrootte in het (voortgezet) speciaal onderwijs is door de toename van het aantal (v)so leerlingen tussen 2008 en 2012 gestegen van 205 naar 219 leerlingen.

### Besturen

Door schaalvergroting is het aantal besturen in het primair onderwijs verder gedaald. In 2012 waren er 1.169 schoolbesturen. Dat is een daling van 115 besturen of 9 procent ten opzichte van 2008. Het aantal schoolbesturen met twintig of meer scholen is ten opzichte van 2008 toegenomen met ca. 20 procent (14 besturen). Het aantal schoolbesturen met 10 t/m 19 scholen is in die periode met 14 procent gedaald. Het aantal schoolbesturen met minder dan 10 scholen is tussen 2008 en 2012 gedaald, van 983 naar 885. In totaal een daling van 98 besturen (ca.10 procent). Deze daling betreft vooral het aantal schoolbesturen met één school (60 minder) en het aantal schoolbesturen met 2 t/m 5 scholen (36 minder).

### Denominatie

De afgelopen jaren is de verhouding van het aantal leerlingen over de vier denominaties (openbaar, rooms-katholiek, protestants-christelijk en overig bijzonder) nauwelijks veranderd.

### Ontwikkeling groeps-grootte in het basisonderwijs

In recente jaren lijkt een lichte stijging van de gemiddelde groeps-grootte op te treden. In 2011 was de gemiddelde groeps-grootte 22,6 leerlingen, in 2012 was deze 22,8 leerlingen. Bij de groepsindeling houdt de school rekening met lokale omstandigheden. We zien dan ook een variatie aan groeps-groottes rond het gemiddelde. Ongeveer 62 procent van het totaal aantal (67.000) groepen in 2012 bestaat uit 20 tot 28 leerlingen. Ongeveer 13 procent van deze groepen is groter dan 28 leerlingen, ongeveer 25 procent van deze groepen is kleiner dan 20 leerlingen.

Figuur 4.7 | Besturen naar aantal scholen per bestuur

Aantal besturen

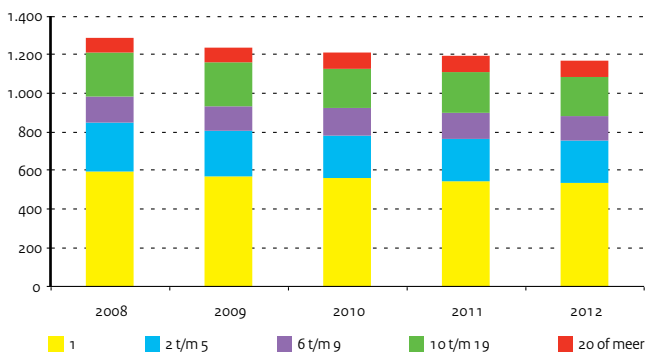

Figuur 4.8 | Percentage groepen in het basisonderwijs naar grootte van de groep, 2012 Aantal instellingen, 2012

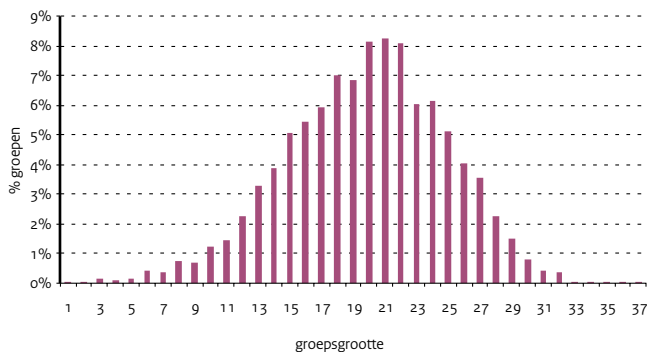

**Bron**

OCW (DUO: BRIN-registratie,  
Leerlingentellingen)

**Toelichting**

- Peildatum 1 oktober
- Zie bijlage Toelichting en Begrippen, deel D

**Tabel 4.6 | Instellingen in het primair onderwijs**

	2008	2009	2010	2011	2012
<b>A) Instellingen</b>					
po vestigingen (scholen + nevenvestigingen)	7.920	7.910	7.865	7.812	7.727
po scholen	7.528	7.515	7.480	7.434	7.360
bao scholen	6.892	6.881	6.848	6.806	6.742
bao nevenvestigingen	163	166	163	159	157
sbao scholen	313	311	308	304	296
sbao nevenvestigingen	38	32	25	22	19
(v)so scholen	323	323	324	324	322
(v)so nevenvestigingen	191	197	197	197	191
<b>B) Gemiddelde schoolgrootte (aantal leerlingen per school)</b>					
bao	225	225	224	223	222
sbao	141	139	139	137	135
(v)so	205	209	213	217	219
<b>C) Aantal besturen</b>					
	<b>1.284</b>	<b>1.236</b>	<b>1.212</b>	<b>1.191</b>	<b>1.169</b>
<b>D) Verdeling van basisscholen en leerlingen over denominaties (in procenten)</b>					
<b>a) Scholen</b>					
Openbaar	33	33	33	33	33
Protestants-christelijk	30	30	30	30	30
Rooms-katholiek	30	30	30	30	30
Overig bijzonder	7	7	7	7	8
<b>b) Leerlingen</b>					
Openbaar	30	31	31	31	31
Protestants-christelijk	28	28	28	28	28
Rooms-katholiek	34	34	34	34	34
Overig bijzonder	8	8	8	8	8

**Tabel 4.7 | Ontwikkeling van de gemiddelde groepsgrootte basisonderwijs**

	1994	1997	2003	2004	2005	2006	2011	2012
Onderbouw	23,7	22,9	21,1	21,6	21,0	21,6	21,6	21,7
Bovenbouw	25,0	25,1	23,5	23,8	23,4	23,4	23,9	24,1
<b>Totaal</b>	<b>24,3</b>	<b>23,8</b>	<b>22,2</b>	<b>22,6</b>	<b>22,0</b>	<b>22,4</b>	<b>22,6</b>	<b>22,8</b>

**Bron:**

Cijfers 1994-2006: Inspectie van het  
onderwijs

Cijfers 2011-2012: DUO/BRON

**Toelichting:**

- De steekproef 2012 is gebaseerd op de voorlopige leerlingtelling van 1 oktober 2012
- De onderbouw bestaat uit groep 1 t/m 4 en de bovenbouw uit groep 5 t/m 8

# Personeel en arbeidsmarkt po

## Werkgelegenheid

De werkgelegenheid in het primair onderwijs is het afgelopen jaar met 5 duizend voltijdbanen gedaald: van ruim 127 duizend voltijdbanen in 2011 naar ruim 122 duizend in 2012. Dit komt overeen met ongeveer 170 duizend personen.

Het betreft ruim 97 duizend voltijdbanen in het basisonderwijs (bao), 6 duizend in het speciaal basisonderwijs (sbao) en 19 duizend in het (voortgezet) speciaal onderwijs ((v)so). In zowel het bao, sbao als het (v)so is de werkgelegenheid in het jaar 2012 gedaald. In het bao en sbao is deze daling al in 2010 ingezet.

## Leeftijdsverdeling personeel

In het primair onderwijs is het aandeel vijftigplussers onder leraren redelijk stabiel. In 2012 was ruim een derde van de leraren 50 jaar of ouder (38 procent). Het percentage vijftigplussers verschilt wel per regio. In het zuiden van Limburg is het aandeel vijftigplussers onder het onderwijspersoneel (leraren en directie) rond de 47 procent. Maar ook Amsterdam scoort hoog. In Utrecht en Almere ligt het aandeel vijftigplussers een stuk lager.

## Vrouwelijk personeel

Het aandeel vrouwelijke leerkrachten is het afgelopen jaar constant gebleven op 78 procent.

Hoewel in het primair onderwijs veel vrouwen werken, zijn zij in het management nog ondervertegenwoordigd. Wel is het aandeel vrouwen in managementfuncties de afgelopen jaren flink toegenomen. Het aandeel vrouwelijke directeuren is gestegen van 32 procent in 2008 naar 43 procent in 2012. Van de adjunct-directeuren is ruim meer dan de helft vrouw (62 procent). Dat was in 2008 nog 49 procent.

Figuur 4.9 | Leeftijdsverdeling van docenten po

In fte's

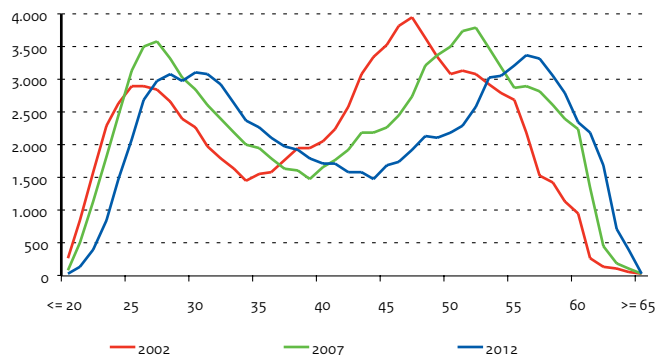

Figuur 4.10 | Personeelsleden po van 50 jaar en ouder

Leraren en directie naar regio, in procenten, 2012

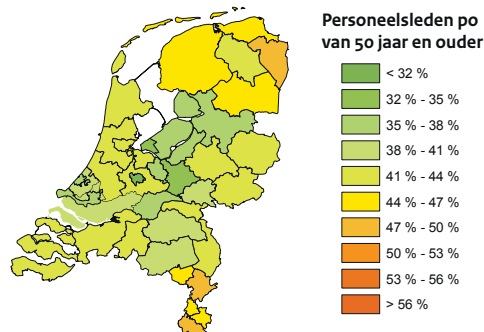

**Tabel 4.8 | Arbeidsmarkt cijfers primair onderwijs**
**Bron**

OCW (DUO: Salarisadministraties van instellingen)

**Toelichting**

- Peildatum 1 oktober (de beschikbare cijfers zijn opgehoogd i.v.m. het ontbreken van gegevens van een aantal instellingen)
- De categorie 'overig personeel' bevat onderwijsondersteunend personeel en organisatie- en beheerspersoneel
- De totalen in personen zijn zonder dubbelstellingen binnen de (sub)sector
- 1 fte (fulltime equivalent) komt overeen met 1 voltijd baan
- Zie ook bijlage Toelichting en Begrippen, deel D

		2008	2009	2010	2011	2012
<b>A) Personeel (aantal x 1.000)</b>						
<b>bao personeelsterkte in fte's</b>	<b>Totaal</b>	<b>106,1</b>	<b>107,4</b>	<b>105,3</b>	<b>100,7</b>	<b>96,9</b>
	Directeur	6,7	7,3	7,2	7,1	7,0
	Adjunct-directeur	2,3	2,0	1,9	1,4	1,1
	Docent	86,0	88,0	86,2	82,4	79,6
	Overig personeel	11,1	10,2	10,1	9,8	9,2
<b>bao personen</b>	<b>Totaal</b>	<b>142,8</b>	<b>146,3</b>	<b>144,6</b>	<b>140,4</b>	<b>135,7</b>
	Directeur	6,9	7,5	7,5	7,5	7,5
	Adjunct-directeur	2,5	2,1	2,0	1,6	1,2
	Docent	115,2	119,2	117,6	114,3	111,0
	Overig personeel	18,2	17,5	17,4	16,9	15,9
<b>sbao personeelsterkte in fte's</b>	<b>Totaal</b>	<b>7,3</b>	<b>7,3</b>	<b>7,1</b>	<b>6,6</b>	<b>6,3</b>
	Directeur	0,3	0,4	0,4	0,3	0,3
	Adjunct-directeur	0,2	0,1	0,1	0,1	0,1
	Docent	4,9	5,0	4,8	4,5	4,3
	Overig personeel	1,9	1,8	1,8	1,7	1,6
<b>sbao personen</b>	<b>Totaal</b>	<b>10,0</b>	<b>10,1</b>	<b>9,9</b>	<b>9,4</b>	<b>8,9</b>
	Directeur	0,3	0,4	0,4	0,4	0,4
	Adjunct-directeur	0,2	0,1	0,1	0,1	0,1
	Docent	6,4	6,5	6,4	6,1	5,8
	Overig personeel	3,2	3,0	3,0	2,8	2,6
<b>(v)so personeelsterkte in fte's</b>	<b>Totaal</b>	<b>20,0</b>	<b>20,8</b>	<b>21,0</b>	<b>20,1</b>	<b>19,3</b>
	Directeur	0,4	0,6	0,7	0,7	0,7
	Adjunct-directeur	0,4	0,2	0,2	0,2	0,1
	Docent	11,2	11,8	11,7	11,3	11,0
	Overig personeel	8,0	8,1	8,3	8,0	7,5
<b>(v)so personen</b>	<b>Totaal</b>	<b>25,6</b>	<b>26,9</b>	<b>27,2</b>	<b>26,3</b>	<b>25,3</b>
	Directeur	0,4	0,6	0,7	0,8	0,8
	Adjunct-directeur	0,4	0,3	0,2	0,2	0,1
	Docent	13,6	14,5	14,5	14,1	13,8
	Overig personeel	11,2	11,5	11,8	11,3	10,7
<b>Totaal personeelsterkte po in fte's</b>	<b>Totaal</b>	<b>133,4</b>	<b>135,5</b>	<b>133,3</b>	<b>127,5</b>	<b>122,5</b>
	Directeur	7,4	8,2	8,3	8,1	8,1
	Adjunct-directeur	2,9	2,4	2,2	1,7	1,3
	Docent	102,1	104,8	102,7	98,2	94,9
	Overig personeel	21,1	20,1	20,2	19,4	18,2
<b>Totaal personen po</b>	<b>Totaal</b>	<b>178,4</b>	<b>183,3</b>	<b>181,7</b>	<b>176,0</b>	<b>169,9</b>
	Directeur	7,6	8,5	8,6	8,6	8,6
	Adjunct-directeur	3,1	2,5	2,4	1,9	1,5
	Docent	135,2	140,2	138,5	134,5	130,5
	Overig personeel	32,6	32,0	32,2	31,1	29,3
<b>B) Percentage vrouwen (op basis van fte's)</b>	<b>Totaal</b>	<b>76</b>	<b>77</b>	<b>77</b>	<b>78</b>	<b>78</b>
po	Directeur	32	35	37	40	43
	Adjunct-directeur	49	56	57	60	62
	Docent	80	81	81	82	82
	Overig personeel	75	75	75	75	76

## 5 | Voortgezet onderwijs]

# Stelsel en financiën vo

### Onderwijsstructuur vo

Het voortgezet onderwijs omvat het voorbereidend wetenschappelijk onderwijs (vwo), het hoger algemeen voortgezet onderwijs (havo), het voorbereidend middelbaar beroepsonderwijs (vmbo) en het praktijkonderwijs (pro). Het havo en vwo leidt op tot vervolgopleidingen in het hoger onderwijs. Binnen het vmbo bestaan vier leerwegen: basisberoepsgerichte leerweg (bl), kaderberoepsgerichte leerweg (kl), gemengde leerweg (gl) en de theoretische leerweg (tl). Deze opleidingen sluiten aan bij vervolgoopleidingen in het mbo. Ook zijn er mogelijkheden om vanuit de gemengde en theoretische leerweg door te stromen naar het havo. Het gekozen vakkenpakket in het vmbo bepaalt de kans van slagen. Binnen de basisberoepsgerichte leerweg zijn leerwerktrajecten belangrijke opties. De daarbij aangeboden combinatie van leren en werken spreekt leerlingen aan die anders mogelijk het onderwijs hadden verlaten. Ook de projecten waarbij het vmbo en mbo-2 tot één opleiding zijn geïntegreerd, het vm2-traject, kennen positieve resultaten.

### Ontwikkeling uitgaven

De bekostiging van de personele en materiële uitgaven geschiedt op grond van de Wet op het Voortgezet Onderwijs (WVO). Voor de personele bekostiging is daarnaast ook onder andere het Formatatiebesluit WVO en het bekostigingsbesluit van kracht. Tussen 2008 en 2012 stegen de OCW-uitgaven voor het voortgezet onderwijs met ca. 647 miljoen euro. Dit is een toename van bijna 10 procent. De belangrijkste redenen voor deze stijging zijn:

- de onderwijs-cao's en de algemene loon- en prijsbijstellingen;
- de uitgaven aan informatie- en communicatietechnologie;
- aanvullende vergoedingen voor onderhoud, materieel, vernieuwing van inventaris en voor interne verbouwing van het schoolgebouw, de praktijkgerichte leeromgeving vmbo/pro, evenals maatregelen ter verbetering van energiezuinigheid en binnenmilieu;
- diverse uitgaven voor overige vernieuwingsoperaties;
- de uitgaven voor de gratis schoolboeken;
- de toenemende leerlingaantallen.

### Uitgaven per leerling

In het vo zijn de gemiddelde uitgaven per leerling in 2012 ca. 7,7 duizend euro. Binnen het voortgezet onderwijs varieert dit bedrag afhankelijk van de samenstelling van de school. Vooral scholen die praktijkonderwijs, leerwegondersteunend onderwijs en voorbereidend beroepsonderwijs aanbieden, komen gemiddeld hoger uit. Dat komt onder andere omdat voor de lwoo en pro-leerlingen een extra vergoeding wordt ontvangen.

**Figuur 5.1 | Financieringsstromen vo**

Bedragen 2012 (x € 1 mld)

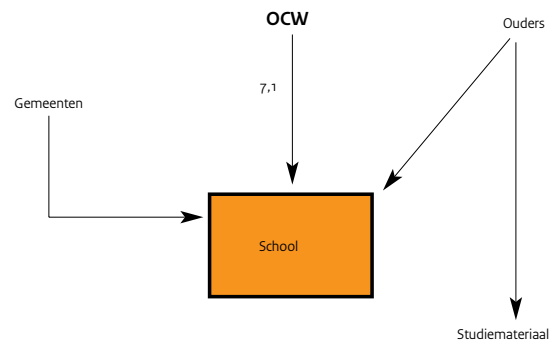

**Bron**

Jaarverslagen OCW

**Toelichting**

- OCW-uitgaven per leerling: totaal gesaldeerde OCW-uitgaven en ontvangsten exclusief apparaatskosten gedeeld door totaal aantal leerlingen op peildatum 1 oktober
- FES-gelden vormen vanaf 2006 het belangrijkste deel van de ontvangsten, ze worden niet als de overige ontvangsten gesaldeerd. Vanaf 2011 zijn er geen FES-gelden meer
- De apparaatskosten staan vanaf 2012 niet meer bij het beleidsartikel, maar worden in één post berekend
- Zie bijlage Toelichting en Begrippen, deel B

**Tabel 5.1 | Financiële kerncijfers voortgezet onderwijs**

	2008	2009	2010	2011	2012
<b>A) Uitgaven en ontvangsten (x € 1 mln)</b>					
<b>Totaal uitgaven</b>	<b>6.484,9</b>	<b>6.788,3</b>	<b>6.958,0</b>	<b>6.950,4</b>	<b>7.131,7</b>
Personeel / materieel	6.352,5	6.650,6	6.823,6	6.815,5	7.022,7
Onderwijsverzorging	50,6	51,8	51,8	49,8	45,4
Overige uitgaven	51,6	53,2	49,2	49,7	32,1
Apparaatskosten	30,3	32,6	33,4	35,5	31,4
Toerekening aan DUO	24,7	26,8	25,4	27,5	31,4
Apparaatskosten OCW	5,6	5,8	8,0	7,9	.
<b>Totaal ontvangsten</b>	<b>67,7</b>	<b>63,7</b>	<b>62,5</b>	<b>9,5</b>	<b>4,3</b>
<b>B) OCW-uitgaven per leerling (x € 1.000)</b>					
<b>Totaal vo</b>	<b>7,1</b>	<b>7,4</b>	<b>7,6</b>	<b>7,5</b>	<b>7,7</b>

**Tabel 5.2 | Uitgaven per leerling per onderwijssoort, 2012 (x € 1.000)**

	Totaal	w.v. voor	
		personeel	materieel
<b>Gemiddelde over alle onderwijssoorten</b>	<b>7,7</b>	<b>6,5</b>	<b>1,2</b>
vo-gemeenschappelijk (leerjaar 1 + 2)	7,1	5,9	1,1
vmbo (leerjaar 3 + 4)	7,5	6,0	1,5
havo/vwo (leerjaar 3)	6,9	5,9	1,0
havo/vwo (leerjaar 4 + 5 + 6)	6,9	5,9	1,0
lwoo/pro	12,0	10,3	1,7
vavo	5,1	4,2	0,9

**Bron**

Bewerking Rijksbegroting OCW 2011

**Toelichting**

- De totale uitgaven zijn gesaldeerd met de ontvangsten en inclusief onderwijsverzorging en overige uitgaven
- Zie bijlage Toelichting en Begrippen, deel B

## 5 | Voortgezet onderwijs

# Financiën van instellingen vo

### Financiële positie

Bij de beoordeling van de financiële positie van het vo-veld is gekeken naar de jaarrekeninggegevens 2007-2011 van de door DUO bekostigde vo-besturen. Het resultaat is iets verbeterd ten opzichte van vorig jaar. De totale lasten zijn nagenoeg gelijk gebleven met de toename van 0,07%, terwijl de totale baten iets meer zijn toegenomen. Het saldo financiële baten en lasten is gedaald van € 23,3 miljoen naar € 15,9 miljoen.

### Solvabiliteit

De waarde van de solvabiliteit is stabiel gebleven. Dit komt door een afname van het eigen vermogen en de voorzieningen met een gelijktijdige evenredige daling van het totale vreemde vermogen. Van het vreemd vermogen zijn de langlopende schulden wel iets toegenomen, maar de kortlopende schulden zijn naar verhouding meer gedaald.

### Liquiditeit

De dalende lijn, die al vanaf 2007 zichtbaar is, is met de daling van de waarde in 2011 verder doorgezet. De waarde van de liquiditeits indicator bedraagt nu 1,08. De daling is het gevolg van een afname van de van de vlottende activa in vergelijking met de kortlopende schulden, met name als gevolg van de afname van de liquide middelen.

### Rentabiliteit

De waarde van de rentabiliteit is stabiel gebleven met een zeer lichte toename van 1,0 procent negatief naar 0,9 procent negatief. Het resultaat is toegenomen van minus € 73,7 miljoen tot minus € 66,0 miljoen. De lichte stijging van de totale baten wordt veroorzaakt door een toename van de rijksbijdragen met 0,6 procent tot € 6.679,4 miljoen. De lesgeelden en baten in opdracht van derden zijn ook iets gestegen. De overige overheidsbijdragen en de overige baten zijn daarnaast afgenomen. De zeer minieme toename van de totale lasten van € 7.336,3 miljoen tot € 7.341,4 miljoen komt geheel voor rekening van de stijging van de personele lasten met € 62,8 miljoen. De overige posten zijn allen afgenomen.

**Figuur 5.2 | Solvabiliteit van vo-instellingen**

Spreiding solvabiliteit (inclusief voorzieningen)

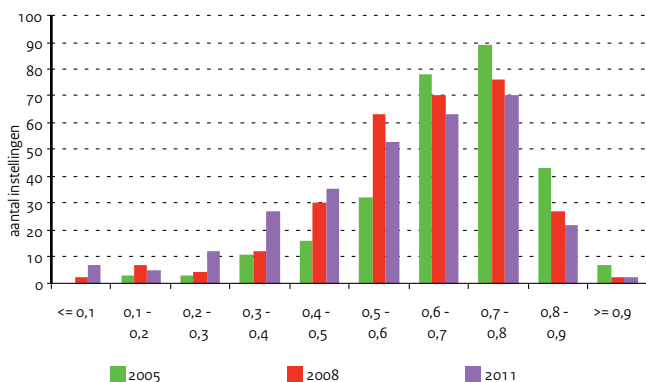

**Figuur 5.3 | Liquiditeit van vo-instellingen**

Spreiding liquiditeit (current ratio)

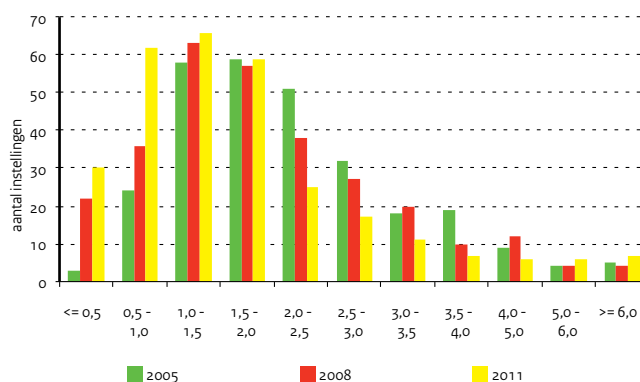



**Bron**

OCW (DUO: Jaarrekeningen van instellingen)

**Toelichting**

- A) Solvabiliteit: eigen vermogen (inclusief voorzieningen) / totaal vermogen. In hoeverre kan de instelling aan haar verplichtingen op lange termijn voldoen
- A) Liquiditeit (current ratio): vlottende activa / kortlopende schulden. In welke mate kan de instelling op korte termijn aan haar verplichtingen voldoen
- A) Rentabiliteit gewone bedrijfsvoering: resultaat / totale baten + rentebaten). Dit getal geeft aan welk deel van de totale baten / opbrengsten overblijft na aftrek van alle lasten / kosten
- C) In de post Overige overheidsbijdragen zijn bijdragen en subsidies van andere overheidsinstellingen dan OCW opgenomen
- Zie bijlage Toelichting en Begrippen, deel B

**Tabel 5.3 | Balans- en exploitatiegegevens van vo-instellingen**

	2007	2008	2009	2010	2011
<b>A) Financiële kengetallen</b>					
Weerstandsvermogen	29,7	26,1	24,1	23,5	22,7
Solvabiliteit (inclusief voorzieningen)	0,66	0,59	0,59	0,56	0,56
Liquiditeit (current ratio)	1,60	1,39	1,32	1,15	1,08
Rentabiliteit (in procenten)	1,5	1,0	0,3	-1,0	-0,9
<b>B) Gecumuleerde balans vo-instellingen (x € 1 mln)</b>					
<b>Totaal activa</b>	<b>3.794,8</b>	<b>3.898,8</b>	<b>4.002,9</b>	<b>3.894,0</b>	<b>3.807,4</b>
Vaste activa	2.030,4	2.117,7	2.262,7	2.306,2	2.367,4
waarvan materiële vaste activa	1.571,3	1.718,2	1.881,6	1.984,7	2.110,7
Vlottende activa	1.764,4	1.781,1	1.740,2	1.587,7	1.440,0
waarvan liquide middelen	1.232,5	1.256,4	1.243,3	1.184,4	1.060,1
<b>Totaal passiva</b>	<b>3.794,8</b>	<b>3.898,8</b>	<b>4.002,9</b>	<b>3.894,0</b>	<b>3.807,4</b>
Eigen vermogen	1.855,3	1.701,1	1.708,6	1.707,5	1.653,9
Voorzieningen	642,5	618,7	661,3	485,7	476,5
Langlopende schulden	196,5	296,7	314,5	319,0	348,8
Kortlopende schulden	1.100,5	1.282,3	1.318,6	1.381,8	1.328,2
<b>C) Gecumuleerde exploitatierekeningen vo-instellingen (x € 1 mln)</b>					
<b>Baten</b>	<b>6.191,7</b>	<b>6.491,0</b>	<b>7.036,5</b>	<b>7.239,5</b>	<b>7.259,4</b>
Rijksbijdragen OCW	5.644,9	5.887,9	6.456,8	6.642,5	6.679,4
Overige overheidsbijdragen	115,4	127,5	137,0	164,9	147,3
Lesgeld	2,8	18,1	11,9	9,1	10,2
Baten werk i.o.v. derden	15,5	12,2	15,6	29,2	37,0
Overige baten	413,2	445,3	415,3	393,8	385,5
<b>Lasten</b>	<b>6.146,2</b>	<b>6.466,2</b>	<b>7.060,9</b>	<b>7.336,3</b>	<b>7.341,4</b>
Personele lasten	4.816,7	5.085,2	5.468,8	5.686,0	5.748,8
Afschrijvingen	191,4	218,6	231,4	245,0	238,9
Huisvestingslasten	472,9	439,4	505,4	521,8	486,9
Overige instellingslasten	665,3	723,1	855,3	883,5	866,8
<b>Saldo baten en lasten</b>	<b>45,5</b>	<b>24,8</b>	<b>-24,4</b>	<b>-96,8</b>	<b>-81,9</b>
Saldo financiële baten en lasten	47,2	38,4	48,5	23,3	15,9
<b>Resultaat</b>	<b>92,7</b>	<b>63,2</b>	<b>24,1</b>	<b>-73,5</b>	<b>-66,0</b>
Belastingen	0,0	0,0	0,0	-0,1	-0,1
Resultaat deelnemingen	0,0	0,0	0,2	0,5	0,1
<b>Resultaat na belastingen</b>	<b>92,7</b>	<b>63,1</b>	<b>24,3</b>	<b>-73,1</b>	<b>-66,0</b>
Aandeel derden in resultaat	0,0	0,0	0,0	0,0	0,0
<b>Netto resultaat</b>	<b>92,7</b>	<b>63,1</b>	<b>24,3</b>	<b>-73,1</b>	<b>-66,0</b>
Buitengewoon resultaat	2,4	-1,0	6,0	-0,8	-0,2
<b>Totaal resultaat</b>	<b>95,1</b>	<b>62,1</b>	<b>30,2</b>	<b>-73,9</b>	<b>-66,2</b>

## 5 | Voortgezet onderwijs

# Leerlingen vo

### Aantallen

Het aantal leerlingen in het voortgezet onderwijs is in 2012/13 ten opzichte van het vorige schooljaar verder toegenomen. Vanaf 2008/09 is een stijging waarneembaar die in het jaar 2012/13 meer dan 5% bedraagt. Daarmee komt het aantal ingeschreven leerlingen op scholen die door OCW en EZ worden bekostigd op 985 duizend leerlingen.

### Verdeling over onderwijssoorten

In schooljaar 2012/13 zit ruim 42 procent van de zorgleerlingen in de eerste twee leerjaren van het voortgezet onderwijs. De verhouding is nagenoeg gelijk aan die bij de niet-zorgleerlingen. Ten opzichte van het vorige schooljaar betekent dit een lichte stijging. Van de niet-zorgleerlingen zit 19 procent in het vmbo (leerjaren 3 en 4) en 40 procent in het havo en het vwo (leerjaren 3, 4, 5 en 6). Vijf jaar geleden lagen deze percentages op respectievelijk 21 procent en 38 procent. Het aandeel van havo en vwo is tot 2010 ten opzichte van 2008 steeds gestegen. Vanaf 2011/12 is een afname waarneembaar die zich ook in 2012/13 voorzet.

Binnen het vmbo is de verdeling van leerlingen over de leerwegen in het derde leerjaar nagenoeg gelijk aan die in het vorige schooljaar. Ook over de afgelopen vijf jaar laat de verdeling een stabiel beeld zien.

### Verdeling over de sectoren

In 2007 en 2008 zijn in het vmbo nieuwe intersectorale programma's ingevoerd. De leerlingaantallen worden in figuur 6.5 apart weergegeven omdat deze leerlingen niet aan een specifieke sector zijn toe te delen. Binnen de intersectorale programma's kan gekozen worden voor Dienstverlening en Commercie, ICT -route, Technologie en Commercie, Technologie en Dienstverlening, Technologie Oriëntatie en Sport en Dienstverlening en Veiligheid.

Wanneer 2008 en 2012 tegen elkaar worden afgezet, is er een afname van ruim 4 duizend leerlingen in de sector techniek waarneembaar. In het kader van het stimuleren van de keuze voor techniek is dit een aandachtspunt voor de komende jaren. Daar staat echter tegenover dat bijna 19.000 leerlingen een intersectoraal programma volgen waarin de component techniek aanwezig is.

**Figuur 5.4 | Aantal leerlingen, 3e leerjaar vmbo (1)**

Naar leerweg en sector, inclusief zorg en groen onderwijs (AOC's), 2008

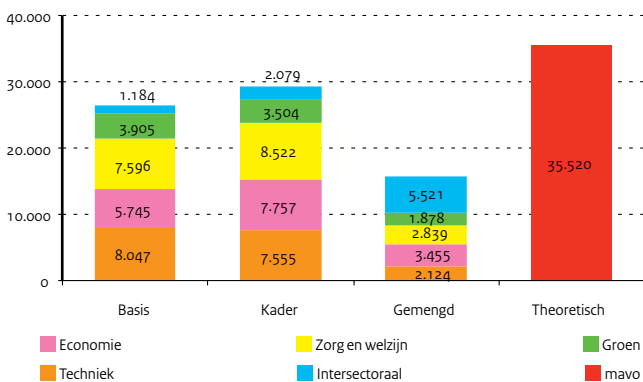

**Figuur 5.5 | Aantal leerlingen 3e leerjaar vmbo (2)**

Naar leerweg en sector, inclusief zorg en groen onderwijs (AOC's), 2012

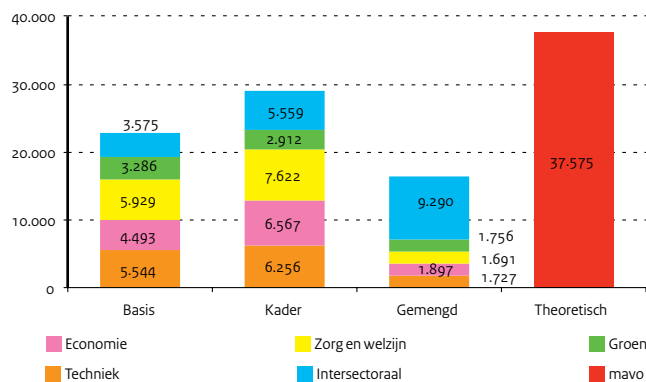

**Tabel 5.4 | Leerlingen per onderwijssoort en leerjaar (aantal x 1.000)**
**Bron**

OCW (DUO: Integrale leerlingtelling (ILT),  
1 cijfer VO en onderwijsmatrices), EZ  
Directie Kennis

**Toelichting**

- Aantallen op de peildatum 1 oktober
- vmbo t 3/4: inclusief vmbo t leerlingen op AOC's
- havo 3/4/5: inclusief Engelse Stroom 3/4/5
- vwo 5/6: inclusief Internationaal Baccalaureaat 5/6
- Exclusief vavo
- Praktijkonderwijs: inclusief praktijkonderwijsleerlingen op AOC's
- Aantal leerlingen door EL&I bekostigd is exclusief de met AOC's gefuseerde mavo's
- EZ vmbo 1/2 en lwoo 1/2: inclusief aandeel landbouwleerlingen in schooljaren 1/2 op scholengemeenschappen
- De aantallen bij vmbo-mbo2 leerroutes bevatten alle leerjaren
- Zie bijlage Toelichting en Begrippen, deel C

	2008		2009		2010		2011		2012	
	Leerlingen	Doublure	Leerlingen	Doublure	Leerlingen	Doublure	Leerlingen	Doublure	Leerlingen	Doublure
<b>Totaal vo (OCW)</b>	<b>900,2</b>	<b>39,6</b>	<b>902,0</b>	<b>43,9</b>	<b>908,0</b>	<b>49,4</b>	<b>917,6</b>	<b>53,5</b>	<b>929,5</b>	<b>55,1</b>
<b>Tot. vo excl. zorg (OCW)</b>	<b>787,6</b>	<b>35,5</b>	<b>789,8</b>	<b>38,9</b>	<b>795,1</b>	<b>44,2</b>	<b>803,2</b>	<b>47,8</b>	<b>812,6</b>	<b>48,7</b>
vo 1	157,8	1,8	161,9	2,3	164,2	3,0	168,1	3,3	170,3	3,4
vo 2	159,9	5,5	158,7	5,5	162,5	6,4	164,7	6,8	168,6	6,8
vo 3 (ongedeeld)	6,6	0,4	6,8	0,4	5,9	0,4	6,7	0,3	6,4	0,3
vmbo-mbo2 leerroutes	0,8	0,0	2,2	0,1	2,1	0,0	1,6	0,1	1,1	0,1
vmbo bl 3	8,9	0,6	7,4	0,5	7,2	0,5	6,8	0,5	6,8	0,6
vmbo bl 4	9,1	0,1	8,1	0,1	7,1	0,2	6,8	0,2	6,6	0,2
vmbo kl 3	19,8	1,2	18,7	1,2	18,6	1,2	18,9	1,3	19,2	1,6
vmbo kl 4	19,7	0,4	19,0	0,6	18,1	0,5	18,0	0,5	18,1	0,7
vmbo gl 3	13,2	0,6	12,8	0,7	12,7	0,6	13,5	0,7	13,7	0,9
vmbo gl 4	6,8	0,2	7,1	0,2	7,2	0,3	7,3	0,3	7,8	0,4
vmbo tl 3	34,2	2,4	34,0	2,5	33,7	2,5	35,3	2,8	36,0	2,9
vmbo tl 4	40,7	1,9	40,0	1,7	40,1	1,8	39,8	2,1	42,3	2,7
havo 3	39,7	3,4	40,6	3,3	40,9	3,7	41,5	3,9	43,1	3,7
havo 4	58,1	9,0	58,3	9,2	59,3	10,2	58,5	10,7	59,3	10,7
havo 5	47,9	1,9	50,5	4,3	51,0	5,2	52,3	5,8	50,9	5,4
vwo 3	42,8	1,0	42,8	1,0	42,8	1,1	43,1	1,1	43,0	1,1
vwo 4	42,7	2,4	43,2	2,5	42,7	2,7	41,9	2,8	41,7	2,5
vwo 5	40,8	1,5	41,6	2,5	41,6	2,7	40,9	2,8	40,6	2,9
vwo 6	38,1	1,1	36,1	0,3	37,6	1,4	37,6	1,7	36,9	1,7
<b>Totaal vo zorg (OCW)</b>	<b>112,6</b>	<b>4,1</b>	<b>112,2</b>	<b>5,0</b>	<b>112,9</b>	<b>5,2</b>	<b>114,4</b>	<b>5,7</b>	<b>116,9</b>	<b>6,3</b>
lwoo 1	21,7	0,9	22,0	1,2	22,7	1,4	24,1	1,7	23,9	1,6
lwoo 2	23,3	0,9	22,6	1,1	22,7	1,1	22,9	1,1	23,9	1,1
lwoo vmbo-mbo2 leerroutes--	--	--	--	--	1,1	0,0	1,5	0,1	1,6	0,1
lwoo bl 3	12,8	0,6	12,2	0,6	11,5	0,6	11,2	0,7	11,7	0,8
lwoo bl 4	12,3	0,2	11,8	0,2	11,1	0,3	10,5	0,3	10,4	0,3
lwoo kl 3	6,1	0,1	6,4	0,2	6,3	0,2	6,6	0,2	6,8	0,3
lwoo kl 4	5,7	0,1	6,1	0,2	6,3	0,2	6,3	0,2	6,4	0,3
lwoo gl 3	0,8	0,0	0,9	0,0	0,8	0,0	0,8	0,0	0,9	0,0
lwoo gl 4	0,5	0,0	0,5	0,0	0,5	0,0	0,5	0,0	0,5	0,0
lwoo tl 3	1,3	0,1	1,6	0,1	1,6	0,1	1,6	0,2	1,5	0,1
lwoo tl 4	1,3	0,1	1,5	0,1	1,7	0,1	1,7	0,1	1,7	0,2
pro - verblijfsjaar 1	5,5	0,4	5,4	0,5	5,4	0,4	5,9	0,6	6,2	0,7
pro - overige verblijfsj.	21,3	0,6	21,4	0,7	21,2	0,6	20,9	0,5	21,5	0,7
<b>Totaal vo (EZ)</b>	<b>34,4</b>	<b>0,7</b>	<b>33,0</b>	<b>0,7</b>	<b>31,9</b>	<b>0,8</b>	<b>31,8</b>	<b>0,9</b>	<b>32,5</b>	<b>1,0</b>
vmbo 1	4,4	0,0	4,2	0,0	4,2	0,0	4,5	0,0	5,1	0,1
vmbo 2	4,5	0,1	4,6	0,1	4,3	0,1	4,4	0,1	4,7	0,1
vmbo 3	5,3	0,2	4,8	0,2	4,8	0,2	4,5	0,3	4,6	0,3
vmbo 4	5,3	0,1	5,1	0,1	4,5	0,2	4,6	0,2	4,4	0,2
vmbo-mbo2 leerroutes	0,2	0,0	0,4	0,0	0,4	0,0	0,3	0,0	0,2	0,0
lwoo 1	3,5	0,0	3,4	0,0	3,4	0,0	3,5	0,1	3,5	0,1
lwoo 2	3,7	0,1	3,5	0,0	3,5	0,1	3,4	0,1	3,5	0,1
lwoo 3	3,8	0,1	3,5	0,1	3,1	0,1	3,1	0,1	3,1	0,1
lwoo 4	3,7	0,1	3,6	0,1	3,3	0,1	3,0	0,1	3,0	0,1
lwoo vmbo-mbo2 leerroutes--	--	--	--	--	0,3	0,0	0,4	0,0	0,3	0,0

## 5 | Voortgezet onderwijs

# Stromen en rendement vo

### Stromen

Naast de gediplomeerde doorstroom van het vo naar vervolgonderwijs is ook de ongediplomeerde doorstroom opgenomen. De indirecte doorstroom bestaat uit de groep leerlingen die, met of zonder diploma, met vertraging van één jaar alsnog naar het vervolgonderwijs gaat. Een voorbeeld hiervan zijn leerlingen die na het havo-examen eerst een jaar op vakantie gaan om vervolgens in het hbo de studie te vervolgen. Voor de gediplomeerden in 2012 zijn vanzelfsprekend nog geen gegevens over indirecte doorstroom beschikbaar.

In 2009 hebben ruim 97 duizend leerlingen in het voortgezet onderwijs een vmbo-diploma behaald. 94 procent van de gediplomeerde vmbo-ers in dat jaar is - direct of indirect - doorgestroomd naar door OCV of EZ bekostigd vervolgonderwijs. In 2012 is dat percentage gezakt tot 92 procent. Vrijwel alle vmbo-gediplomeerden vervolgen dan hun opleiding en vergroten daarmee de kans op het behalen van een startkwalificatie.

Vanaf 2008 is het percentage niet-doorstromers in alle leerwegen gedaald. Van degenen die niet doorstromen is niet bekend of deze nog verder gaan leren, bijvoorbeeld bij opleidingen voor geüniformeerde beroepen, particuliere- of bedrijfsscholen of in het buitenland. De doorstroom verschilt tussen de leerwegen, waarbij de basisberoepsgerichte leerweg met 5 procent het hoogste percentage niet-doorstromers van alle leerwegen in het vmbo heeft (waarvan gemiddeld 3 procent niet doorstroomt naar het vervolgonderwijs).

Bij het havo en het wvo is de indirecte doorstroom van gediplomeerden naar door OCV of EZ bekostigd onderwijs een stuk groter dan bij de vmbo-gediplomeerden. Vijf procent van de havo-gediplomeerden en vier procent van de wvo-gediplomeerden begon in 2011 pas een jaar later met een vervolgonopleiding. Dit is een afname van enkele procenten ten opzichte van voorgaande jaren. Leerlingen kiezen er dus vaker voor om hun opleiding direct voort te zetten. Van zowel de havo-gediplomeerden als de wvo-gediplomeerden staat na een jaar ongeveer 96 procent ingeschreven bij een door OCV of EZ bekostigde vervolgonopleiding. De wvo-gediplomeerden staan vrijwel allemaal ingeschreven bij een opleiding voor hoger onderwijs; in 2012 staat 87 procent van de havo-gediplomeerden ingeschreven aan een opleiding voor hoger onderwijs, ruim 4 procent aan een opleiding voor middelbaar beroepsonderwijs en 4 procent bij het voortgezet onderwijs. De keuze voor het direct voortzetten van de vervolgonopleiding zien we daarmee het sterkst binnen havo. Aangenomen mag worden dat ook in 2012 een deel van de gediplomeerden die nu nog niet ingeschreven staat, alsnog in het onderwijs terugkeert.

**Figuur 5.6 | Gediplomeerden naar bestemming (1)**

Als percentage van totaal gediplomeerde uitstroom per onderwijssoort, 2008

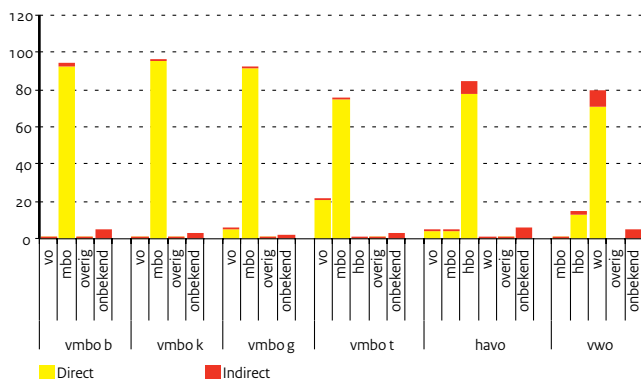

**Figuur 5.7 | Gediplomeerden naar bestemming (2)**

Als percentage van totaal gediplomeerde uitstroom per onderwijssoort, 2011

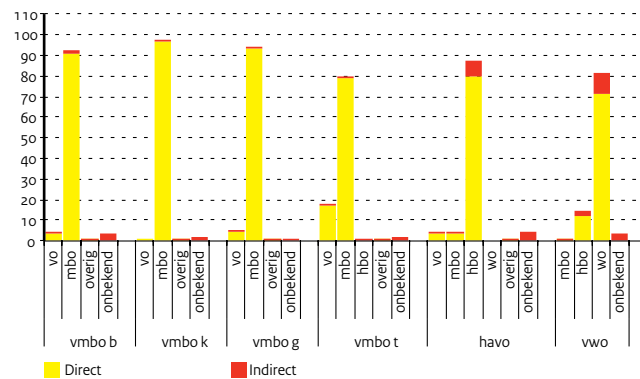

**Tabel 5.5 | Gediplomeerden naar bestemming (aantal x 1.000)**
**Bron**

OCW (DUO: onderwijsmatrices; 1 cijfer VO; 1 cijfer MBO; 1 cijfer HO)

**Toelichting**

- Inclusief groen onderwijs, exclusief vavo en vmbo is inclusief lwoo
- vo-diploma's zijn behaald in het betreffende kalenderjaar
- Indirect: met een vertraging van 1 jaar doorstromen
- De gegevens over de indirecte doorstroom van gediplomeerden in 2012 komen pas begin 2014 beschikbaar
- Totaal is direct en indirect
- Zie bijlage Toelichting en Begrippen, deel C

Herkomst	Bestemming	2009		2010		2011		2012
		Direct	Indirect	Direct	Indirect	Direct	Indirect	Direct
vmbo bl	vo	0,1	0,0	0,5	0,0	0,8	0,0	0,7
	mbo	21,2	0,6	20,3	0,4	18,5	0,4	17,9
	overig	0,0	0,0	0,0	0,0	0,0	0,0	0,0
	onbekend	--	1,1	--	0,8	--	0,7	1,1
	<b>Totaal</b>		<b>23,0</b>		<b>22,1</b>		<b>20,3</b>	
vmbo kl	vo	0,0	0,0	0,1	0,0	0,1	0,0	0,1
	mbo	25,3	0,3	25,0	0,3	24,1	0,3	23,4
	overig	0,0	0,0	0,0	0,0	0,0	0,0	0,0
	onbekend	--	0,7	--	0,5	--	0,5	0,8
	<b>Totaal</b>		<b>26,4</b>		<b>26,0</b>		<b>25,0</b>	
vmbo gl	vo	0,3	0,0	0,3	0,0	0,2	0,0	0,2
	mbo	5,5	0,1	5,5	0,0	5,6	0,0	5,4
	overig	0,0	0,0	0,0	0,0	0,0	0,0	0,0
	onbekend	--	0,1	--	0,1	--	0,1	0,1
	<b>Totaal</b>		<b>6,0</b>		<b>5,9</b>		<b>6,0</b>	
vmbo tl	vo	8,6	0,0	8,1	0,0	7,1	0,0	6,4
	mbo	31,3	0,3	31,5	0,3	32,1	0,3	31,8
	hbo	--	0,0	--	0,0	--	0,0	--
	overig	0,2	0,0	0,3	0,0	0,2	0,0	0,2
	onbekend	--	1,3	--	0,8	--	0,8	1,2
<b>Totaal</b>		<b>41,9</b>		<b>41,1</b>		<b>40,5</b>		<b>39,6</b>
havo	vo	1,6	0,0	1,6	0,0	1,5	0,0	1,6
	mbo	1,4	0,2	1,4	0,3	1,4	0,3	1,5
	hbo	32,0	2,9	32,9	3,3	33,7	3,4	34,3
	wo	--	0,0	--	0,0	--	0,0	--
	overig	0,3	0,0	0,3	0,0	0,2	0,0	0,2
	onbekend	--	2,2	--	2,2	--	2,0	6,4
	<b>Totaal</b>		<b>40,7</b>		<b>42,1</b>		<b>42,4</b>	
vwo	mbo	0,0	0,0	0,0	0,0	0,0	0,0	0,0
	hbo	4,5	0,8	3,9	0,7	4,0	0,9	3,7
	wo	24,2	3,1	22,6	3,1	23,2	3,4	22,8
	onbekend	--	1,5	--	1,2	--	1,2	5,6
	<b>Totaal</b>		<b>34,1</b>		<b>31,6</b>		<b>32,6</b>	
<b>Totaal vo gediplomeerden</b>		<b>172,1</b>		<b>168,7</b>		<b>166,9</b>		<b>165,5</b>

# Stromen en rendement vo

Het aantal ongediplomeerde leerlingen dat jaarlijks een andere opleiding kiest, is over de afgelopen vier jaar relatief constant. Voor havo - en vwo-leerlingen is in 2012 wel een stijging van meer dan duizend leerlingen te zien. De tussentijdse overstap naar het mbo wordt deels veroorzaakt door de maximale verblijfsduur in het vmbo en de onderbouw in het vo. Voor andere leerlingen is een specifieke beroepskeuze bepalend voor de overstap. Andere keuzes zijn vavo, particulier onderwijs en politie- en defensieopleidingen.

**Figuur 5.8 | Ongediplomeerden naar bestemming (1)**

Als percentage van totaal ongediplomeerde uitstroom per onderwijssoort, 2008

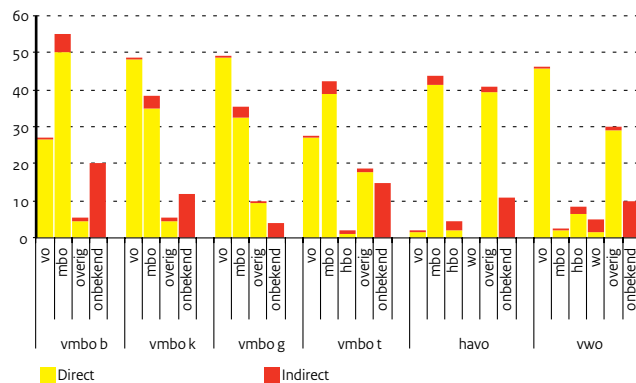

**Figuur 5.9 | Ongediplomeerden naar bestemming (2)**

Als percentage van totaal ongediplomeerde uitstroom per onderwijssoort, 2011

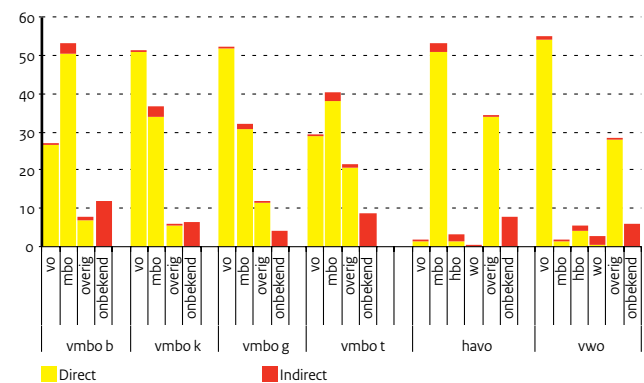

**Tabel 5.6 | Ongediplomeerden naar bestemming (aantal x 1.000)**
**Bron**

OCW (DUO: onderwijsmatrices; 1 cijfer VO;  
1 cijfer MBO; 1 cijfer HO)

**Toelichting**

- Inclusief groen onderwijs, exclusief vavo en vmbo is inclusief lwoo
- de stroom vindt plaats in het betreffende kalenderjaar
- de uitstroom naar vo is naar een hoger of lager niveau binnen het vo
- Indirect: met een vertraging van 1 jaar doorstromen
- De gegevens over de indirecte doorstroom van ongediplomeerden in 2012 komen pas begin 2014 beschikbaar
- Totaal is direct en indirect
- Zie bijlage Toelichting en Begrippen, deel C

Herkomst	Bestemming	2009		2010		2011		2012
		Direct	Indirect	Direct	Indirect	Direct	Indirect	Direct
vmbo b lj 3-4	vo	1,6	0,0	1,6	0,0	1,6	0,0	1,3
	mbo	3,1	0,3	3,0	0,2	3,1	0,2	2,9
	overig	0,4	0,0	0,4	0,0	0,4	0,0	0,4
	onbekend	--	0,6	--	0,6	--	0,7	0,9
	<b>Totaal</b>	<b>6,0</b>		<b>5,8</b>		<b>6,1</b>		<b>5,5</b>
vmbo k lj 3-4	vo	2,3	0,0	2,3	0,0	2,2	0,0	2,5
	mbo	1,5	0,1	1,5	0,1	1,4	0,1	1,5
	overig	0,2	0,0	0,2	0,0	0,2	0,0	0,3
	onbekend	--	0,3	--	0,3	--	0,3	0,3
	<b>Totaal</b>	<b>4,4</b>		<b>4,4</b>		<b>4,2</b>		<b>4,5</b>
vmbo g lj 3-4	vo	0,5	0,0	0,6	0,0	0,7	0,0	0,8
	mbo	0,3	0,0	0,3	0,0	0,4	0,0	0,5
	overig	0,1	0,0	0,1	0,0	0,1	0,0	0,1
	onbekend	--	0,1	--	0,1	--	0,1	0,1
	<b>Totaal</b>	<b>1,1</b>		<b>1,2</b>		<b>1,3</b>		<b>1,4</b>
vmbo t lj 3-4	vo	1,1	0,0	1,1	0,0	1,1	0,0	1,3
	mbo	1,3	0,1	1,4	0,1	1,5	0,1	1,7
	overig	0,7	0,0	0,7	0,0	0,8	0,0	0,9
	onbekend	--	0,3	--	0,3	--	0,3	0,4
	<b>Totaal</b>	<b>3,6</b>		<b>3,7</b>		<b>3,9</b>		<b>4,3</b>
havo lj 4-5	vo	0,1	0,0	0,1	0,0	0,1	0,0	0,2
	mbo	4,3	0,2	4,8	0,2	5,2	0,2	5,6
	hbo	0,1	0,2	0,1	0,2	0,1	0,2	0,1
	wo	--	0,0	--	0,0	--	0,0	--
	overig	3,6	0,1	3,9	0,1	3,5	0,1	3,3
	onbekend	--	0,8	--	0,8	--	0,8	1,3
	<b>Totaal</b>	<b>9,4</b>		<b>10,3</b>		<b>10,3</b>		<b>10,5</b>
vwo lj 4-6	vo	4,1	0,0	4,9	0,1	5,4	0,1	5,6
	mbo	0,1	0,0	0,1	0,0	0,2	0,0	0,1
	hbo	0,5	0,1	0,4	0,1	0,4	0,2	0,5
	wo	0,1	0,2	0,1	0,2	0,1	0,2	0,0
	overig	3,5	0,1	3,0	0,1	2,8	0,1	3,2
	onbekend	--	0,5	--	0,6	--	0,6	1,0
	<b>Totaal</b>	<b>9,3</b>		<b>9,5</b>		<b>10,0</b>		<b>10,5</b>
<b>Totaal vo ongediplomeerden</b>		<b>33,9</b>		<b>34,9</b>		<b>35,8</b>		<b>36,85,6</b>

## 5 | Voortgezet onderwijs

# Instellingen en personeel vo

### Scholen

Het voortgezet onderwijs telt in het schooljaar 2012/13 645 scholen. Van deze scholen is 43 procent een brede scholengemeenschap waar zowel vmbo, havo en vwo - en bij 8 procent - ook praktijkonderwijs wordt aangeboden. Op de brede scholengemeenschappen zit 70 procent van de leerlingen. De samenstelling van de scholen voor voortgezet onderwijs is in de afgelopen jaren stabiel gebleven.

### Scholen met en zonder leerplusarrangement

In 2007 is de cumi-regeling in het voortgezet onderwijs afgeschaft en het leerplusarrangement ingevoerd. Bij het leerplusarrangement krijgen scholen extra financiering wanneer een bepaald deel van de leerlingen dat op de school is ingeschreven in een armoedeprobleemcumulatiegebied woont. In het schooljaar 2012/13 ontvangt 23 procent van de scholen extra financiering. Deze middelen komen ten goede aan bijna een kwart van de leerlingen in het voortgezet onderwijs. Niet alle scholen die voor een leerplusarrangement in aanmerking komen, staan in de G4: meer dan de helft van de scholen staan in middelgrote of kleinere gemeenten.

### Werkgelegenheid

De werkgelegenheid in het voortgezet onderwijs is het afgelopen jaar gedaald. Van 85,2 duizend voltijdbanen in 2011 naar 83,7 duizend in 2012. Dat komt overeen met bijna 105 duizend personen.

### Aandeel vrouwen

Het aandeel vrouwelijke leerkrachten is het laatste jaar licht toegenomen tot 46 procent. Het aandeel vrouwen in managementfuncties is in de loop der jaren gestegen, van 22 procent in 2008 naar 29 procent in 2012.

### Leeftijd

Het aandeel 50-plussers onder het onderwijzend personeel is het afgelopen jaar gelijk gebleven (44 procent). Het aandeel 50-plussers verschilt wel sterk per regio. In veel regio's is tussen de 42 en 47 procent van het onderwijs-personeel (leraren en directie) 50 jaar of ouder. In Noord-Groningen is het aandeel 50-plussers een stuk hoger. Ook in Zuid-Limburg is er een hoog aandeel van vijftigplussers.

**Figuur 5.10 | Leeftijdsverdeling van docenten vo**

In fte's, exclusief groen onderwijs

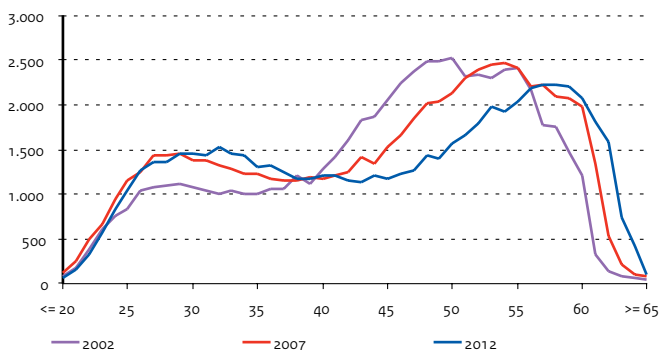

**Figuur 5.11 | Personeelsleden vo van 50 jaar en ouder**

Docenten en directie naar regio, in procenten, 2012

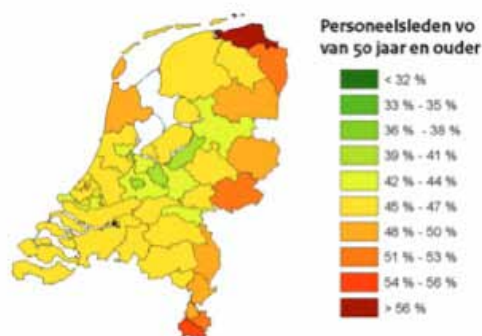



**Bron**

OCW (DUO: Integrale leerlingtelling (ILT), 1 cijfer VO en BRIN)

**Toelichting**

- Peildatum 1 oktober
- Alle scholen die een licentie bezitten, ook als er geen leerlingen zijn ingeschreven
- EZ-leerlingen in leerjaar 1+2 op scholengemeenschappen zijn meegeteld
- Exclusief vo-leerlingen uitbesteed aan vavo
- Exclusief AOC's, inclusief leerlingen aan vo instellingen.

**Tabel 5.7 | Scholen en leerlingen naar schoolsoorten (procentuele verdeling)**

	2008		2009		2010		2011		2012	
	scholen	lln	scholen	lln	scholen	lln	scholen	lln	scholen	lln
<b>Totaal vo (scholen x 1; lln x 1.000)</b>	<b>647</b>	<b>902</b>	<b>644</b>	<b>904</b>	<b>646</b>	<b>909</b>	<b>646</b>	<b>919</b>	<b>645</b>	<b>930</b>
Praktijkonderwijs	18	2	18	2	18	2	18	2	18	2
vbo	1	0	1	0	1	0	1	0	1	0
vbo/pro	0	0	0	0	0	0	0	0	0	0
avo cat.	2	1	2	1	2	1	3	1	3	1
vvo	6	3	6	3	6	3	6	3	6	3
avo sgs.	21	19	21	19	21	19	21	19	21	19
avo/vbo (smal)	6	3	6	3	6	3	6	3	6	3
avo/vbo met pro (smal)	0	0	0	0	0	0	0	0	0	0
avo/vbo (breed)	36	54	35	54	36	54	35	54	35	54
avo/vbo met pro (breed)	8	16	8	17	8	16	8	16	8	16
Verticale scholengemeenschappen	2	1	2	1	2	1	2	1	2	1

**Bron**

OCW (DUO: 1 cijfer VO en BRIN)

**Toelichting**

- Scholen die in betreffende jaar extra financiering krijgen, met alle leerlingen op die scholen. Is exclusief AOC's
- Zie bijlage Toelichting en Begrippen, deel C en D

**Tabel 5.8 | Scholen met en zonder leerplusarrangementen, 2012 (in procenten)**

	scholen	lln
<b>Totaal (scholen x 1; lln x 1.000)</b>	<b>645</b>	<b>930</b>
<b>Met leerplusarrangementen</b>	<b>23</b>	<b>24</b>
G4	10	9
G27	10	10
overig	3	5
<b>Zonder leerplusarrangementen</b>	<b>77</b>	<b>76</b>
G4	4	3
G27	18	17
overig	54	56

**Bron**

OCW (DUO: Salarisadministraties van instellingen)

**Toelichting**

- Peildatum 1 oktober (de beschikbare cijfers zijn opgehoogd i.v.m. het ontbreken van gegevens van een aantal instellingen)
- Exclusief personeel bekostigd door EZ. Inclusief het vo-personeel op een bve-instelling
- De categorie overig personeel bevat onderwijsondersteunend personeel en organisatie- en beheerspersoneel
- Het totaal in personen is zonder dubbelstellingen binnen de (sub)sector
- 1 fte (fulltime equivalent) komt overeen met 1 voltijdbaan
- Zie bijlage Toelichting en Begrippen, deel D

**Tabel 5.9 | Kerncijfers personeel voortgezet onderwijs**

	2008	2009	2010	2011	2012
<b>A) Personeelsterkte (fte's x 1.000)</b>	<b>85,7</b>	<b>88,0</b>	<b>86,5</b>	<b>85,2</b>	<b>83,7</b>
Directie	4,5	4,6	4,5	4,7	4,7
Docenten	62,8	64,3	63,1	61,8	60,9
Overig personeel	18,5	19,0	18,9	18,7	18,1
<b>B) Personen (aantal x 1.000)</b>	<b>104,7</b>	<b>108,3</b>	<b>107,2</b>	<b>106,7</b>	<b>104,7</b>
Directie	4,6	4,8	4,7	4,9	4,9
Docenten	75,6	77,8	76,9	76,4	75,3
Overig personeel	24,5	25,8	25,7	25,4	24,6
<b>C) Percentage vrouwen (op basis van fte's)</b>	<b>42</b>	<b>44</b>	<b>45</b>	<b>45</b>	<b>46</b>
Directie	22	26	27	28	29
Docenten	42	43	44	45	46
Overig personeel	49	50	51	51	52
<b>D) Percentage 50 jaar en ouder (op basis van fte's)</b>	<b>44</b>	<b>45</b>	<b>46</b>	<b>47</b>	<b>47</b>
Directie	67	69	70	68	67
Docenten	42	43	44	44	44
Overig personeel	45	46	48	50	52

## 5 | Voortgezet onderwijs

# Profielkeuze vo

### Profielkeuze vo

In het schooljaar 1999/00 zijn voor alle leerlingen in het havo en vwo de profielen ingevoerd. Naast de enkelvoudige profielen kunnen ook profielcombinaties worden gekozen. De belangrijkste combinatieprofielen zijn Natuur en Techniek / Natuur en Gezondheid en Economie en Maatschappij / Cultuur en Maatschappij. Andere combinaties komen ook wel voor, maar het aantal leerlingen dat daarvoor kiest bedraagt nog geen honderd. In tabel 6.10 zijn deze combinaties dan ook weggelaten.

In vwo-4 kiest een relatief groot aantal leerlingen voor een profielcombinatie. Dit wordt deels veroorzaakt door scholen die de profielkeuze uitstellen. Zij bieden dan twee stromen aan (de natuur- en de maatschappijstroom). Tussen vwo-4 en vwo-5 worden de verschillen in profielkeuze kleiner. In vwo-6 was de profielkeuze tot 2009/10 stabiel. Vanaf 2009 zien we een stijging bij de keuze voor de profielcombinatie Natuur en Techniek en Natuur en Gezondheid van 11 procent. In 2012 is dit gestegen tot 18 procent en sindsdien stabiel.

De havoleerlingen kiezen minder vaak voor een combinatieprofiel dan leerlingen in het vwo, maar vanaf 2007 stijgt dit percentage wel tot 10 procent in 2012. In het vwo gaat het in het vierde leerjaar om meer dan een vijfde van de leerlingen. Dit percentage loopt in het examenjaar met enkele procenten op. Waarschijnlijk zoeken leerlingen in het examenjaar meer veiligheid in een combinatieprofiel in verband met de aangescherpte eisen die vanaf dat jaar aan profielen zijn gesteld.

In 2012 kiest in het vwo 56 procent van de leerlingen voor een exact profiel, terwijl maar 36 procent van de havoleerlingen exact kiest. In het examenjaar liggen deze percentages vrijwel gelijk.

### Verschillen in keuzes tussen jongens en meisjes

Het verschil in keuzes tussen jongens en meisjes blijkt nog steeds duidelijk aanwezig. Meisjes kiezen aanmerkelijk vaker voor Cultuur en Maatschappij, jongens kiezen vaker voor Natuur en techniek. Wel neemt het verschil bij Cultuur en Maatschappij af, zowel bij het havo als het vwo. De verschillen bij Natuur en Techniek zijn vooral in het vwo groot en worden niet kleiner.

**Figuur 5.12 | Vwo-leerlingen in de profielen**

Als percentage van alle vwo-leerlingen in de profielen, vwo 4, 5 en 6

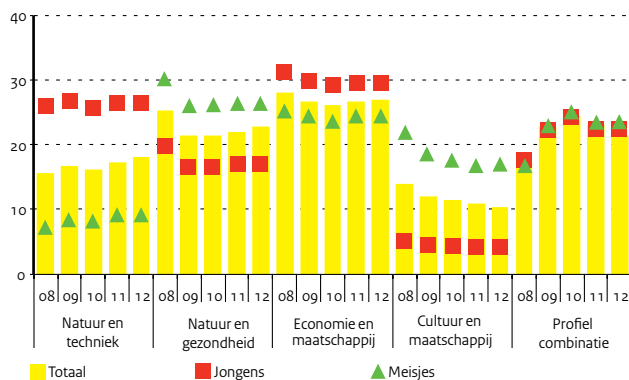

**Figuur 5.13 | Havo-leerlingen in de profielen**

Als percentage van alle havo-leerlingen in de profielen, havo 4 en 5

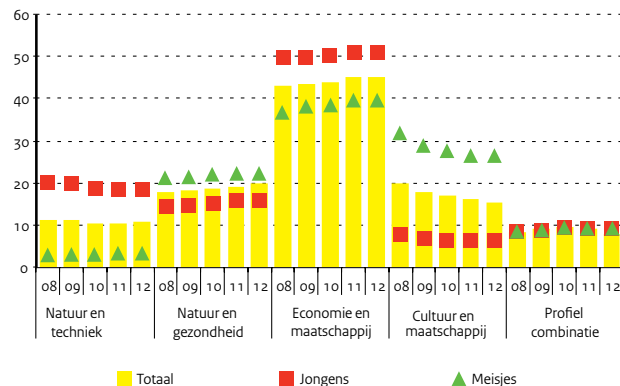

Tabel 5.10 | Havo- en vwo-leerlingen in de profielen (aantal x 1.000)

**Bron**

OCW (DUO: Integrale leerlingtelling (ILT) en 1 cijfer VO)

**Toelichting**

- Peildatum 1 oktober
- Overige profielcombinaties hebben weinig leerlingen, meestal veel minder dan 1 procent. Daarom zijn ze hier niet weergegeven

	2008		2009		2010		2011		2012	
	aantal	%	aantal	%	aantal	%	aantal	%	aantal	%
<b>Totaal havo 4</b>	<b>58</b>	<b>100</b>	<b>58</b>	<b>100</b>	<b>59</b>	<b>100</b>	<b>58</b>	<b>100</b>	<b>59</b>	<b>100</b>
Natuur en techniek (nt)	7	12	7	12	6	11	7	11	7	12
Natuur en gezondheid (ng)	10	18	11	19	11	19	11	19	13	21
Economie en maatschappij (em)	25	44	26	44	26	44	27	46	27	45
Cultuur en maatschappij (cm)	11	19	10	17	10	17	9	16	9	15
Profielcombinatie (nt/ng)	3	5	3	5	3	5	3	5	2	4
Profielcombinatie (em/cm)	2	3	2	3	2	3	2	3	1	2
<b>Totaal havo 5</b>	<b>48</b>	<b>100</b>	<b>50</b>	<b>100</b>	<b>51</b>	<b>100</b>	<b>52</b>	<b>100</b>	<b>51</b>	<b>100</b>
Natuur en techniek (nt)	5	10	5	11	5	10	5	10	5	10
Natuur en gezondheid (ng)	8	17	9	18	9	18	10	19	10	19
Economie en maatschappij (em)	20	42	22	43	22	43	23	44	23	45
Cultuur en maatschappij (cm)	10	21	9	19	9	17	9	17	8	16
Profielcombinatie (nt/ng)	3	6	3	7	3	7	4	7	3	7
Profielcombinatie (em/cm)	2	3	2	3	2	4	2	3	2	3
<b>Totaal vwo 4</b>	<b>42</b>	<b>100</b>	<b>43</b>	<b>100</b>	<b>43</b>	<b>100</b>	<b>42</b>	<b>100</b>	<b>41</b>	<b>100</b>
Natuur en techniek (nt)	7	17	7	17	7	16	8	18	8	20
Natuur en gezondheid (ng)	9	22	9	22	9	22	9	22	10	24
Economie en maatschappij (em)	11	25	11	26	11	26	11	27	11	27
Cultuur en maatschappij (cm)	4	10	4	10	4	10	4	9	4	9
Profielcombinatie (nt/ng)	7	17	7	17	7	17	6	15	5	13
Profielcombinatie (em/cm)	4	9	4	8	4	9	3	8	3	7
<b>Totaal vwo 5</b>	<b>40</b>	<b>100</b>	<b>41</b>	<b>100</b>	<b>41</b>	<b>100</b>	<b>40</b>	<b>100</b>	<b>40</b>	<b>100</b>
Natuur en techniek (nt)	7	17	7	18	7	17	7	18	8	19
Natuur en gezondheid (ng)	9	22	9	22	9	22	9	23	9	23
Economie en maatschappij (em)	11	28	11	27	11	27	11	27	11	28
Cultuur en maatschappij (cm)	6	14	5	12	5	12	5	12	4	11
Profielcombinatie (nt/ng)	5	13	6	15	6	15	6	14	5	13
Profielcombinatie (em/cm)	2	5	2	6	3	6	3	6	2	6
<b>Totaal vwo 6</b>	<b>38</b>	<b>100</b>	<b>36</b>	<b>100</b>	<b>37</b>	<b>100</b>	<b>37</b>	<b>100</b>	<b>36</b>	<b>100</b>
Natuur en techniek (nt)	5	13	6	16	6	16	6	16	6	16
Natuur en gezondheid (ng)	12	32	7	20	8	20	7	20	7	20
Economie en maatschappij (em)	12	32	10	27	10	26	10	26	10	26
Cultuur en maatschappij (cm)	7	18	5	14	5	13	5	12	4	12
Profielcombinatie (nt/ng)	2	5	6	17	7	18	7	19	7	18
Profielcombinatie (em/cm)	0	1	2	6	3	7	3	8	3	8



### Verdeling over de onderwijssoorten

De verdeling van leerlingen over onderwijssoorten van het voortgezet onderwijs naar herkomstgroepering is het beste te vergelijken door te kijken naar aantallen leerlingen in leerjaar 3. In dat leerjaar hebben namelijk bijna alle leerlingen hun keuze voor een onderwijssoort gemaakt.

Leerlingen van niet-westers allochtone herkomst volgen vaker een opleiding binnen het vmbo dan autochtone leerlingen en leerlingen van westers allochtone herkomst. Binnen het vmbo volgen leerlingen van niet-westers allochtone herkomst vaker de lagere leerwegen. Niet-westers allochtone leerlingen krijgen vaker ondersteuning via een indicatie voor het leerweg-ondersteunend onderwijs (lwoo). Dit is het gevolg van het feit dat zij vaker de lagere leerwegen volgen, waar een lwoo-indicatie vaker voorkomt. Binnen de basisberoepsgerichte leerweg hebben niet-westers allochtone leerlingen bijna even vaak een lwoo-indicatie als autochtone leerlingen. In het schooljaar 2011/12 volgde 39 procent van de niet-westers allochtone leerlingen in leerjaar 3 een opleiding in de basis- of kaderberoepsgerichte leerweg tegen een kwart van de overige leerlingen. De deelname aan de gemengde en theoretische leerwegen van het vmbo lag voor de onderscheiden groepen tussen de 24 en 31 procent. Bijna de helft van de autochtone leerlingen zat op havo of vwo tegenover 29 procent van de niet-westers allochtone leerlingen. Met name de leerlingen met een Turkse en Marokkaanse achtergrond gaan maar weinig naar havo en vwo.

### Sector- en profielkeuze

Niet-westers allochtone leerlingen kiezen vaker voor een economische richting dan autochtone leerlingen. Dit geldt vooral binnen het vmbo. 'Economie' is daar de meest gekozen sector voor niet-westers allochtone jongens. Turkse en Marokkaanse jongens kozen in 2011/12 met 54 procent het meest voor deze sector. Autochtone jongens kiezen vaak voor 'Techniek'. Ook niet-westers allochtone meisjes kiezen in het vmbo veel vaker dan autochtone meisjes voor de sector 'Economie'. 'Zorg en welzijn' is bij autochtone meisjes veruit favoriet en wordt door niet-westers allochtone meisjes ongeveer even vaak gekozen als 'Economie'. De sector 'Landbouw en natuurlijke omgeving' wordt door leerlingen met een niet-westers allochtone herkomst nauwelijks gekozen.

In het havo kiezen jongens en meisjes het meest voor het profiel 'Economie en maatschappij', vooral niet-westers allochtone jongeren. Van de Marokkaanse jongens koos in 2011/12 zelfs bijna 70 procent voor dit profiel. Antiliaans/Arubaans en overig niet-westerse jongens kozen relatief wat vaker voor een natuurprofiel dan voor 'Economie en maatschappij'. Op het vwo kiezen zowel autochtone als niet-westers allochtone jongens vaak voor 'Natuur en techniek'. De profielen 'Economie en maatschappij' en 'Natuur en gezondheid' worden ook vaak gevolgd. Door de stijging in populariteit van het profiel 'Natuur en techniek' onder niet-westers allochtone jongens zijn de verschillen in profielkeuze onder jongens in het vwo kleiner geworden. Meisjes op het vwo kiezen het meest voor 'Natuur en gezondheid' gevolgd door 'Economie en maatschappij'. Ook hier is weinig verschil in de profielkeuze tussen autochtone en niet-westers allochtone meisjes. Zij kiezen even vaak voor de natuurprofielen en ook de keuze voor de maatschappijprofielen ligt dicht bij elkaar.

**Figuur 5.14 | Autochtone en allochtone vo-leerlingen**

Verdeling van leerlingen in vo leerjaar 3 over onderwijssoort, 2011/12

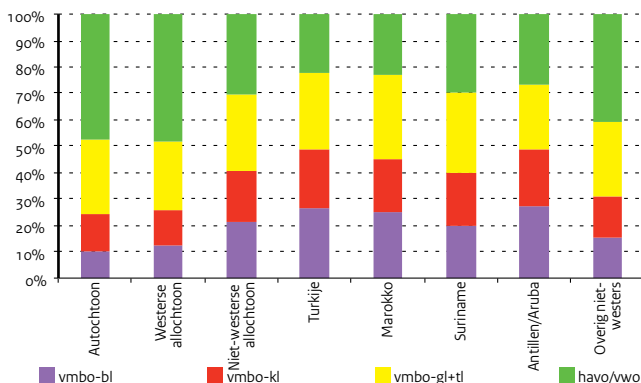

**Figuur 5.15 | Autochtone en allochtone leerlingen met indicatie lwoo**

In procenten van de totale groep vmbo-leerlingen per leerweg, 2011/12

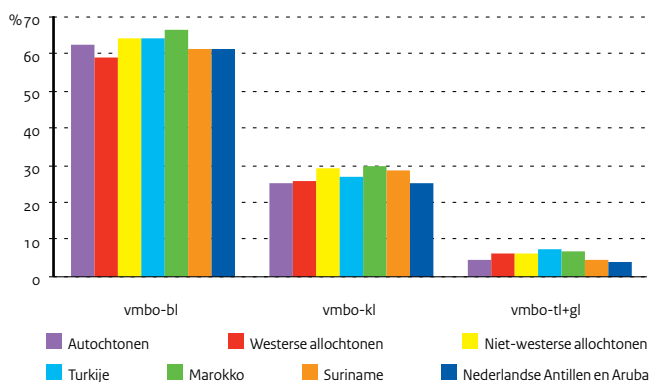

Bron

<http://statline.cbs.nl>

### Toelichting

- Naar herkomstland in procenten van totaal aantal in leerjaar 3 (absoluut totaal in eerste kolom, exclusief van wie de herkomst onbekend is)
- Algemeen ongedeeld: leerlingen hebben nog geen keuze gemaakt tussen havo en vwo
- Exclusief praktijkonderwijs, incl. vmbo-afdelingen van de Agrarische Opleidingscentra
- De cijfers over 2011/12 zijn voorlopig

Bron

<http://statline.cbs.nl>

### Toelichting

- Zonder theoretische leerweg
- De cijfers over 2011/12 zijn voorlopig

Bron

<http://statline.cbs.nl>

### Toelichting

- Exclusief Engelse Stroom (havo-niveau) en Internationaal Baccalaureaat (vwo-niveau)
- De percentages van de profielen tellen op tot meer dan 100 procent, omdat een deel van de leerlingen een dubbel profiel kiest (meestal binnen de hoofdrichting)
- De cijfers over 2011/12 zijn voorlopig

Tabel 5.11 | Leerlingen in vo leerjaar 3, verdeling over onderwijssoorten, 2011/12

	Totaal	vmbo, leerwegen			Algemeen ongedeeld			havo	vwo	Aandeel	Aandeel
	leerjaar 3							lwoo van	lwoo van		
	x 1.000	bl	kl	gl	tl		tot. vmbo	vmbo-bl			
Autochtoon	152,1	10	14	9	18	3	23	24	21	62	
Westerse allochtoon	12,3	12	13	6	19	3	22	25	24	59	
Niet-westerse allochtoon	30,4	21	19	6	22	3	16	13	30	64	
Turkije	7,0	26	21	7	21	2	14	8	33	64	
Marokko	6,2	25	20	5	26	2	15	8	32	67	
Suriname	5,0	19	19	5	24	4	16	13	27	61	
Antillen/Aruba	2,0	27	21	6	19	3	14	11	31	61	
Overig niet-westers	10,2	15	16	6	21	3	20	20	29	64	

Tabel 5.12 | Leerlingen in vmbo leerjaar 3 en 4, verdeling over sectoren, 2011/12 (in procenten)

	Jongens					Meisjes						
	Totaal	Landb. en nat. omg.	Zorgen welzijn	Econ. Techn.	Combi.	Totaal	Landb. en nat. omg.	Zorgen welzijn	Econ. Techn.	Combi.		
	x 1.000					x 1.000						
Autochtoon	49,4	14	5	23	44	13	43,3	18	48	20	4	10
Niet-westerse allochtoon	13,0	3	6	49	31	11	12,3	3	44	43	4	6
Turkije	3,6	1	5	54	31	9	3,4	2	45	44	4	5
Marokko	2,9	2	5	54	29	9	2,9	2	44	46	3	5
Suriname	2,1	3	7	47	32	11	2,0	3	40	45	6	6
Antillen/Aruba	1,0	4	9	35	39	12	0,9	5	52	33	5	5
Overig niet-westers	3,4	4	7	46	31	13	3,1	4	42	41	5	7

Tabel 5.13 | Havo- en vwo-leerlingen, verdeling over profielen, 2011/12 (in procenten)

	havo leerjaar 4 en 5					vwo leerjaar 5 en 6				
	Totaal	naar profiel				Totaal	naar profiel			
	x 1.000	nt	ng	em	cm	x 1.000	nt	ng	em	cm
<b>Autochtonen, jongens</b>	<b>44,2</b>	<b>27</b>	<b>24</b>	<b>51</b>	<b>7</b>	<b>30,4</b>	<b>43</b>	<b>33</b>	<b>35</b>	<b>9</b>
<b>Autochtonen, meisjes</b>	<b>46,0</b>	<b>8</b>	<b>27</b>	<b>44</b>	<b>30</b>	<b>34,7</b>	<b>23</b>	<b>41</b>	<b>33</b>	<b>27</b>
<b>Niet-westerse allochtonen</b>										
Jongens	6,1	22	21	56	8	3,4	42	39	31	8
Meisjes	6,8	8	24	45	30	4,0	23	41	32	23
<b>Jongens</b>										
Turkije	1,2	21	19	59	6	0,4	40	39	37	6
Marokko	1,0	14	14	69	7	0,4	32	34	43	11
Suriname	1,0	20	18	59	10	0,5	41	36	37	10
Antillen/Aruba	0,4	27	24	49	9	0,3	45	40	31	8
Overig niet-westers	2,5	25	25	48	8	1,8	45	41	25	8
<b>Meisjes</b>										
Turkije	1,3	8	28	44	28	0,5	22	45	32	23
Marokko	1,2	5	19	48	33	0,5	18	37	38	27
Suriname	1,2	7	20	49	32	0,6	20	38	39	24
Antillen/Aruba	0,4	6	22	47	33	0,3	24	35	36	27
Overig niet-westers	2,8	9	27	41	29	2,1	25	42	28	22